

Modèle C707

Unité de réfrigération pour crème glacée

Instructions d'utilisation

059060FCM



**Mai 2003 (publication originale)
(Mise à jour en septembre 2011)**

Remplissez cette page pour la consulter lorsque vous avez besoin des services d'un technicien.

Distributeur Taylor : _____

Adresse : _____

Téléphone : _____

Service : _____

Pièces : _____

Date d'installation : _____

Renseignements de l'étiquette signalétique :

Numéro de modèle : _____

Numéro de série : _____

Données électriques : Voltage _____ Cycle _____

Phase _____

Capacité maximum des fusibles : _____ A

Courant admissible minimum : _____ A

© Mai 2003 Taylor (publication originale)
(Mise à jour en janvier 2011)
Tous droits réservés
059060FCM



Le nom Taylor et le dessin de la couronne sont des marques de commerce enregistrées aux États-Unis et dans d'autres pays.

Taylor Company
750 N. Blackhawk Blvd.
Rockton, IL 61072
États-Unis

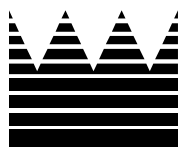

Table des matières

| | | |
|------------------|--|----|
| Section 1 | À l'intention de l'installateur | 1 |
| Section 2 | À l'intention de l'utilisateur | 4 |
| Section 3 | Sécurité | 5 |
| Section 4 | Schéma des pièces | 7 |
| | Assemblage du batteur et de la porte à bec unique sur le modèle C707 | 8 |
| Section 5 | Important : À l'intention de l'utilisateur | 9 |
| | Définitions des symboles | 10 |
| | Interrupteur d'alimentation | 10 |
| | Voyants lumineux..... | 10 |
| | Touche « RÉFRIGÉRATION MÉLANGE » | 10 |
| | Touche « ATTENTE » | 10 |
| | Touche « LAVAGE »..... | 10 |
| | Touche « AUTOMATIQUE » | 11 |
| | Bouton de réinitialisation du moteur du batteur..... | 11 |
| | Levier de tirage réglable | 11 |
| | Assemblage du flexible d'alimentation | 12 |
| Section 6 | Marches à suivre d'utilisation | 13 |
| | Assemblage | 13 |
| | Assainissement..... | 17 |
| | Amorçage | 19 |
| | Marches à suivre à la fermeture..... | 19 |
| | Vidange du produit du cylindre de réfrigération | 20 |
| | Rinçage..... | 20 |

| | |
|---|-----------|
| Nettoyage | 20 |
| Démontage | 21 |
| Nettoyage à la brosse | 21 |
| Section 7 Important : Liste de vérification de l'utilisateur | 22 |
| Lors du nettoyage et de l'assainissement | 22 |
| Dépannage concernant le nombre de bactéries | 22 |
| Vérifications d'entretien régulier..... | 22 |
| Entreposage hivernal | 23 |
| Section 8 Guide de dépannage | 24 |
| Section 9 Calendrier de remplacement des pièces | 26 |

Remarque : La recherche continue permet une amélioration constante. Les renseignements contenus dans ce manuel sont donc sujets à changement sans préavis.

Remarque : Seules les instructions provenant de l'usine ou leurs équivalents ou équivalents traduits autorisés sont considérés comme l'ensemble original d'instructions.

© Mai 2003 Taylor (publication originale)
(Mise à jour en septembre 2011)
Tous droits réservés
059060FCM



Le nom Taylor et le dessin de la couronne sont des marques de commerce enregistrées aux États-Unis et dans d'autres pays.

Taylor Company
750 N. Blackhawk Blvd.
Rockton, IL 61072
États-Unis

Section 1

À l'intention de l'installateur

Le texte qui suit comporte des instructions d'installation générales. Pour obtenir tous les détails sur l'installation, consultez la notice de vérification.

Mesures de sécurité



Dans toutes les régions du monde, l'équipement doit être installé conformément aux codes locaux en vigueur. Communiquez avec vos autorités locales en cas de questions.

Il faut s'assurer que toutes les pratiques de sécurité de base sont respectées durant l'installation et les activités reliées à l'installation et à l'entretien de l'équipement de Taylor.

- Seul le personnel de service autorisé de Taylor peut effectuer l'installation et la réparation de l'équipement.
- Le personnel de service autorisé doit consulter la norme OSHA 29CFR1910.147 ou le code en vigueur de la région pour connaître les marches à suivre de verrouillage/étiquetage de l'industrie avant de commencer l'installation ou les réparations.
- Le personnel de service autorisé doit s'assurer de se procurer et de porter l'équipement de protection individuel lorsque nécessaire lors de l'installation et de l'entretien.
- Le personnel de service autorisé doit retirer tous les bijoux en métal, les bagues et les montres avant de travailler avec de l'équipement électrique.



La ou les sources d'alimentation électrique principales de l'unité de réfrigération doivent être débranchées avant de procéder aux réparations. Le non-respect de cette consigne peut causer des blessures ou la mort par électrocution ou par des pièces mobiles dangereuses et causer un mauvais fonctionnement de l'appareil ou des dommages à ce dernier.

Remarque : Toutes les réparations doivent être effectuées par un technicien de service autorisé de Taylor.



Cette unité comporte de nombreux rebords coupants qui peuvent causer des blessures graves.

Préparation du site

Inspectez la zone où l'unité sera installée, avant de débaler l'unité. Assurez-vous que tous les dangers possibles pour l'utilisateur et pour l'équipement ont été éliminés.

Unités refroidies à l'air

N'obstruez PAS les ouvertures d'entrée et de sortie d'air.

Le modèle C707 refroidi à l'air nécessite un dégagement minimum de 6 po (152 mm) de chaque côté de l'unité de réfrigération et de 0 po (0 mm) à l'arrière. Cela permettra une bonne circulation d'air dans le ou les condenseurs. Le non-respect des dégagements adéquats peut réduire la capacité de réfrigération de l'unité et possiblement endommager de façon permanente le compresseur.

Pour utilisation à l'intérieur seulement : Cette unité est conçue pour fonctionner à l'intérieur, à une température ambiante normale entre 70 et 75 °F (21 et 24 °C). Cette unité de réfrigération a été en mesure de fonctionner à une température ambiante élevée de 104 °F (40 °C), mais à capacité réduite.



Cette unité **NE** doit **PAS** être installée dans une aire où un jet ou tuyau d'eau peut être utilisé. **N'utilisez JAMAIS** un jet ou un tuyau d'eau pour rincer ou nettoyer l'unité. Le non-respect de cette consigne peut causer une électrocution.



Cette unité doit être installée sur une surface au niveau pour éliminer le danger qu'elle bascule. Il faut être extrêmement prudent lors du déplacement de l'unité pour toute raison. Il faut deux personnes ou plus pour déplacer l'unité en toute sécurité. Le non-respect de cette consigne peut causer des blessures physiques ou des dommages à l'équipement.

Sortez l'unité de sa caisse et inspectez-la pour vous assurer qu'elle n'est pas endommagée. Signalez tout dommage à votre distributeur Taylor.

Cet appareil a été fabriqué aux États-Unis et les mesures des pièces sont des mesures américaines. Toutes les conversions aux mesures métriques sont approximatives et peuvent varier.

Raccords d'eau (Unités refroidies à l'eau seulement)

Il faut fournir une alimentation en eau suffisante à l'aide d'une valve manuelle. Deux connexions d'eau I.P.S. 3/8 po, l'une pour l'entrée d'eau et l'autre pour la vidange, se trouvent sous le plateau de base arrière et permettent une connexion facile. Utilisez des conduites d'eau de 1/2 po de diamètre intérieur pour les raccords à l'appareil. (Il est recommandé d'utiliser des flexibles si les codes locaux le permettent.) Selon la composition de l'eau, il peut être recommandé d'installer un filtre pour empêcher des substances étrangères d'obstruer la valve d'eau automatique. Il n'y aura qu'un seul raccord d'entrée d'eau et un seul raccord de vidange. **N'installez PAS** de valve manuelle sur la conduite de vidange d'eau. L'eau doit toujours s'écouler dans cet ordre : premièrement par la valve d'eau automatique, puis par le condenseur et enfin par le raccord de sortie, jusqu'à un **drain ouvert**.



Un dispositif de prévention de reflux est nécessaire du côté du raccord d'entrée d'eau. Référez-vous aux codes locaux nationaux et étatiques en vigueur, afin de définir la bonne configuration.

Raccords électriques

Aux États-Unis, cet équipement doit être installé en conformité avec le National Electrical Code (NEC), ANSI/NFPA 70-1987. Le but du NEC est d'assurer concrètement la sécurité des personnes et des biens contre les dangers découlant de l'utilisation de l'électricité. Ce code contient des modalités considérées comme nécessaires pour assurer la sécurité. Dans toutes les régions du monde, l'équipement doit être installé conformément aux codes locaux en vigueur. Communiquez avec les autorités locales.



RESPECTEZ LES CODES ÉLECTRIQUES LOCAUX

Chaque unité nécessite une source d'alimentation en électricité pour chaque étiquette signalétique sur l'unité. Vérifiez la ou les étiquettes signalétiques de l'unité de réfrigération pour connaître les données de la protection contre les surcharges du circuit, du fusible, du courant admissible et des exigences électriques. Consultez le schéma de câblage situé à l'intérieur du coffret électrique pour effectuer les branchements correctement.



ATTENTION : CET APPAREIL DOIT ÊTRE MIS À LA TERRE! LE NON-RESPECT DE CETTE CONSIGNE PEUT CAUSER DES BLESSURES GRAVES PAR ÉLECTROCUTION!



N'utilisez PAS cette unité de réfrigération avec un fusible de capacité supérieure à celle indiquée sur l'étiquette signalétique. Le non-respect de cette consigne peut causer une électrocution ou des dommages à l'appareil.



Cette unité est équipée d'une patte de mise à la terre équipotentielle qui doit être correctement fixée à l'arrière du cadre par un installateur autorisé. L'emplacement d'installation est indiqué par le symbole de lien équipotentiel (5021 of IEC 60417-1) sur le panneau amovible et le cadre de l'appareil.



Les appareils stationnaires qui ne sont pas équipés de cordon électrique et d'une prise ou d'un autre dispositif de débranchement de l'appareil d'une source électrique doivent être équipés d'un interrupteur de sectionnement avec un intervalle de contact d'au moins 3 mm installé sur l'installation externe.



Les appareils branchés en permanence à du câblage fixe et dont le courant de fuite peut dépasser 10 mA, surtout lorsqu'ils sont débranchés ou non utilisés pendant de longues périodes, ou lors de la première installation, doivent comporter un dispositif de protection, comme un disjoncteur de fuite de terre, pour protéger contre les fuites de courant, qui doit être installé par du personnel autorisé conformément aux codes locaux.



Les cordons électriques utilisés avec cette unité doivent être résistants à l'huile, être en câble gainé flexible et pas plus léger que du polychloroprène ou autre élastomère synthétique équivalent (désignation de Code 60245 IEC 57) et avoir été installés avec l'ancrage adéquat pour éliminer la tension mécanique sur les conducteurs, incluant la torsion, aux terminaux et protéger l'isolant des conducteurs contre l'abrasion.

Rotation du batteur



La rotation du batteur doit s'effectuer dans le sens des aiguilles d'une montre, lorsqu'on regarde dans le cylindre de réfrigération.

Remarque : Les marches à suivre suivantes doivent être effectuées par un technicien de service formé.

Pour corriger le sens de la rotation sur une unité triphasée, il faut échanger deux des câbles d'alimentation au niveau du bloc de jonction principal seulement.

Pour corriger la rotation sur une unité à alimentation monophasée, inversez les fils d'alimentation à l'intérieur du moteur du batteur. (Suivez le diagramme imprimé sur le moteur.)

Les raccords électriques se font directement dans le bornier fourni dans la boîte de contrôle principale.

Fluide frigorigène



Par respect pour l'environnement, Taylor se limite fièrement à l'utilisation de fluides frigorigènes hydrofluorocarbonés écologiques. Le fluide frigorigène hydrofluorocarboné utilisé dans cet appareil est le R404A. Ce fluide frigorigène est généralement considéré comme non toxique et ininflammable, avec un potentiel d'appauvrissement de la couche d'ozone (PDO) de zéro (0).

Cependant, tout gaz sous pression est potentiellement dangereux et doit être manipulé avec précaution.

NE remplissez JAMAIS complètement une bonbonne de fluide frigorigène. Remplissez la bonbonne jusqu'à environ 80 % de sa capacité pour laisser l'espace nécessaire à la dilatation normale.



La vaporisation du fluide frigorigène sur la peau pourrait causer de graves blessures. Protégez-vous la peau et les yeux. En cas de brûlure par le fluide frigorigène, rincez immédiatement avec de l'eau froide. Si la brûlure est grave, appliquez de la glace et communiquez immédiatement avec un médecin.

Taylor rappelle aux techniciens de porter attention aux lois gouvernementales concernant l'extraction, le recyclage et les systèmes de récupération de fluide frigorigène. Si vous avez des questions sur ces lois, veuillez communiquer avec le service d'entretien de l'usine.



AVERTISSEMENT : Lorsqu'il est utilisé avec des huiles de polyolestère, le fluide frigorigène R404A absorbe beaucoup d'humidité. La durée maximum d'ouverture d'un système de réfrigération doit être de 15 minutes. Bouchez tous les orifices des tubes pour éviter que de l'eau ou l'humidité présente dans l'air ne soient absorbées par l'huile.

Le modèle C707 a été soigneusement conçu et fabriqué pour vous offrir une utilisation fiable.

Cette unité de réfrigération, si elle est bien utilisée et entretenue, produira constamment des produits de qualité. Comme tous les appareils mécaniques, elle doit être nettoyée et entretenue. Ils nécessiteront un minimum d'entretien et d'attention si les marches à suivre d'utilisation de ce manuel sont respectées.

Il faut lire ce Manuel de l'utilisateur avant d'utiliser l'appareil ou d'en effectuer l'entretien.

En aucun temps, votre unité de réfrigération Taylor NE compensera ni NE corrigera les erreurs survenues durant la préparation ou le remplissage. Les marches à suivre initiales d'assemblage et d'amorçage sont donc extrêmement importantes. Il est fortement recommandé que tout le personnel responsable de l'utilisation de l'appareil, à la fois du montage et du démontage, lise ces marches à suivre pour être bien formé et s'assurer qu'il n'y a pas de confusion.

Si vous avez besoin d'aide technique, communiquez avec votre distributeur Taylor local autorisé.

Remarque : La garantie n'est valable que si les pièces sont des pièces Taylor autorisées, achetées auprès d'un distributeur Taylor autorisé et que le travail nécessaire a été effectué par un technicien de service de Taylor autorisé. Taylor se réserve le droit de refuser les réclamations de garantie relatives à l'équipement ou aux pièces si des pièces ou du fluide frigorigène non approuvés ont été installés sur l'appareil, si des modifications ont été effectuées sans respecter les exigences de l'usine ou s'il est établi que le problème a été causé par de la négligence ou de l'abus.



Si le symbole du bac marqué d'un X est apposé sur cet appareil, il signifie que ce produit est conforme à la directive de l'UE de même qu'aux lois semblables entrées en vigueur après le 13 août 2005. Donc, il doit être mis aux ordures séparément après sa vie fonctionnelle et ne peut pas être jeté avec les déchets non triés de la municipalité.

L'utilisateur a la responsabilité de transporter le produit au lieu de collecte approprié, comme il est indiqué dans le code local.

Pour obtenir de plus amples renseignements sur les lois applicables, il faut communiquer avec la municipalité ou le distributeur local.

Exonération de garantie du compresseur

Les compresseurs de réfrigération de cet appareil sont garantis pour le temps indiqué sur la carte de garantie accompagnant cet appareil. Cependant, en raison du Protocole de Montréal et des amendements à loi américaine sur l'air propre (Clean Air Act) de 1990, de nombreux nouveaux fluides frigorigènes font l'objet de tests et donc, pourraient être adoptés par l'industrie de l'entretien. Certains de ces nouveaux fluides frigorigènes prétendent pouvoir remplacer les anciens, dans bon nombre d'applications. Il faut noter que, dans le cas d'un entretien normal du système de réfrigération de cet appareil, **il faudra utiliser uniquement le fluide frigorigène mentionné sur l'étiquette signalétique de l'appareil.** L'utilisation non autorisée d'autres fluides frigorigènes annulera la garantie du compresseur. Il incombe au propriétaire de communiquer cette condition au technicien qu'il emploie.

Il faut également noter que Taylor ne garantit pas le fluide frigorigène utilisé dans l'appareil. Par exemple, en cas de perte du fluide frigorigène lors d'un entretien ordinaire de l'appareil, Taylor n'est pas dans l'obligation de fournir, ni d'assurer son remplacement, que ce soit en échange de paiement ou non. Taylor a l'obligation de recommander un remplacement convenable, dans le cas où le fluide frigorigène d'origine serait banni, deviendrait désuet ou ne serait plus offert au cours de la garantie de cinq ans du compresseur.

Taylor continuera de se tenir au courant des innovations dans l'industrie et de tester de nouveaux produits, lorsqu'ils se présentent. Advenant qu'après avoir été testé par nous, un liquide frigorigène s'avère un produit de remplacement adéquat, la limitation ci-dessus sera rendue nulle. Pour connaître le statut actuel d'un liquide frigorigène de rechange par rapport à la garantie de votre compresseur, communiquez avec votre distributeur Taylor local ou l'usine Taylor. Soyez prêt à fournir le numéro de modèle et le numéro de série de l'unité en question.

Chez Taylor, nous nous soucions de la sécurité de l'utilisateur lorsqu'il est en contact avec l'unité de réfrigération ou ses pièces. Taylor a déployé de grands efforts pour concevoir et construire des caractéristiques de sécurité intégrées pour vous protéger et protéger le technicien de service. Par exemple, des étiquettes d'avertissement ont été attachées à l'unité de réfrigération pour mieux souligner les mesures de sécurité à l'utilisateur.



IMPORTANT - Le non-respect des consignes de sécurité suivantes peut causer des blessures graves ou entraîner la mort. Le non-respect de ces avertissements peut endommager l'appareil et ses pièces. Les dommages aux composants peuvent entraîner des coûts de remplacement et des frais de service.



N'utilisez PAS l'unité de réfrigération avant d'avoir lu ce Manuel de l'utilisateur. Le non-respect de cette consigne peut causer des blessures ou des risques pour la santé, des dommages à l'équipement ou un mauvais fonctionnement de l'unité de réfrigération.

Selon la norme IEC 60335-1, partie 2, « cet appareil doit uniquement être utilisé par du personnel formé. Il n'est pas conçu pour être utilisé par des enfants ou des personnes avec des capacités physiques, sensorielles ou mentales réduites, ou par des personnes manquant d'expérience et de connaissances, sauf si ces personnes sont supervisées ou instruites à l'utilisation de l'appareil, par une personne responsable de leur sécurité. »



Cette unité est équipée d'une patte de mise à la terre équipotentielle qui doit être correctement fixée à l'arrière du cadre par un installateur autorisé. L'emplacement d'installation est indiqué par le symbole de lien équipotentiel (5021 of IEC 60417-1) sur le panneau amovible et le cadre de l'appareil.



N'utilisez PAS un jet d'eau pour nettoyer ou rincer l'unité de réfrigération. Le non-respect de ces consignes peut causer une électrocution grave.



- **N'utilisez PAS** l'unité de réfrigération si elle n'est pas correctement mise à la terre.
- **N'utilisez PAS** cette unité de réfrigération avec un fusible de capacité supérieure à celle indiquée sur l'étiquette signalétique.
- Toutes les réparations doivent être effectuées par un technicien de service autorisé de Taylor. Les sources d'alimentation électrique principales de l'appareil doivent être débranchées avant de procéder aux réparations.
- Unités à cordon électrique : Seuls les techniciens de service autorisés de Taylor ont le droit d'installer une prise sur cette unité.
- Les appareils stationnaires qui ne sont pas équipés de cordon électrique et d'une prise ou d'un autre dispositif de débranchement de l'appareil d'une source électrique doivent être équipés d'un interrupteur de sectionnement avec un intervalle de contact d'au moins 3 mm installé sur l'installation externe.
- Les appareils branchés en permanence à du câblage fixe et dont le courant de fuite peut dépasser 10 mA, surtout lorsqu'ils sont débranchés ou non utilisés pendant de longues périodes, ou lors de la première installation, doivent comporter un dispositif de protection, comme un disjoncteur de fuite de terre, pour protéger contre les fuites de courant, qui doit être installé par du personnel autorisé conformément aux codes locaux.
- Les cordons électriques utilisés avec cette unité doivent être résistants à l'huile, être en câble gainé flexible et pas plus léger que du polychloroprène ou autre élastomère synthétique équivalent (désignation de Code 60245 IEC 57) et avoir été installés avec l'ancrage adéquat pour éliminer la tension mécanique sur les conducteurs, incluant la torsion, aux terminaux et protéger l'isolant des conducteurs contre l'abrasion.

Le non-respect de ces consignes peut causer une électrocution. Communiquez avec votre distributeur Taylor autorisé pour effectuer l'entretien de la machine.



- **NE permettez PAS** à du personnel non formé d'utiliser cette unité de réfrigération.
- **N'utilisez PAS** l'unité de réfrigération si les panneaux de service et les portes d'accès ne sont pas maintenus par des vis.
- **NE retirez PAS** de pièces de fonctionnement interne (exemple : porte de l'unité, batteur, lames du racleur, etc.) à moins que tous les interrupteurs de d'alimentation soient sur la position d'ARRÊT.

Le non-respect de ces consignes peut causer de graves blessures aux doigts ou aux mains par des pièces mobiles dangereuses.



Cette unité comporte de nombreux rebords coupants qui peuvent causer des blessures graves.

- **NE placez PAS** d'objets, ni de doigts dans le bec de distribution. Vous pourriez contaminer le produit et vous blesser gravement au contact de la lame.
- **SOYEZ EXTRÊMEMENT PRUDENT** lors du retrait du batteur. Les lames du racleur sont très coupantes.
- **ATTENTION – REBORDS COUPANTS** : Il faut deux personnes pour manipuler le distributeur de verres/cônes. Il faut enfiler des gants de protection et il ne faut PAS utiliser les orifices de montage pour soulever ou tenir le distributeur. Le non-respect de cette consigne peut causer des blessures aux doigts ou des dommages à l'équipement.



Les calendriers de nettoyage et d'assainissement sont régis par les agences de réglementation provinciales et locales et doivent être respectés. Consultez la section Nettoyage de ce manuel pour connaître la marche à suivre de nettoyage appropriée de l'unité.

N'obstruez PAS les ouvertures d'entrée et de sortie d'air.

Le modèle C707 refroidi à l'air nécessite un dégagement minimum de 6 po (152 mm) de chaque côté de l'unité de réfrigération et de 0 po (0 mm) à l'arrière. Cela permettra une bonne circulation d'air dans le ou les condenseurs. Le non-respect des dégagements adéquats peut réduire la capacité de réfrigération de l'unité et possiblement endommager de façon permanente le compresseur.

Pour utilisation à l'intérieur seulement : Cette unité est conçue pour fonctionner à l'intérieur, à une température ambiante normale entre 70 et 75 °F (21 et 24 °C). Cette unité de réfrigération a été en mesure de fonctionner à une température ambiante élevée de 104 °F (40 °C), mais à capacité réduite.

NIVEAU DE BRUIT : L'émission de bruit aérien ne doit pas dépasser 78 dB(A) lorsque mesurée à 1 m de distance de la surface de l'appareil et à une hauteur de 1,6 m du plancher.

Section 4

Schéma des pièces

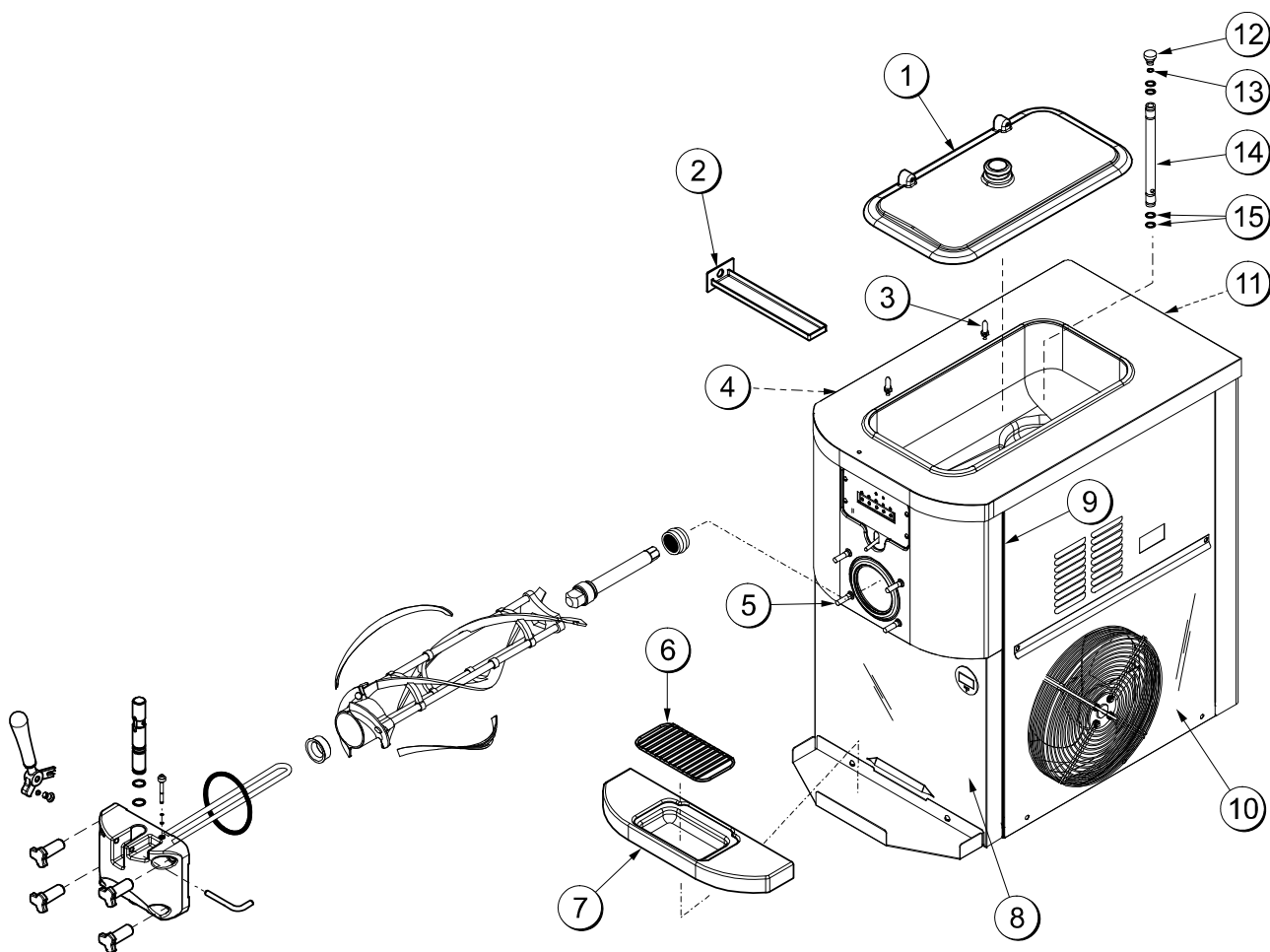

| Pièce | Description | N° de pièce |
|-------|----------------------------------|-------------|
| 1 | COUVERCLE TRÉMIE COMPLET | 053809-1 |
| 2 | BAC D'ÉGOUTTEMENT 11 5/8 DE LONG | 027503 |
| 3 | GOUPILLE RETENUE COUV. TRÉMIE | 043934 |
| 4 | PANNEAU LATÉRAL GAUCHE | 056082-SP3 |
| 5 | GOUJON CÔNE | 055987 |
| 6 | GRILLE | 049203 |
| 7 | PLATEAU D'ÉGOUTTEMENT | 056858 |
| 8 | PANNEAU AVANT INFÉRIEUR | 058942 |

| Pièce | Description | N° de pièce |
|-------|---|-------------|
| 9 | PANNEAU AVANT SUPÉRIEUR A | X58950 |
| 10 | PANNEAU DROIT A | X64151 |
| 11 | PANNEAU ARRIÈRE | 056077-SP1 |
| 12 | ORIFICE | 022465-100 |
| 13 | JOINT TORIQUE 3/8 PO DIAM. EXT. X 0,070 LARGE | 016137 |
| 14 | FLEXIBLE D'ALIMENTATION A | X29429-2 |
| 15 | JOINT TORIQUE 0,643 DIAM EXT X 0,077 LARGE | 018572 |

Assemblage du batteur et de la porte à bec unique sur le modèle C707

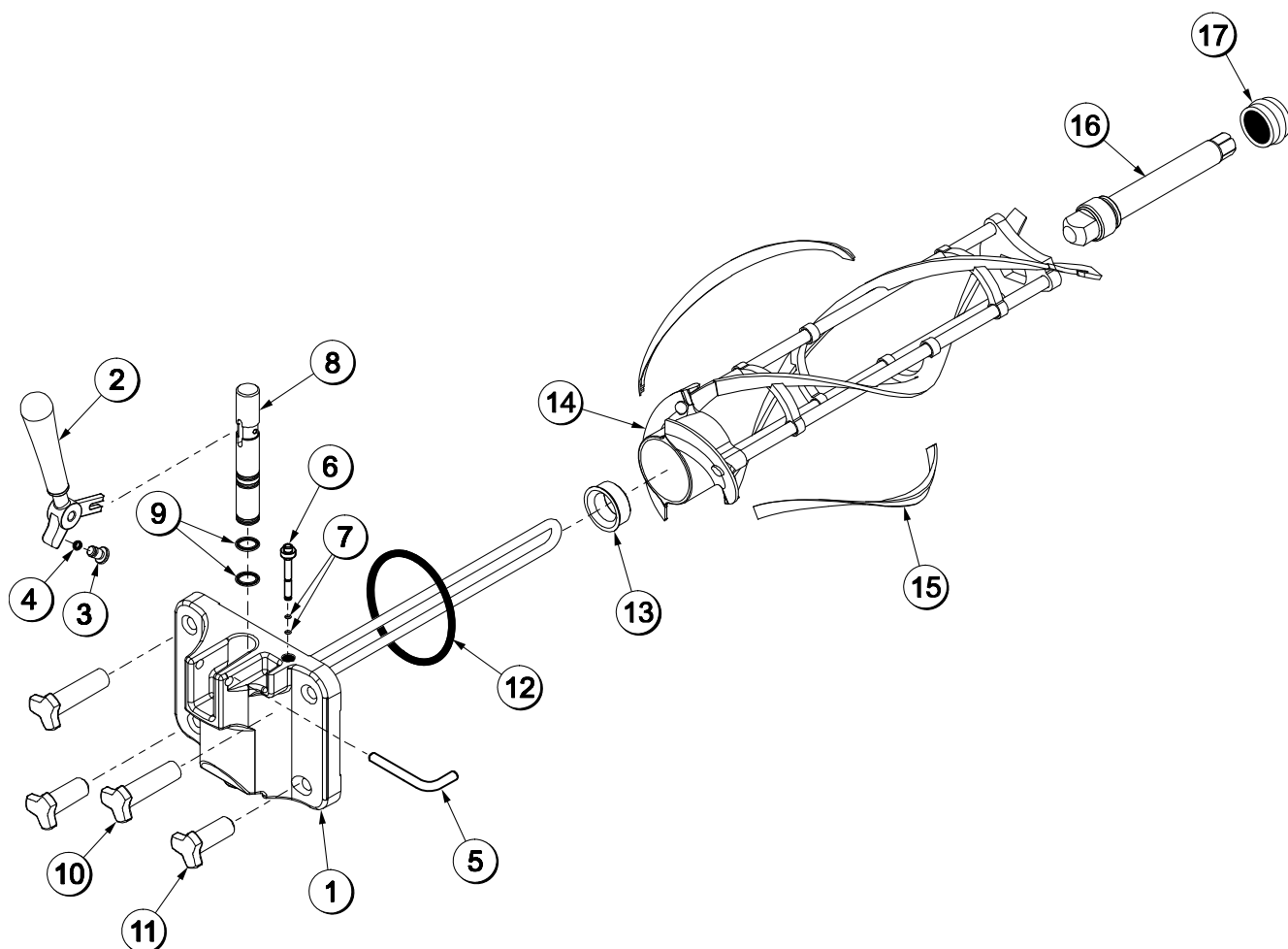

| Pièce | Description | N° de pièce |
|-------|--|-------------|
| 1 | PORTE A. AVEC SÉPARATEUR | X56071-SER |
| 2 | LEVIER DE TIRAGE SOUDÉ A. | X56246 |
| 3 | VIS DE RÉGLAGE 5/16 24 | 056332 |
| 4 | JOINT TORIQUE 1/4 DIAM. EXT. X 0,070 LARGE 50 | 015872 |
| 5 | GOUPILLE LEVIER INOX | 055819 |
| 6 | BOUCHON D'AMORÇAGE | 028805 |
| 7 | JOINT TORIQUE 3/8 DIAM. EXT. X 0,070 LARGE | 016137 |
| 8 | VANNE DE TIRAGE A. | X56072 |
| 9 | JOINT TORIQUE 7/8 DIAM. EXT. X 0,103 LARGE | 014402 |

| Pièce | Description | N° de pièce |
|-------|--|-------------|
| 10 | ÉCROU GOUJON LONG | 058765 |
| 11 | ÉCROU GOUJON | 058764 |
| 12 | JOINT D'ÉTANCHÉITÉ PORTE TC 4 PO. DBL | 048926 |
| 13 | PALIER AVANT | 050216 |
| 14 | BATTEUR A. 3,4 PINTES | X31761 |
| 15 | LAME RACLEUR PLASTIQUE | 035174 |
| 16 | ARBRE BATTEUR | 056078 |
| 17 | JOINT ARBRE ENTRAÎNEMENT | 032560 |

Section 5 Important : À l'intention de l'utilisateur

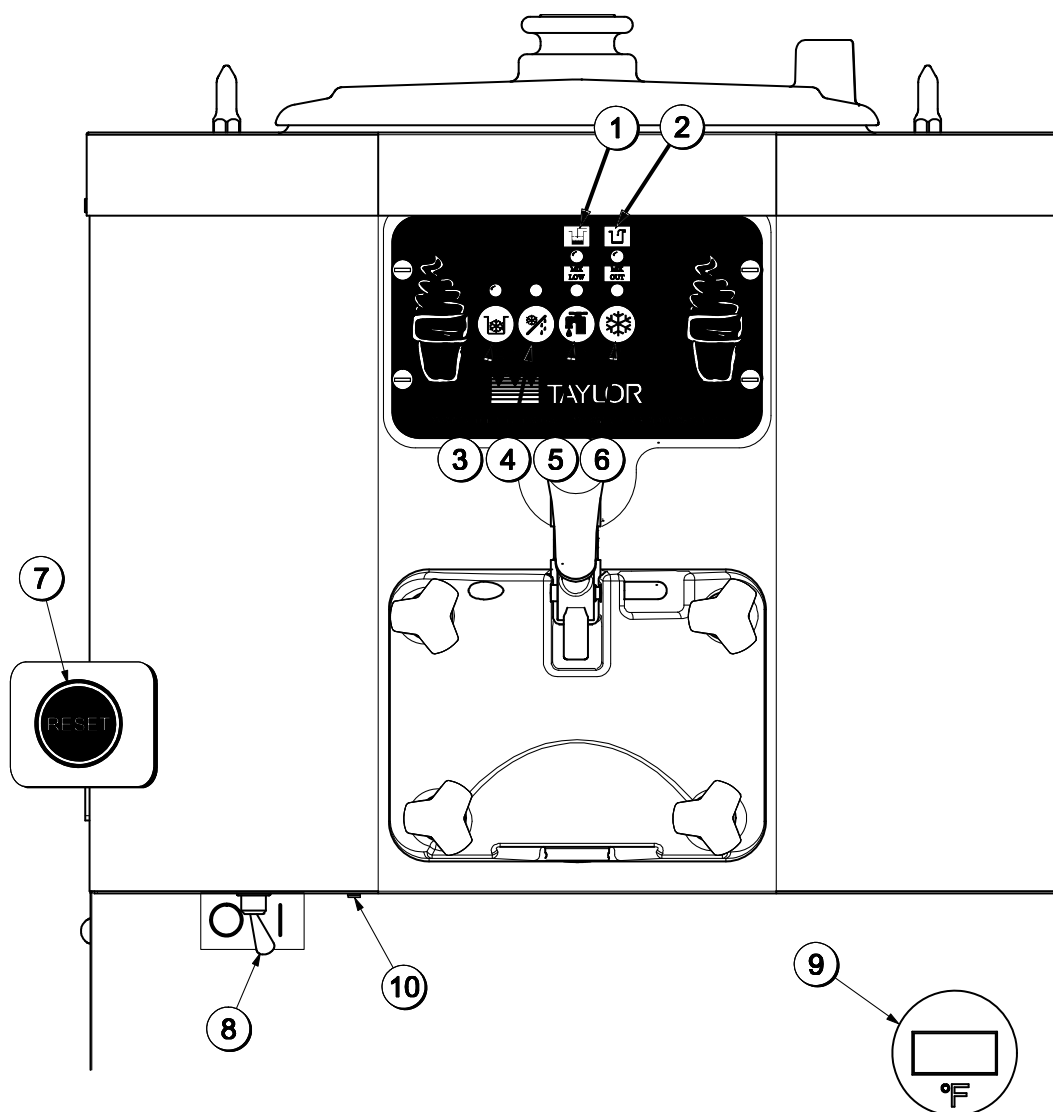

| Pièce | Description |
|-------|---------------------------------------|
| 1 | VOYANT LUMINEUX « MÉLANGE BAS » |
| 2 | VOYANT LUMINEUX « MANQUE DE MÉLANGE » |
| 3 | TOUCHE « RÉFRIGÉRATION MÉLANGE » |
| 4 | TOUCHE « ATTENTE » |
| 5 | TOUCHE « LAVAGE » |

| Pièce | Description |
|-------|---|
| 6 | TOUCHE « AUTOMATIQUE » |
| 7 | BOUTON RÉINITIALISATION MOTEUR DU BATTEUR |
| 8 | INTERRUPTEUR D'ALIMENTATION (BASCULE) |
| 9 | TEMP TRÉMIE VOYANT |
| 10 | CONNECTEUR FLAVOR BURST |

Définitions des symboles

Pour mieux communiquer à l'échelle internationale, les mots sur de nombreux interrupteurs, fonctions et indicateurs de faute ont été remplacés par un symbole. Votre appareil Taylor comporte ces symboles internationaux.

La liste suivante donne les définitions de ces symboles.



= « OFF » (ARRÊT)



= « ON » (MARCHE)



= « MÉLANGE BAS »



= « MANQUE DE MÉLANGE »



= « RÉFRIGÉRATION MÉLANGE »



= « ATTENTE »



= « LAVAGE »



= « AUTOMATIQUE »

Interrupteur d'alimentation

Lorsqu'il est sur la position ON « marche », l'interrupteur d'alimentation permet l'utilisation du panneau de contrôle SOFTECH.

Voyants lumineux

Lorsque le voyant « MÉLANGE BAS » commence à clignoter, il indique que le niveau de produit est bas dans le réservoir et qu'il faut le réapprovisionner rapidement. Lorsque le voyant lumineux de « MANQUE DE MÉLANGE » commence à clignoter, il indique que le réservoir à mélange est pratiquement vide et que la quantité de mélange restante n'est pas suffisante pour utiliser l'unité de réfrigération. Les modes « ATTENTE » et « AUTOMATIQUE » sont alors verrouillés et l'unité s'éteint. Pour lancer le système de réfrigération, ajoutez du mélange dans le réservoir et appuyez sur la touche « AUTOMATIQUE ». L'unité de réfrigération commence automatiquement à fonctionner.

Touche « RÉFRIGÉRATION MÉLANGE »

Lorsqu'on appuie sur la touche « RÉFRIGÉRATION MÉLANGE », le voyant s'allume indiquant que le système de réfrigération de la trémie à mélange fonctionne. Vous ne pouvez annuler la fonction « RÉFRIGÉRATION MÉLANGE » que si vous annulez d'abord les modes « AUTOMATIQUE » et « ATTENTE ».

Touche « ATTENTE »

Le système de réfrigération séparé de la trémie et le système de maintien de la température du cylindre sont des options standard. Le système de réfrigération séparé de la trémie comprend l'utilisation d'un petit système de réfrigération séparé pour maintenir le mélange contenu dans la trémie en-dessous de 40 °F (4,4 °C), et assurer le contrôle des bactéries. Le système de maintien de la température du cylindre fonctionne avec le système de réfrigération séparé de la trémie, pour maintenir un produit de bonne qualité. Pendant les longues périodes sans ventes, il est nécessaire de réchauffer le produit contenu dans le cylindre de réfrigération, à approximativement 35 °F à 40 °F (1,7 °C à 4,4 °C) pour prévenir un surbattage et une décomposition du produit.

Pour activer les systèmes de réfrigération séparée de la trémie et de maintien de la température du cylindre, appuyez sur la touche « ATTENTE ». Retirez l'orifice d'air et placez le flexible d'alimentation (**extrémité sans trou**) dans l'orifice d'admission de mélange.

Si vous appuyez sur la touche « ATTENTE », le voyant s'allume, indiquant que le système de maintien de la température du cylindre a été activé. En mode « ATTENTE », les fonctions « LAVAGE » et « AUTOMATIQUE » s'annulent automatiquement. La fonction « RÉFRIGÉRATION MÉLANGE » se verrouille automatiquement pour maintenir le mélange dans la trémie.

Pour revenir à l'utilisation normale, appuyez sur la touche « AUTOMATIQUE ». À la fin du cycle, le produit du cylindre de réfrigération aura atteint la bonne consistance pour être servi. Placez à ce moment le flexible d'alimentation (**extrémité avec trou**) dans l'orifice d'admission de mélange et installez l'orifice d'air.

Touche « LAVAGE »

Lorsque vous appuyez sur la touche « LAVAGE », le voyant s'allume. Ceci indique que le moteur du batteur fonctionne. Vous devez d'abord annuler les modes « ATTENTE » ou « AUTOMATIQUE », pour activer le mode « LAVAGE ».

Touche « AUTOMATIQUE »

Lorsque vous appuyez sur la touche « AUTOMATIQUE », le voyant s'allume. Ceci indique que le système principal de réfrigération a été activé. En mode « AUTOMATIQUE », les fonctions « LAVAGE » ou « ATTENTE » s'annulent automatiquement. La fonction « RÉFRIGÉRATION MÉLANGE » se verrouille automatiquement pour maintenir le mélange dans la trémie à mélange.

Remarque : Un voyant lumineux et un signal sonore se mettent en marche à chaque fois que vous avez appuyé sur un mode d'utilisation. Pour annuler toute fonction, appuyez de nouveau sur la touche. Le voyant et le mode d'utilisation s'éteignent.

Bouton de réinitialisation du moteur du batteur

Le bouton de réinitialisation se situe du côté gauche de l'unité de réfrigération. La réinitialisation protège le moteur du batteur d'une condition de surcharge. En cas de surcharge, le mécanisme de réinitialisation se déclenche. Pour réinitialiser l'unité de réfrigération correctement, appuyez sur la touche AUTOMATIQUE pour annuler le cycle. Placez l'interrupteur à la position « OFF » (Arrêt). Appuyez fermement sur le bouton de réinitialisation.



N'utilisez pas d'objet métallique pour appuyer sur le bouton de réinitialisation. Le non-respect de cette consigne peut causer une électrocution.

Placez l'interrupteur à la position « ON » (En marche). Appuyez sur la touche « LAVAGE » et observez le fonctionnement de l'unité. Ouvrez le panneau d'accès latéral. Assurez-vous que le moteur du batteur fait tourner l'arbre d'entraînement dans le sens des aiguilles d'une montre (du point de vue de l'utilisateur), sans contrainte.

Si le moteur du batteur tourne correctement, appuyez sur la touche « LAVAGE » pour annuler le cycle. Appuyez sur la touche « AUTOMATIQUE » pour reprendre l'utilisation normale. Si l'unité s'éteint de nouveau, contactez un technicien de service.

Levier de tirage réglable

Le modèle C707 comporte un levier de tirage réglable, pour fournir le meilleur contrôle des portions possible. Le levier de tirage doit être réglé de façon à donner un taux de tirage de 5 à 7 onces 1/2 de produit en 10 secondes. Pour AUGMENTER le taux de tirage, tournez la vis DANS LE SENS DES AIGUILLES D'UNE MONTRE. Pour DIMINUER le taux de tirage, tournez la vis dans le SENS INVERSE DES AIGUILLES D'UNE MONTRE.

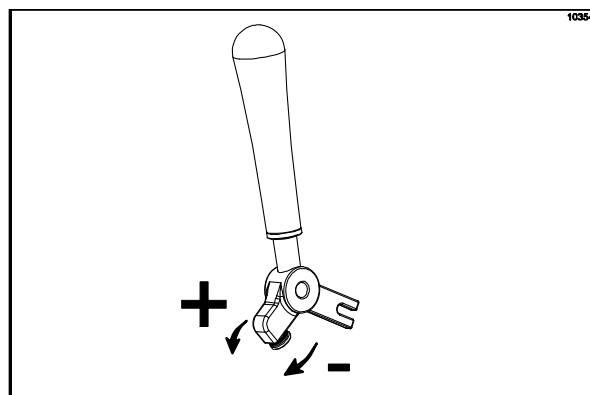

Figure 1

Assemblage du flexible d'alimentation

L'assemblage du flexible d'alimentation a deux objectifs. Une extrémité du flexible comporte un orifice et l'autre n'en comporte pas.

1. Utilisation normale

Pendant l'utilisation normale, l'extrémité du flexible d'alimentation avec orifice se place dans l'orifice d'admission de mélange. À chaque fois que vous levez le levier de tirage, de l'air et du mélange neufs coulent depuis la trémie, dans le cylindre de réfrigération. Ceci garantit que le cylindre de réfrigération est bien approvisionné et que le foisonnement est maintenu.

2. Périodes prolongées sans ventes

Pendant les périodes prolongées sans ventes, l'unité peut être placée en mode d'attente. Ceci maintient les températures de produit en-dessous de 40 °F (4,4 °C) à la fois dans la trémie et dans le cylindre de réfrigération, tout en prévenant un surbattage et une décomposition du produit.

Pour placer l'unité en mode d'attente, appuyez sur la touche « ATTENTE ». Retirez l'orifice d'air. Lubrifiez les joints toriques situés sur l'extrémité du flexible d'alimentation sans trou. Placez cette extrémité du flexible dans l'orifice d'admission de mélange. Ceci évitera que tout mélange pénètre dans le cylindre de réfrigération.

Remarque : L'orifice d'air s'utilise pour mesurer une certaine quantité d'air dans le cylindre de réfrigération. L'orifice d'air maintient le foisonnement et permet que suffisamment de mélange pénètre dans le cylindre de réfrigération, après un tirage de produit.

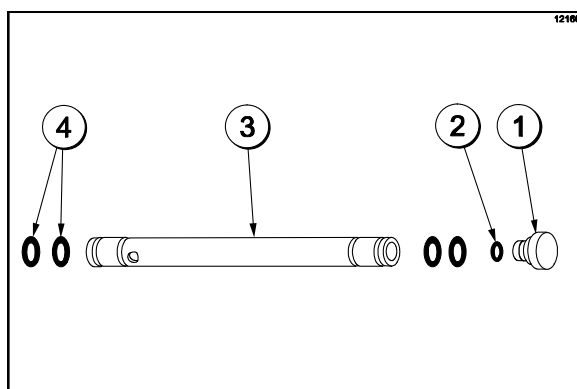

Figure 2

| Pièce | Description | N° de pièce |
|-------|---|-------------|
| 1 | ORIFICE | 022465-100 |
| 2 | JOINT TORIQUE 3/8 DIAM. EXT. X 0,070 LARGE | 016137 |
| 3 | FLEXIBLE D'ALIMENTATION INOX A. ORIFICE 5/32 | X29429-2 |
| 4 | JOINT TORIQUE 0,643 DIAM. EXT. X 0,077 LARGE | 018572 |

Section 6

Marches à suivre d'utilisation

L'unité C707 stocke le mélange dans une trémie. Elle comporte un cylindre de réfrigération d'une capacité de 3,4 pintes (3,2 litres) et une trémie à mélange de 20 pintes (18,9 litres). Cette unité comporte un flexible d'alimentation qui permet au mélange de couler dans le cylindre de réfrigération.

Nos instructions commencent au moment où nous entrons dans le restaurant, le matin, et trouvons les pièces démontées et disposées pour le séchage à l'air, à la suite du nettoyage de la veille.

Ces marches à suivre d'ouverture expliquent comment assembler ces pièces dans l'unité de réfrigération, comment les assainir et comment amorcer l'unité de réfrigération avec du mélange frais afin de se préparer à servir la première portion.

Si vous démontez l'appareil pour la première fois ou si vous avez besoin de renseignements pour arriver à ce point de nos instructions, allez à la page 21 « Démontage » et commencez à cet endroit.

Assemblage

Remarque : Lors de la lubrification des pièces, utilisez un lubrifiant alimentaire approuvé (exemple : le lubrifiant Taylor).



ASSUREZ-VOUS QUE L'INTERRUPTEUR D'ALIMENTATION EST EN POSITION « ARRÊT ». Le non-respect de cette consigne peut causer de graves blessures par des pièces mobiles dangereuses.

Étape 1

Mettez l'arbre d'entraînement en place. Lubrifiez la rainure, et la partie de l'arbre qui entre en contact avec le palier de l'arbre du batteur. Glissez le joint sur l'arbre et dans sa rainure, jusqu'à ce qu'il soit entièrement inséré. **NE lubrifiez PAS** l'extrémité hexagonale de l'arbre d'entraînement.

Remplissez la partie intérieure du joint avec $\frac{1}{4}$ po de lubrifiant et lubrifiez le côté plat du joint qui se trouve sur le palier du carter arrière.

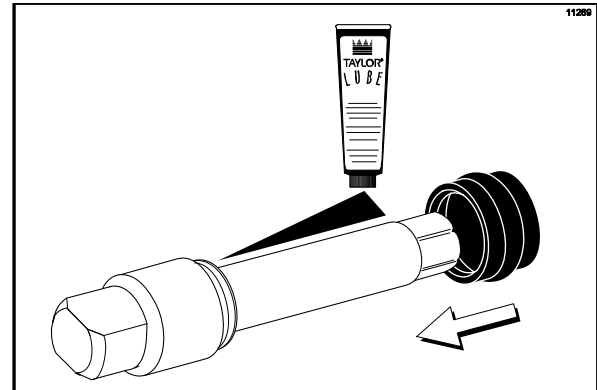

Figure 3

Insérez l'arbre d'entraînement dans le cylindre de réfrigération (extrémité hexagonale en premier) et dans le palier du carter arrière jusqu'à ce que le joint soit bien en place sur le palier du carter arrière. Engagez fermement l'extrémité hexagonale dans l'accouplement d'entraînement. Assurez-vous que l'arbre d'entraînement s'insère dans l'accouplement d'entraînement sans contrainte.

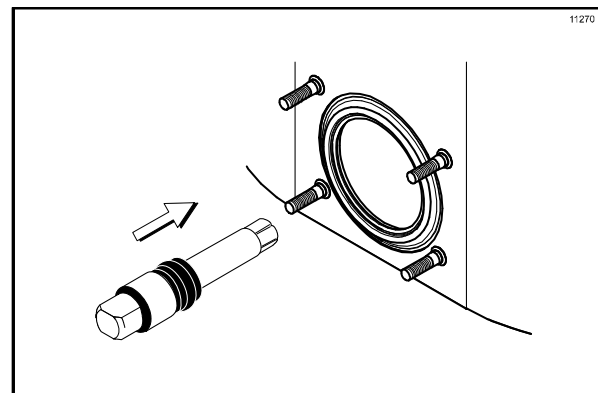

Figure 4



SOYEZ EXTRÊMEMENT PRUDENT lors de la manipulation du batteur. Les lames du racleur sont extrêmement coupantes et peuvent causer des blessures.

Étape 2

Installez le batteur.

Si les lames sont en bon état, prenez une des lames du racleur et glissez-la sous le crochet à l'avant du batteur. Enveloppez la lame autour du batteur en suivant l'hélice et en poussant la lame sur l'hélice tout en continuant d'envelopper. Glissez la lame sous le crochet, à l'arrière du batteur.

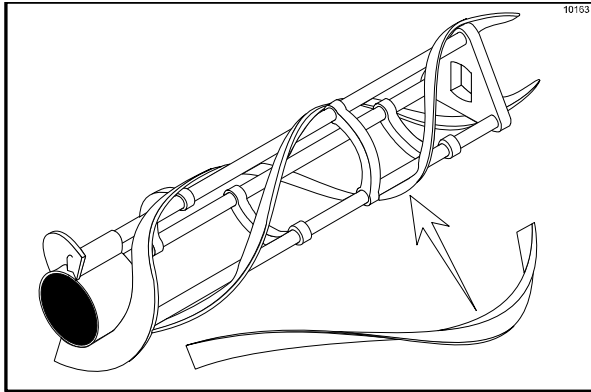

Figure 5

Répétez cette étape pour la deuxième lame du racleur.

Tenez fermement le batteur et glissez-le dans le cylindre de réfrigération sur environ un tiers de sa longueur. Placez-vous de manière à regarder dans le cylindre de réfrigération, et alignez l'orifice se trouvant à l'arrière du batteur avec les côtés plats de l'extrémité de l'arbre d'entraînement.

Glissez le batteur jusqu'au bout dans cylindre de réfrigération et sur l'extrémité de l'arbre d'entraînement. Le batteur doit être serré dans le cylindre, mais pas au point de ne plus pouvoir le tourner légèrement pour engager l'arbre d'entraînement.

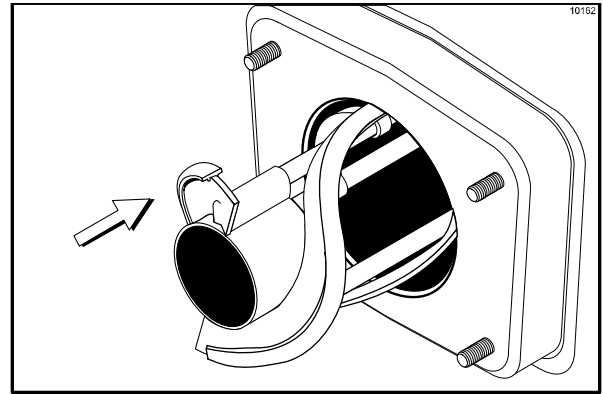

Figure 6

Assurez-vous que l'assemblage du batteur est bien en place sur l'arbre d'entraînement. Faites légèrement tourner le batteur pour s'assurer qu'il est bien en place. Lorsqu'il est bien en place, le batteur ne dépasse pas l'avant du cylindre de réfrigération.

Étape 3

Assemblez la porte de l'unité de réfrigération.

Placez le grand joint en caoutchouc dans la rainure située à l'arrière de la porte de l'unité de réfrigération.

Glissez le palier avant en plastique blanc sur la tige du séparateur en vous assurant que l'extrémité à bride du palier repose contre la porte de l'unité de réfrigération. **Ne lubrifiez pas le joint de la porte ni le palier avant.**

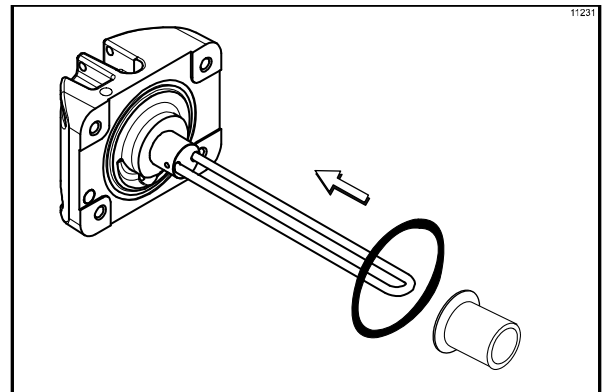

Figure 7

Étape 4

Installez la vanne de tirage. Glissez les deux joints toriques dans les rainures de la vanne de tirage et lubrifiez.

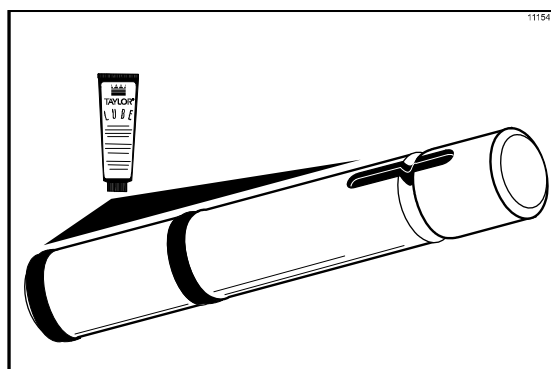

Figure 8

Lubrifiez l'intérieur du bec de la porte de l'unité du haut en bas et insérez la vanne de tirage depuis le **haut**, jusqu'à ce qu'elle arrive en bas.

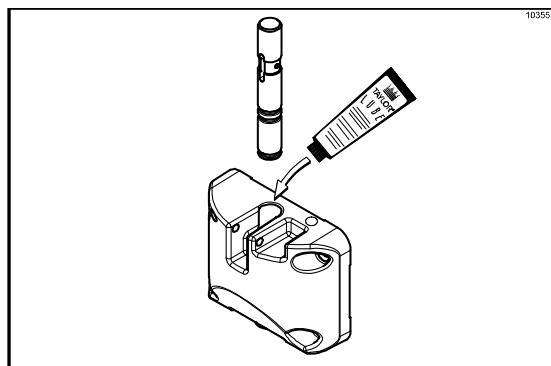

Figure 9

Glissez les deux joints toriques dans les rainures du bouchon d'amorçage. Appliquez une couche uniforme de lubrifiant Taylor aux joints toriques et à l'arbre.

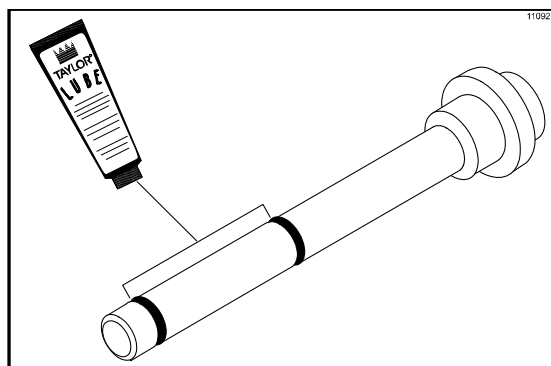

Figure 10

Insérez le bouchon d'amorçage dans l'orifice situé dans le haut de la porte de l'unité et poussez vers le bas.

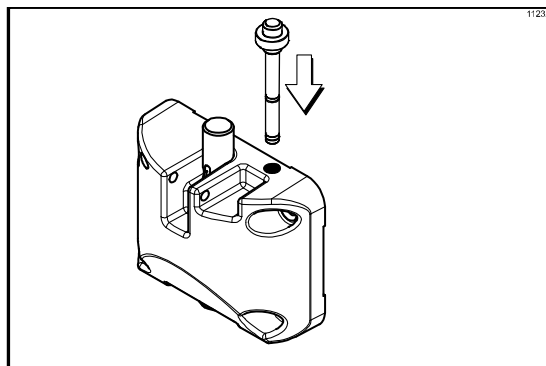

Figure 11

Étape 5

Installez le levier de tirage réglable. Glissez la fourche sur la barre, dans la fente de la vanne de tirage. Fixez au moyen de la goupille pivotante.

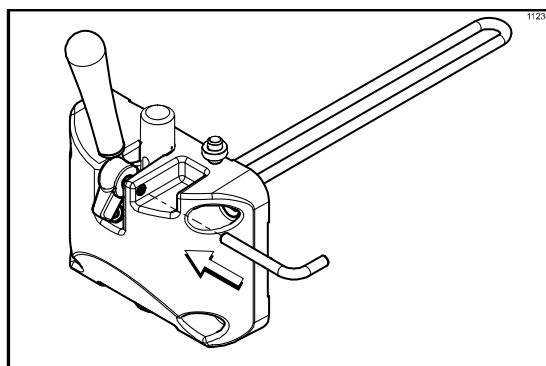

Figure 12

Remarque : Cette unité comporte un levier de tirage réglable, pour fournir le meilleur contrôle des portions possible. Le levier de tirage peut être réglé sur différents taux de tirage. Consultez la page 11, pour davantage de renseignements sur le réglage de ce levier.

Étape 6

Installez la porte de l'unité de réfrigération.

Insérez la tige du séparateur par l'ouverture du batteur et placez la porte au niveau avec le cylindre de réfrigération. La porte posée sur les goujons de l'unité, installez les écrous. Serrez uniformément en croisé pour vous assurer que la porte ne bouge pas.

Étape 7

Installez le plateau d'égouttement avant et la grille sous le bec de la porte.

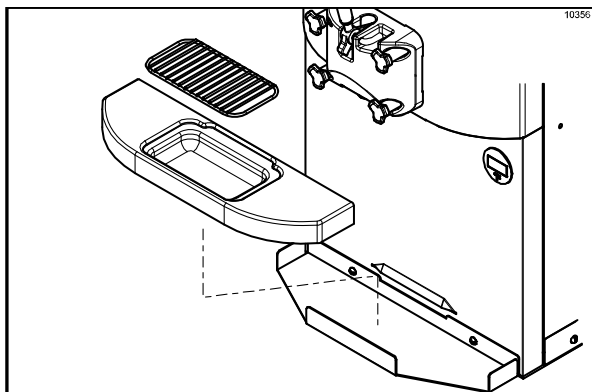

Figure 13

Étape 8

Glissez les deux joints toriques sur une extrémité du flexible d'alimentation. Glissez les deux joints toriques sur l'autre extrémité du flexible d'alimentation.

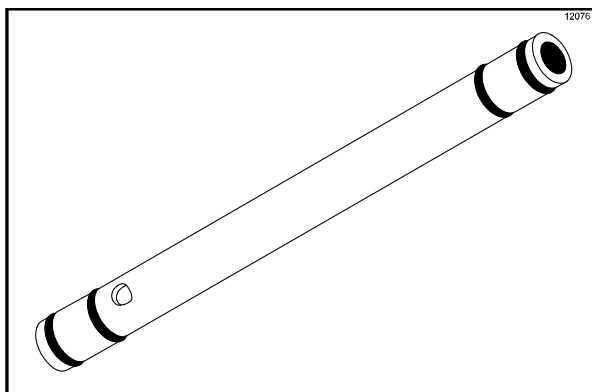

Figure 14

Glissez le petit joint torique dans la rainure de l'orifice d'air. Ne lubrifiez pas le joint torique.

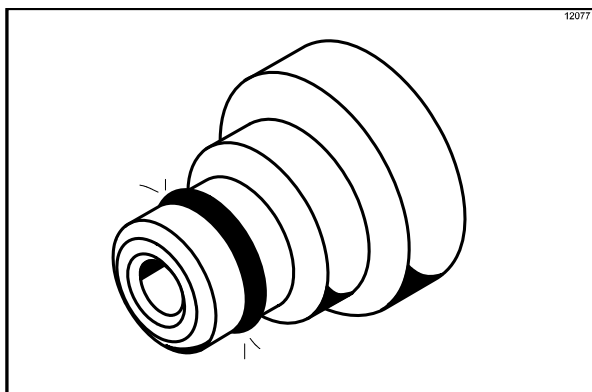

Figure 15

Remarque : Assurez-vous que le trou de l'orifice d'air est propre et n'est pas obstrué. Si le trou de l'orifice d'air s'obstrue, utilisez du savon et de l'eau chaude pour nettoyer le trou. N'élargissez pas le trou de l'orifice d'air.

Installez l'orifice d'air dans le trou se trouvant dans le haut du flexible d'alimentation (extrémité sans le petit trou latéral).

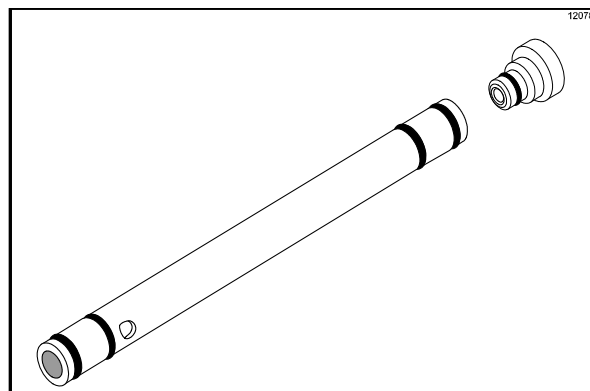

Figure 16

Étape 9

Déposez le flexible d'alimentation (une fois l'orifice d'air installé), et le joint d'étanchéité de la trémie à mélange pour l'assainissement.

Étape 10

Glissez le bac d'égouttement arrière dans l'ouverture du panneau latéral.

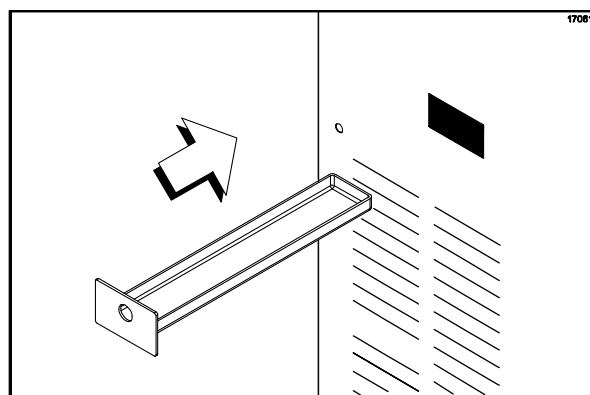

Figure 17

Assainissement

Étape 1

Préparez une solution assainissante approuvée de 100 ppm (exemples : 2,5 gal [9,5 L] de Kay-5® ou 2 gal [7,6 L] de Stera-Sheen®). UTILISEZ DE L'EAU CHAUDE ET SUIVEZ LES INSTRUCTIONS DU FABRICANT.

Étape 2

Versez la solution assainissante sur toutes les pièces se trouvant dans le fond de la trémie à mélange et laissez-la couler dans le cylindre de réfrigération.

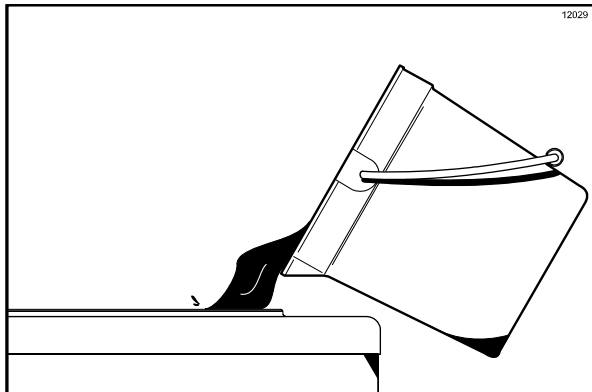

Figure 18

Remarque : Vous venez d'assainir la trémie à mélange et les pièces ; Donc, assurez-vous d'avoir les mains propres et assainies avant de continuer à suivre ces instructions.

Étape 3

Pendant que la solution coule dans le cylindre de réfrigération, nettoyez à la brosse avec un soin particulier la sonde de niveau de mélange qui se trouve sur la paroi avant et en bas de la trémie à mélange et le flexible d'alimentation de mélange.

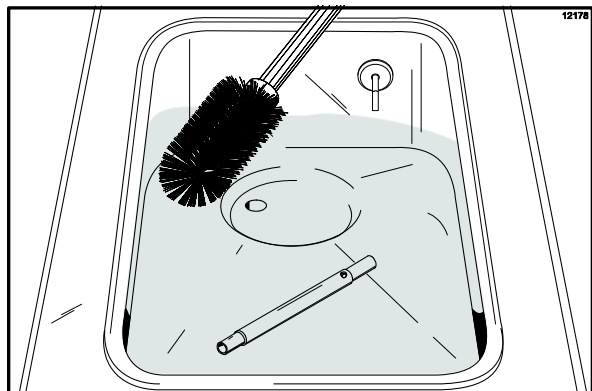

Figure 19

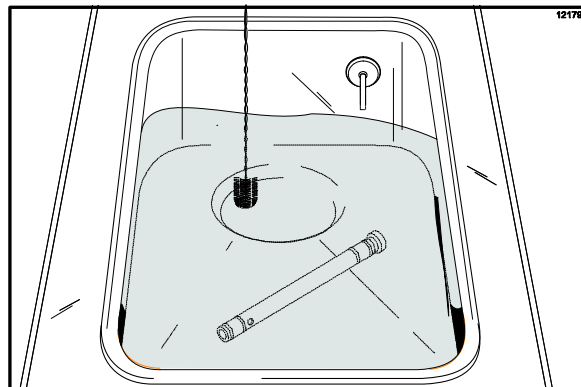

Figure 20

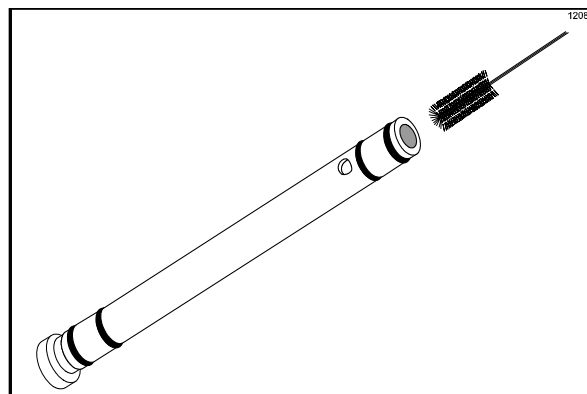

Figure 21

Étape 4

Placez l'interrupteur d'alimentation à la position « ON » (En marche).

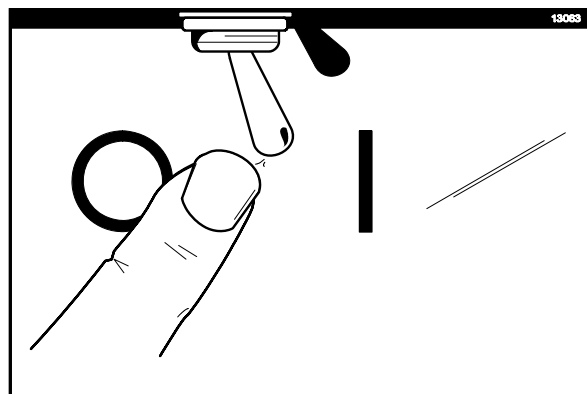

Figure 22

Étape 5

Appuyez sur la touche « LAVAGE ». Cette étape permet de remuer la solution d'assainissement dans le cylindre de réfrigération. Laissez la solution remuer pendant cinq minutes.

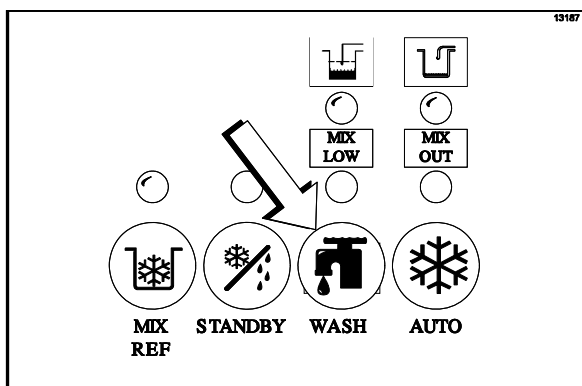

Figure 23

Étape 6

Placez un seau vide sous le bec de la porte et levez le bouchon d'amorçage.

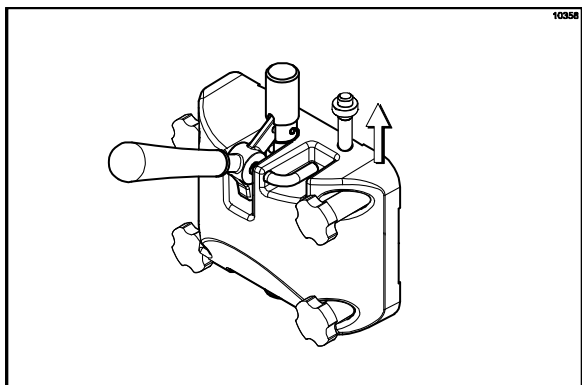

Figure 24

Étape 7

Lorsqu'un flot constant de solution assainissante coule de l'ouverture du bouchon d'amorçage pour arriver dans le bas de la porte de l'unité, tirez le levier de tirage vers le bas. Tirez le reste de la solution d'assainissement.

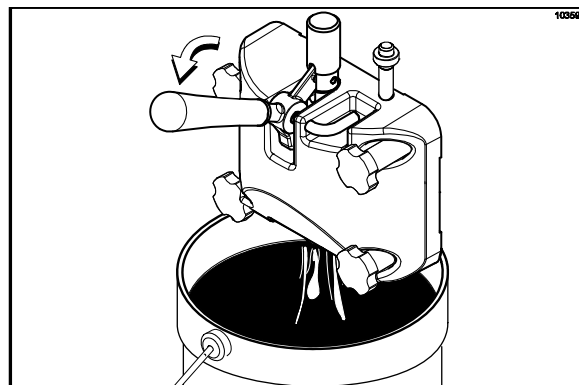

Figure 25

Étape 8

Lorsque l'assainissant cesse de couler du bec de la porte, levez le levier de tirage. Appuyez sur la touche LAVAGE, pour annuler le fonctionnement du moteur du batteur.

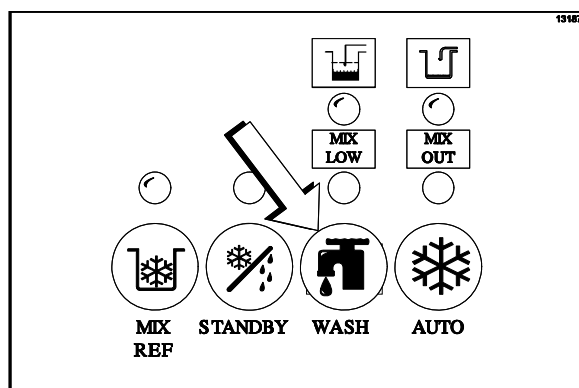

Figure 26

Remarque : Assurez-vous d'avoir les mains propres et assainies avant de continuer à suivre ces instructions.

Étape 9

Lubrifiez les joints toriques du flexible d'alimentation de mélange, situés sur l'extrémité du flexible qui comporte le petit trou latéral. Placez le flexible d'alimentation de mélange dans le coin de la trémie à mélange.

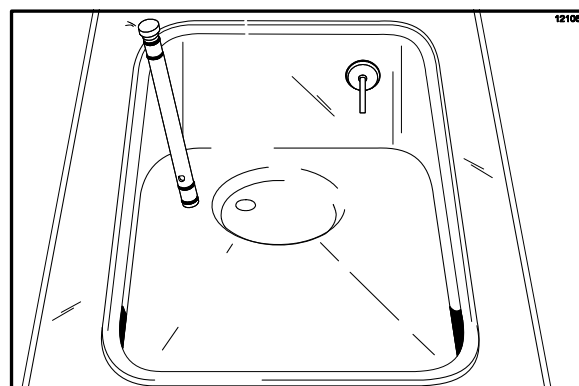

Figure 27

Amorçage

Étape 1

Placez un seau vide sous le bec de la porte et baissez le levier de tirage. Assurez-vous que le bouchon d'amorçage est toujours en position levée. Versez deux gallons (7,6 litres) de mélange **frais** dans la trémie et laissez-le s'écouler dans le cylindre de réfrigération. Toute solution d'assainissement qui reste sera ainsi évacuée. Lorsque le mélange coule à flots du bec de la porte, levez la vanne de tirage.

Remarque : Utilisez uniquement du mélange frais lors de l'amorçage de l'unité de réfrigération.

Étape 2

Une fois qu'un flot **constant** de mélange commence à couler de l'ouverture du bouchon d'amorçage pour arriver dans le bas de la porte de l'unité, poussez le levier de tirage vers le bas.

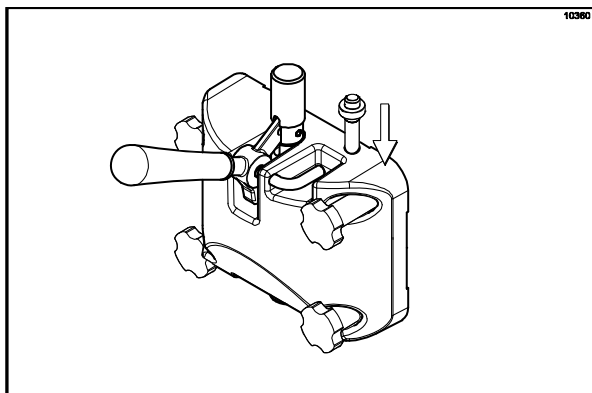

Figure 28

Étape 3

Lorsque le mélange ne coule plus à grosses bulles dans le cylindre de réfrigération, insérez le flexible d'alimentation de mélange.

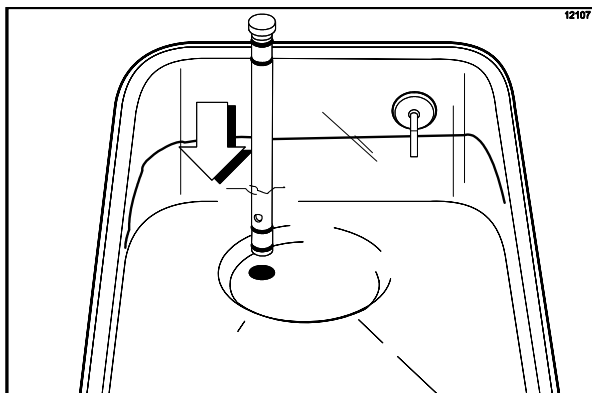

Figure 29

Étape 4

Installez le flexible d'alimentation de mélange (extrémité avec trou) comportant l'orifice d'air dans le trou d'admission de mélange de la trémie à mélange.

Étape 5

Appuyez sur la touche « AUTOMATIQUE ». À la fin du cycle, le produit aura atteint la bonne consistance pour être servi.

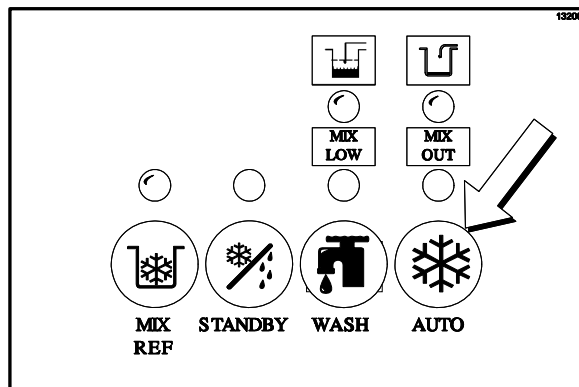

Figure 30

Étape 6

Remplissez la trémie de mélange **frais**. Lorsque le niveau de mélange entre en contact avec la sonde de niveau de mélange se trouvant sur la paroi avant de la trémie, le voyant de « MÉLANGE BAS » s'éteint.

Remarque : Le voyant « RÉFRIGÉRATION MÉLANGE » s'allume, indiquant que le système de réfrigération du mélange maintient le mélange dans la trémie à mélange.

Étape 7

Posez le couvercle sur la trémie.

Marches à suivre à la fermeture

Les articles suivants sont nécessaires pour démonter l'unité :

- Deux seaux de nettoyage
- Contenant de réutilisation assaini en inox avec couvercle
- Brosses requises (fournies avec l'unité de réfrigération)
- Nettoyant
- Serviettes jetables

Vidange du produit du cylindre de réfrigération

Étape 1

Appuyez sur la touche « AUTOMATIQUE », pour annuler le fonctionnement du moteur du batteur et du compresseur.

Appuyez sur la touche « RÉFRIGÉRATION MÉLANGE », pour annuler le système de réfrigération de la trémie à mélange.

Étape 2

Retirez le couvercle de la trémie et apportez-le à l'évier pour le nettoyer.

Étape 3

Si les codes de santé locaux autorisent la réutilisation du produit déjà écoulé, placez un contenant assaini en inox approuvé par la NSF, sous le bec de la porte. Appuyez sur la touche « LAVAGE » et baissez le levier de tirage. Vidangez le produit restant du cylindre de réfrigération et de la trémie à mélange. Lorsque le flot de produit s'arrête, appuyez sur la touche « LAVAGE » et levez le levier de tirage. Placez le couvercle assaini sur le contenant de produit déjà écoulé et rangez-le dans la chambre froide.

Remarque : Si les codes de santé locaux NE PERMETTENT PAS la réutilisation de produit, il faudra jeter le produit. Vidangez le produit dans un seau à mélange et jetez-le correctement.

Étape 4

Retirez le flexible d'alimentation de mélange assemblé et portez-le à l'évier pour continuer le démontage et le nettoyage.



RESPECTEZ TOUJOURS LES CODES DE SANTÉ LOCAUX

Rinçage

Étape 1

Versez 2 gallons (7,6 litres) d'eau **fraîche** et propre dans la trémie à mélange. À l'aide des brosses fournies, récurvez la trémie à mélange, l'orifice d'admission du mélange et la sonde du niveau de mélange.

Étape 2

Placez un seau sous le bec de la porte ; levez le bouchon d'amorçage et appuyez sur la touche « LAVAGE ».

Étape 3

Lorsqu'un flot constant d'eau de rinçage coule de l'ouverture du bouchon d'amorçage pour arriver dans le bas de la porte de l'unité, baissez le levier de tirage. Vidangez toute l'eau de rinçage du cylindre de réfrigération. Quand l'eau cesse de s'écouler par le bec de distribution, levez le levier de tirage et appuyez sur la touche « LAVAGE » pour annuler le mode « LAVAGE ».

Répétez cette marche à suivre jusqu'à ce que l'eau de rinçage tirée du cylindre de réfrigération soit **claire**.

Nettoyage

Étape 1

Préparez une solution nettoyante approuvée de 100 ppm (exemples : 2,5 gal [9,5 L] de Kay-5® ou 2 gal [7,6 L] de Stera-Sheen®). **UTILISEZ DE L'EAU CHAUDE ET SUIVEZ LES INSTRUCTIONS DU FABRICANT.**

Étape 2

Poussez le bouchon d'amorçage. Versez la solution de nettoyage dans la trémie à mélange.

Étape 3

Pendant que la solution coule dans le cylindre de réfrigération, nettoyez à la brosse la trémie à mélange, les sondes de niveau de mélange et l'orifice d'admission du mélange.

Étape 4

Appuyez sur la touche « LAVAGE ». Cette étape permet de remuer la solution nettoyante dans le cylindre de réfrigération.

Étape 5

Placez un seau vide sous le bec de la porte et levez le bouchon d'amorçage.

Étape 6

Lorsqu'un flot constant de solution nettoyante coule de l'ouverture du bouchon d'amorçage pour arriver dans le bas de la porte de l'unité, baissez le levier de tirage. Tirez le reste de la solution.

Étape 7

Quand la solution nettoyante cesse de s'écouler par le bec de distribution, levez le levier de tirage et appuyez sur la touche « LAVAGE » pour annuler le mode « LAVAGE ».

Démontage

Étape 1

Assurez-vous que l'interrupteur d'alimentation est en position « ARRÊT ». Assurez-vous qu'aucun voyant du panneau de contrôle n'est allumé.

Étape 2

Retirez les écrous, la porte de l'unité, le batteur, les lames du racleur et l'arbre d'entraînement du cylindre de réfrigération. Apportez les pièces à l'évier pour les nettoyer.

Étape 3

Retirez le flexible d'alimentation, le plateau d'égouttement avant et la grille.

Nettoyage à la brosse

Assurez-vous que toutes les brosses fournies avec l'unité de réfrigération sont prêtes pour le nettoyage à la brosse.

Étape 1

Préparez dans l'évier une solution nettoyante approuvée (exemples : Kay-5® ou Stera-Sheen®). **UTILISEZ DE L'EAU CHAUDE ET SUIVEZ LES INSTRUCTIONS DU FABRICANT.** Si un autre nettoyant approuvé est utilisé, diluez-le selon les instructions sur l'étiquette.

IMPORTANT : Respectez les instructions sur l'étiquette, car une solution trop **PUISSANTE** peut endommager les pièces, alors qu'une solution trop **FAIBLE** ne nettoiera pas adéquatement. Assurez-vous que toutes les brosses fournies avec l'unité de réfrigération sont prêtes pour le nettoyage à la brosse.

Étape 2

Retirez le joint d'étanchéité de l'arbre d'entraînement.

Étape 3

Retirez le joint d'étanchéité de la porte de l'unité, le palier avant, la goupille pivotante, le levier de tirage réglable, la vanne de tirage et le bouchon d'amorçage. Retirez tous les joints toriques.

Remarque : Pour retirer les joints toriques, utilisez une serviette jetable pour les saisir. Appliquez une pression verticale jusqu'à ce que le joint torique sorte de sa rainure. De l'autre main, poussez le haut du joint torique vers l'avant pour le faire rouler hors de sa rainure; il est ainsi plus facile à retirer. S'il y a plus d'un joint torique à enlever, commencez toujours par le joint torique arrière. Le joint torique pourra ainsi rouler sur les autres joints sans tomber dans les rainures vides.

Étape 4

Revenez à l'unité de réfrigération avec une petite quantité de solution nettoyante. À l'aide de la brosse noire, nettoyez le palier du carter arrière, à l'arrière du cylindre de réfrigération. Brossez l'ouverture du moyeu d'entraînement situé dans la paroi arrière de la trémie à mélange.

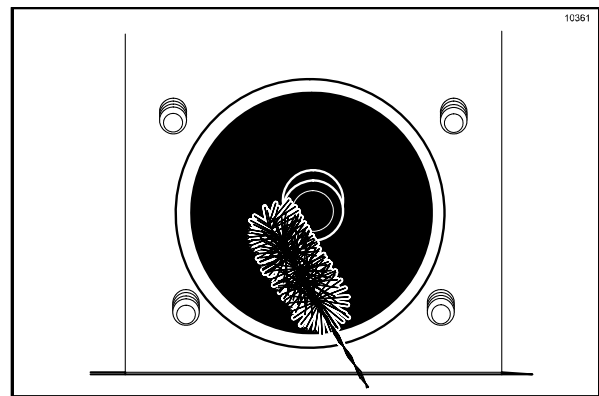

Figure 31

Étape 5

Retirez le bac d'égouttement arrière du panneau latéral et portez-le à l'évier pour le nettoyer.

Remarque : Si le bac d'égouttement est rempli d'une quantité excessive de mélange, consultez le guide de dépannage.

Étape 6

Brossez bien toutes les pièces démontées dans la solution nettoyante en vous assurant qu'il n'y a plus de lubrifiant ni de pellicule de mélange. Nettoyez à la brosse l'orifice de la vanne de tirage de la porte de l'unité avec un soin particulier. Placez toutes les pièces nettoyées sur une surface propre et sèche pour les laisser sécher à l'air durant la nuit.

Étape 7

Essayez toutes les surfaces extérieures de l'unité de réfrigération.

Section 7 Important : Liste de vérification de l'utilisateur

Lors du nettoyage et de l'assainissement



**RESPECTEZ TOUJOURS LES
CODES DE SANTÉ LOCAUX.**

Les calendriers de nettoyage et d'assainissement sont régis par les agences de réglementation fédérales, provinciales et locales et doivent être respectés. Si l'unité comporte un mode d'attente (« Standby »), il ne doit pas être utilisé en remplacement des marches à suivre appropriées de nettoyage et d'assainissement, qui doivent être effectuées aux fréquences décrites par l'autorité responsable des règles de santé. Les points de vérification suivants sont importants lors des tâches de nettoyage et d'assainissement.



LE NETTOYAGE ET L'ASSAINISSEMENT DOIVENT ÊTRE EFFECTUÉS AU QUOTIDIEN.

Dépannage concernant le nombre de bactéries

- 1. Nettoyez et assainissez l'unité soigneusement et régulièrement, en incluant le démontage et le nettoyage à la brosse complets.
- 2. Utilisez toutes les brosses fournies pour un nettoyage efficace. Ces brosses sont spécialement conçues pour atteindre tous les endroits où passe le mélange.
- 3. Utilisez la brosse à poils blancs pour nettoyer le flexible d'admission du mélange, qui va de la trémie de mélange jusqu'à l'arrière du cylindre de réfrigération.
- 4. Utilisez la brosse à poils noirs pour bien nettoyer le palier du carter arrière situé à l'arrière du cylindre de réfrigération. Assurez-vous que la brosse soit couverte d'une quantité abondante de solution nettoyante.
- 5. SI LES CODES DE SANTÉ LOCAUX AUTORISENT LA RÉUTILISATION DU PRODUIT DÉJÀ ÉCOULÉ, assurez-vous que le produit à réutiliser est conservé dans un contenant assaini en acier inoxydable

couvert et qu'il est utilisé le lendemain.

N'amorcez PAS l'appareil avec le produit à réutiliser. Lors de la réutilisation du produit, écumez et jetez la mousse. Mélangez le produit déjà écoulé avec du mélange frais, à un taux de 50/50, au cours de l'utilisation de la journée.

- 6. Choisissez un jour au cours duquel vous laisserez le niveau de mélange descendre aussi bas que possible et jetterez le mélange qui reste après la fermeture. Cela arrêtera le cycle de produit réutilisé et réduira le risque de prolifération des bactéries et des coliformes.
- 7. Préparez correctement les solutions de nettoyage et d'assainissement. Lisez attentivement les instructions des étiquettes et respectez-les. Une solution trop forte peut endommager les pièces et une solution trop faible ne nettoiera ni n'assainira pas correctement.
- 8. La température du mélange dans la trémie et dans la chambre froide doit être inférieure à 40 °F (4,4 °C).

Vérifications d'entretien régulier

- 1. Remplacez les lames du racleur rayées, endommagées ou usées. Avant d'installer le batteur, assurez-vous que les lames du racleur sont correctement fixées à l'hélice.
- 2. Vérifiez que le palier du carter arrière ne présente aucun signe d'usure (excès de fuites de mélange dans le bac d'égouttement arrière) et assurez-vous qu'il est nettoyé correctement.
- 3. À l'aide d'un tournevis et d'un linge, nettoyez out lubrifiant ou dépôt de mélange sur le palier arrière et la douille femelle hexagonale de l'axe.
- 4. Jetez les joints toriques et autres joints usés, déchirés ou lâches et remplacez-les par de nouveaux joints.
- 5. Respectez toutes les marches à suivre de lubrification, comme le décrit la section « Assemblage ».

- 6. Si l'unité est refroidie à l'air, vérifiez que les condenseurs ne comportent pas d'accumulation de poussières et de peluches. Un condenseur sale réduira l'efficacité et la capacité de l'appareil. Les condenseurs doivent être nettoyés **une fois par mois**, avec une brosse souple. **N'utilisez jamais** de tournevis ou un autre outil en métal pour nettoyer les ailettes. **Remarque** : Pour les appareils équipés d'un filtre à air, il sera nécessaire de nettoyer les filtres à l'aspirateur tous les mois.



Attention : Débranchez toujours l'alimentation électrique avant de nettoyer le condenseur. Le non-respect de cette consigne peut causer une électrocution.

- 7. Si votre machine est équipée d'un système de réfrigération auxiliaire, vérifiez qu'il n'y a pas d'accumulation de poussière et de peluches dans le condenseur auxiliaire. Un condenseur sale réduira la capacité de réfrigération de la trémie à mélange. Les condenseurs doivent être nettoyés **une fois par mois**, avec une brosse souple. **N'utilisez jamais** de tournevis ou un autre outil en métal pour nettoyer les ailettes.



Attention : Débranchez toujours l'alimentation électrique avant de nettoyer le condenseur. Le non-respect de cette consigne peut causer une électrocution.

- 8. Si votre unité est refroidie à l'eau, vérifiez les conduites d'eau pour y détecter les plis ou les fuites. Des plis peuvent se former lorsqu'on déplace l'appareil pour le nettoyage et l'entretien. Les conduites d'eau endommagées ou fissurées doivent être remplacées uniquement par un distributeur de Taylor.

Entreposage hivernal

En cas de fermeture pour l'hiver, il est important de protéger l'unité de réfrigération en prenant certaines précautions, tout particulièrement dans le cas où le bâtiment est exposé au gel.

Débranchez l'unité de réfrigération de l'alimentation principale en électricité pour éviter tout dommage électrique potentiel.

Pour les appareils refroidis à l'eau, débranchez l'alimentation en eau. Relâchez la pression sur le ressort dans la vanne d'eau. Utilisez la pression d'air du côté de la sortie pour évacuer toute l'eau qui pourrait rester dans le condenseur. **Cela est extrêmement important.** Le non-respect de cette consigne peut causer de graves et coûteux dommages au système de réfrigération.

Votre distributeur Taylor peut effectuer ce service d'entreposage hivernal pour vous.

Emballez les pièces amovibles de l'unité de réfrigération, telles que le batteur, les lames, l'arbre d'entraînement et la porte de l'unité de réfrigération, et rangez-les dans un endroit sûr et sec. Protégez les pièces en caoutchouc et les joints d'étanchéité en les enveloppant dans un papier résistant à l'humidité. Toutes les pièces doivent être nettoyées à fond pour éliminer les dépôts de mélange séché ou de lubrifiant qui pourraient attirer les souris ou autres vermines.

| PROBLÈME | CAUSE PROBABLE | SOLUTION | Page de référence |
|---|---|---|-------------------|
| 1. Aucun produit n'est distribué lorsque la vanne de tirage est ouverte et que l'unité est en mode « AUTOMATIQUE ». | a. Orifice d'admission de mélange gelé. | a. Appeler un technicien de service pour régler la température de la trémie à mélange. | --- |
| | b. Le moteur du batteur est en réinitialisation. | b. Réinitialiser l'unité de réfrigération. | 11 |
| | c. Le batteur tourne dans le sens inverse des aiguilles d'une montre, du point de vue de l'utilisateur. | c. Contacter un technicien de service pour corriger la rotation ; elle doit être dans le sens des aiguilles d'une montre, du point de vue de l'utilisateur. | --- |
| | d. Le disjoncteur est éteint ou le fusible est brûlé. | d. Allumer le disjoncteur ou remplacer le fusible. | --- |
| | e. Le niveau de mélange dans la trémie est inadéquat. | e. Remplir la trémie de mélange. | 19 |
| 2. Le produit est trop épais. | a. Il faut régler la viscosité. | a. Contacter un technicien de service. | --- |
| 3. Le produit est trop liquide. | a. Il faut régler la viscosité. | a. Contacter un technicien de service. | --- |
| | b. Le dégagement autour de l'unité est insuffisant (unités refroidies à l'air). | b. Permettre une circulation adéquate d'air dans le condenseur. | 1/ 6 |
| | c. Lames du racleur usées. | c. Remplacer régulièrement. | 26 |
| | d. Le condenseur est sale. | d. Nettoyer tous les mois. | 23 |
| | e. Le mélange est vieux. | e. Utiliser seulement du mélange frais. | --- |
| | f. Perte d'eau (W/C) | f. Trouver le lieu de la cause de perte d'eau et corriger le problème. | 23 |
| 4. Le mélange dans la trémie est trop froid. | a. La température est dérégulée. | a. Appeler un technicien de service pour régler la température de la trémie à mélange. | --- |
| 5. Le mélange dans la trémie à mélange est trop chaud. | a. La température est dérégulée. | a. Appeler un technicien de service pour régler la température de la trémie à mélange. | --- |
| | b. Le couvercle de la trémie à mélange n'est pas bien placé. | b. Placer le couvercle à sa place. | 19 |
| | c. Le voyant « RÉFRIGÉRATION MÉLANGE » n'est pas allumé. | c. Appuyer sur la touche « RÉFRIGÉRATION MÉLANGE ». | 10 |

| PROBLÈME | CAUSE PROBABLE | SOLUTION | Page de référence |
|--|--|---|-------------------|
| 6. L'arbre d'entraînement est coincé dans l'accouplement d'entraînement. | a. Les coins de l'arbre d'entraînement, de l'accouplement ou des deux sont arrondis. | a. Appeler un technicien de service pour corriger la cause du problème et pour remplacer les composantes nécessaires. NE lubrifiez PAS l'extrémité hexagonale de l'arbre d'entraînement. | --- |
| | b. Le mélange et le lubrifiant s'accumulent dans l'accouplement d'entraînement. | b. Nettoyer régulièrement à la brosse l'aire du palier du carter arrière. | 21 |
| 7. Les parois du cylindre de réfrigération sont rayées. | a. Le batteur est tordu. | a. Appeler un technicien de service pour réparer ou remplacer le batteur et pour corriger la cause de l'insuffisance de mélange dans le cylindre de réfrigération. | --- |
| | b. Le palier avant de la porte de l'unité est manquant ou usé. | b. Installer ou remplacer le palier avant. | 14 |
| 8. Excès de fuites de mélange dans le bac d'égouttement arrière | a. Joint de l'arbre d'entraînement manquant ou usé. | a. Installer ou remplacer régulièrement. | 13 / 26 |
| | b. Le palier du carter arrière est usé. | b. Appeler un technicien de service pour remplacer le palier de carter arrière. | --- |
| 9. Excès de fuites du bec de la porte. | a. Joints toriques de la vanne de tirage manquants ou usés. | a. Installer ou remplacer régulièrement. | 15 / 26 |
| | b. Lubrification inadéquate des joints toriques de la vanne de tirage. | b. Lubrifier correctement. | 15 |
| | c. Utilisation du mauvais type de lubrifiant (exemple : lubrifiant à base de pétrole). | c. Utiliser le bon lubrifiant (exemple : le lubrifiant Taylor). | 13 |
| 10. L'unité ne fonctionne pas une fois qu'on a appuyé sur la touche « AUTOMATIQUE ». | a. L'unité est débranchée. | a. Brancher dans la prise murale. | --- |
| | b. Le disjoncteur est éteint ou le fusible est brûlé. | b. Allumer le disjoncteur ou remplacer le fusible. | --- |
| | c. Le moteur du batteur est en réinitialisation. | c. Réinitialiser l'unité de réfrigération. | 11 |
| 11. Le produit n'arrive pas au cylindre de réfrigération. | a. Le niveau de mélange dans la trémie est inadéquat. | a. Remplir la trémie de mélange. | 19 |
| | b. L'orifice d'admission de mélange est gelé. | b. La température de la trémie à mélange doit être réglée. Appeler un technicien de service. | --- |

Section 9 Calendrier de remplacement des pièces

| DESCRIPTION DES PIÈCES | TOUS LES 3 MOIS | TOUS LES 6 MOIS | TOUS LES ANS |
|--|-----------------|----------------------------------|--------------|
| Joint d'arbre d'entraînement | X | | |
| Lame du racleur | X | | |
| Joint d'étanchéité de la porte de l'unité de réfrigération | X | | |
| Palier avant | X | | |
| Joint torique de la vanne de tirage | X | | |
| Joint torique du bouchon d'amorçage | X | | |
| Joint torique du flexible d'alimentation | X | | |
| Joint torique de l'orifice d'air | X | | |
| Brosse à poils blancs 3 x 7 po | | Inspecter et remplacer au besoin | minimum |
| Brosse à poils blancs 1 x 2 po | | Inspecter et remplacer au besoin | minimum |
| Brosse à poils noirs 1 x 2 po | | Inspecter et remplacer au besoin | minimum |
| Brosse à double extrémité | | Inspecter et remplacer au besoin | minimum |
| Brosse à poils blancs 0,5 x 0,5 po | | Inspecter et remplacer au besoin | minimum |
| Brosse à poils blancs 3/16 po x 1 po | | Inspecter et remplacer au besoin | minimum |
| Brosse à poils blancs 3 x 0,5 po | | Inspecter et remplacer au besoin | minimum |