

Modèle C606

Unité de réfrigération combinée

Traduit à partir des consignes originales d'utilisation

059714FCM



**Mai 2004 (publication originale)
(Mise à jour en novembre 2011)**

Remplissez cette page pour la consulter lorsque vous avez besoin des services d'un technicien.

Distributeur Taylor : _____

Adresse : _____

Téléphone : _____

Service : _____

Pièces : _____

Date d'installation : _____

Renseignements de l'étiquette signalétique :

Numéro de modèle : _____

Numéro de série : _____

Données électriques : Voltage _____ Cycle _____

Phase _____

Capacité maximum des fusibles : _____ A

Courant admissible minimum : _____ A

© Mai 2004 Taylor
Tous droits réservés
059714FCM



*Le nom Taylor et le dessin de la couronne sont
des marques de commerce enregistrées aux
États-Unis et dans d'autres pays.*

Taylor Company
750 N. Blackhawk Blvd.
Rockton, IL 61072
Etats-Unis

Encart de manuel de l'utilisateur d'appareil Taylor®

Veillez ajouter les étapes suivantes aux marches à suivre de votre manuel de l'utilisateur, selon l'équipement approprié.

Batteur

Étape 1

Avant d'installer le batteur, inspectez les lames et les pinces du racleur.

Soyez à l'affût de signes d'usure ou de dommage sur les lames du racleur. Si une lame est coupée ou usée, remplacez les deux lames.

Vérifiez les pinces de lame; assurez-vous qu'elles ne sont pas pliées et que la fente est uniforme sur toute sa longueur. Remplacez les pinces endommagées.

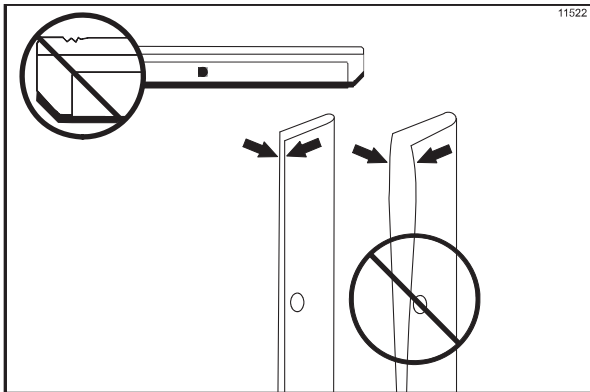

Figure 1

Étape 2

Avant d'installer les sabots du batteur, inspectez-les pour repérer toute trace de coupure, de fissure ou d'usure. En cas de défectuosité, remplacez les sabots du batteur.

Porte du congélateur

Étape 1

Avant d'assembler la porte du congélateur, inspectez les éléments suivants pour repérer toute trace de coupure, de fissure ou d'usure : palier de la porte, joint d'étanchéité de la porte, levier de service, joints toriques et tous les côtés de la porte, y compris l'intérieur de l'orifice du levier de service. Remplacez les pièces endommagées.

Pompe de mélange

Si votre appareil est doté d'une pompe de mélange, effectuez les étapes suivantes :

Étape 1

Inspectez les pièces en caoutchouc et en plastique de la pompe. Les joints toriques, les anneaux et les joints d'étanchéité doivent être en parfaite condition pour que la pompe et l'appareil fonctionnent correctement. L'appareil et la pompe ne peuvent pas fonctionner correctement si ces pièces présentent des entailles, des coupures ou des trous.

Inspectez les pièces de plastique de la pompe pour repérer des traces de fissure, d'usure ou de décollement du plastique.

Remplacez immédiatement toute pièce défectueuse et jetez l'ancienne pièce.

Marches à suivre d'assainissement et d'amorce

IMPORTANT! L'appareil ne doit PAS être placé en mode AUTO tant que toute la solution d'assainissement n'a pas été vidée du cylindre de réfrigération et que la marche à suivre d'amorce appropriée n'a pas été exécutée. Sinon, le cylindre de réfrigération peut subir des dommages.

© 2015 Taylor Company

Toute reproduction, divulgation ou distribution non autorisée, en tout ou en partie, du présent document par toute personne peut constituer une violation de la loi sur les droits d'auteur des États-Unis et d'autres pays et peut entraîner des dommages-intérêts d'origine législative d'un montant maximum de 250 000 \$ (17 USC 504) pour violation et peut entraîner d'autres poursuites civiles et criminelles. Tous droits réservés.



Taylor Company
750 N. Blackhawk Blvd.
Rockton, IL 61072



Table des matières

Section 1	À l'intention de l'installateur	1
	Mesures de sécurité.....	1
	Préparation du site.....	1
	Unités refroidies à l'air	1
	Raccords électriques	2
	Rotation du batteur	2
	Fluide frigorigène	3
Section 2	À l'intention de l'utilisateur	4
	Exonération de garantie du compresseur	4
Section 3	Sécurité	5
Section 4	Schéma des pièces	8
	Vue éclatée.....	8
	Vue avant.....	10
	Vue de l'armoire à sirop	12
	Flexibles et pompe à sirop	13
	X57028-XX Pompe A. – Mélange simplifié – Shake	14
	X57029-XX Pompe A. – Mélange simplifié – Crème glacée	15
	X59304 Assemblage de conduite à sirop – Sirop à consistance liquide	16
	X56652 Assemblage de conduite à sirop – Sirop de shake à consistance épaisse (facultatif).....	17
	X58450 Assemblage de conduite à sirop – Option sirop en sac.....	18
	Trémie à mélange – Vue du haut.....	19
	Accessoires	20
	X44127 Ensemble de brosses	22
	X53800-BRN/TAN Pompe à sirop.....	23
	Assemblage de la porte du batteur – Côté shake	24
	Assemblage de la porte du batteur – Côté crème glacée	26
	059088 Plateau de pièces – Côté shake	27
	059087 Plateau de pièces – Côté crème glacée	28
	056525 Plateau de pièces – Pompe simplifiée	29
Section 5	Important : À l'intention de l'utilisateur	30
	Définitions des symboles	31
	Interrupteur d'alimentation	31
	Écran fluorescent à vide	31
	Voyants lumineux.....	31
	Symbole de mode de chauffe	32
	Mécanisme de réinitialisation.....	32

Mécanisme de réinitialisation de la pompe air/mélange.....	32
Levier de tirage réglable	32
Réglage du niveau de remplissage du shake	33
Écrans fluorescents à vide.....	33
Menu des gérants	37
Section 6 Marches à suivre d'utilisation.....	46
Installation de l'appareil	46
Cylindre de réfrigération – Côté shake.....	46
Cylindre de réfrigération – Côté crème glacée.....	50
Assemblage de la pompe à mélange.....	54
Assainissement – Côté shake.....	57
Assainissement – Côté crème glacée.....	60
Amorçage – Côté shake	61
Amorçage – Côté crème glacée	62
Marches à suivre de fermeture quotidienne.....	62
Marches à suivre d'ouverture quotidienne	67
Système de sirop	72
Pompe de garniture de sirop.....	75
Nettoyage manuel à la brosse	81
Vidange du produit du cylindre de réfrigération	82
Rinçage.....	83
Nettoyage et assainissement.....	83
Démontage – Côté shake	84
Démontage – Côté crème glacée	85
Nettoyage à la brosse	86
Système de sirop – Calendrier d'entretien	87
Section 7 Important : Liste de vérification de l'utilisateur	91
Lors du nettoyage et de l'assainissement.....	91
Dépannage concernant le nombre de bactéries	91
Vérifications d'entretien régulier.....	91
Entreposage hivernal.....	92
Section 8 Guide de dépannage	93
Section 9 Calendrier de remplacement des pièces	105
Section 10 Explication de la garantie	106

© Mai 2004 Taylor (publication originale)
(Mise à jour en novembre 2011)

Remarque : La recherche continue permet une amélioration constante. Les renseignements contenus dans ce manuel sont donc sujets à changement sans préavis.

Remarque : Seules les instructions provenant de l'usine ou leurs équivalents traduits autorisés sont considérés comme l'ensemble original d'instructions.

Le texte qui suit comporte des instructions d'installation générales. Pour obtenir tous les détails sur l'installation, consultez la notice de vérification.

Mesures de sécurité



Dans toutes les régions du monde, l'équipement doit être installé conformément aux codes locaux en vigueur. Communiquez avec vos autorités locales en cas de questions.

Il faut s'assurer que toutes les pratiques de sécurité de base sont respectées durant l'installation et les activités reliées à l'installation et à l'entretien de l'équipement de Taylor.

- Seul le personnel de service autorisé de Taylor peut effectuer l'installation et la réparation de l'équipement.
- Le personnel de service autorisé doit consulter la norme OSHA 29CFR1910.147 ou le code en vigueur de la région pour connaître les marches à suivre de verrouillage/étiquetage de l'industrie avant de commencer l'installation ou les réparations.
- Le personnel de service autorisé doit s'assurer de se procurer et de porter l'équipement de protection individuel lorsque cela est nécessaire lors de l'installation et de l'entretien.
- Le personnel de service autorisé doit retirer tous les bijoux en métal, les bagues et les montres avant de travailler avec de l'équipement électrique.



La ou les sources d'alimentation électrique principales de l'unité de réfrigération doivent être débranchées avant de procéder aux réparations. Le non-respect de cette consigne peut causer des blessures ou la mort par électrocution ou par des pièces mobiles dangereuses et causer un mauvais fonctionnement de l'appareil ou des dommages à ce dernier.

Remarque : Toutes les réparations doivent être effectuées par un technicien de service autorisé de Taylor.



Cette unité comporte de nombreux rebords coupants qui peuvent causer des blessures graves.

Préparation du site

Inspectez l'aire dans laquelle l'unité doit être installée avant de sortir l'unité de sa caisse pour vous assurer que tous les risques possibles pour l'utilisateur ou l'équipement ont été éliminés.

Unités refroidies à l'air

N'obstruez PAS les ouvertures d'entrée et de sortie d'air.

Les unités refroidies à l'air requièrent un dégagement minimum de 3 po (76 mm) de **tous** les côtés de l'unité de réfrigération, pour permettre une circulation adéquate de l'air dans les condenseurs. Installez le déflecteur qui a été fourni pour éviter le recyclage d'air chaud. Le non-respect des dégagements adéquats peut réduire la capacité de réfrigération de l'unité et possiblement endommager de façon permanente les compresseurs.

Pour utilisation à l'intérieur seulement : Cette unité est conçue pour fonctionner à l'intérieur, à une température ambiante normale entre 70 et 75 °F (21 et 24 °C). Cette unité de réfrigération a été en mesure de fonctionner à une température ambiante élevée de 104 °F (40 °C), mais à capacité réduite.



Cette unité **NE** doit **PAS** être installée dans une aire où un jet ou tuyau d'eau peut être utilisé. **N'utilisez JAMAIS** un jet ou un tuyau d'eau pour rincer ou nettoyer l'unité. Le non-respect de cette consigne peut causer une électrocution.



Cette unité doit être installée sur une surface au niveau pour éliminer le danger qu'elle bascule. Il faut être extrêmement prudent lors du déplacement de l'unité pour toute raison. Il faut deux personnes ou plus pour déplacer l'unité en toute sécurité. Le non-respect de cette consigne peut causer des blessures physiques ou des dommages à l'équipement.

Sortez l'unité de sa caisse et inspectez-la pour vous assurer qu'elle n'est pas endommagée. Signalez tout dommage à votre distributeur Taylor.

Cet appareil a été fabriqué aux États-Unis et les mesures des pièces sont des mesures américaines. Toutes les conversions aux mesures métriques sont approximatives et peuvent varier.

Raccords électriques

Aux États-Unis, cet équipement doit être installé en conformité avec le National Electrical Code (NEC), ANSI/NFPA 70-1987. Le but du NEC est d'assurer concrètement la sécurité des personnes et des biens contre les dangers découlant de l'utilisation de l'électricité. Ce code contient des modalités considérées comme nécessaires pour assurer la sécurité. Dans toutes les autres régions du monde, l'équipement doit être installé conformément aux codes locaux en vigueur. Communiquez avec les autorités locales.



Chaque unité nécessite une source d'alimentation en électricité pour chaque étiquette signalétique sur l'unité. Vérifiez la ou les étiquettes signalétiques de l'unité de réfrigération pour connaître les données de la protection contre les surcharges du circuit, du fusible, du courant admissible et autres spécifications électriques. Consultez le schéma de câblage situé à l'intérieur du coffret électrique pour effectuer les branchements correctement.



ATTENTION : CET APPAREIL DOIT ÊTRE MIS À LA TERRE! LE NON-RESPECT DE CETTE CONSIGNE PEUT CAUSER DES BLESSURES GRAVES PAR ÉLECTROCUTION!



N'utilisez PAS cette unité de réfrigération avec un fusible de capacité supérieure à celle indiquée sur l'étiquette signalétique. Le non-respect de cette consigne peut causer une électrocution ou des dommages à l'appareil.



Cette unité est équipée d'une patte de mise à la terre équipotentielle qui doit être correctement fixée à l'arrière du cadre par un installateur autorisé. L'emplacement d'installation est indiqué par le symbole de lien équipotentiel (5021 IEC 60417-1) sur le panneau amovible et le cadre de l'appareil.



Les appareils stationnaires qui ne sont pas équipés de cordon électrique et d'une prise ou d'un autre dispositif de débranchement de l'appareil de la source électrique doivent être équipés d'un interrupteur de sectionnement omnipolaire avec un intervalle de contact d'au moins 3 mm placé sur l'installation externe.



Les appareils branchés en permanence à du câblage fixe et dont le courant de fuite peut dépasser 10 mA, surtout lorsqu'ils sont débranchés ou non utilisés pendant de longues périodes, ou lors de la première installation, doivent comporter un dispositif de protection, comme un disjoncteur de fuite de terre, pour protéger contre les fuites de courant, qui doit être installé par du personnel autorisé conformément aux codes locaux.



Les cordons électriques utilisés avec cette unité doivent être résistants à l'huile, être en câble gainé flexible pas plus léger que du polychloroprène ou autre élastomère synthétique équivalent (désignation de Code 60245 IEC 57) et avoir été installés avec l'ancrage adéquat pour éliminer la tension mécanique sur les conducteurs incluant la torsion aux terminaux et protéger l'isolant des conducteurs contre l'abrasion.

Rotation du batteur



La rotation du batteur doit s'effectuer dans le sens des aiguilles d'une montre, lorsqu'on regarde dans le cylindre de réfrigération.

Note : Les marches à suivre suivantes doivent être effectuées par un technicien de service formé.

Pour corriger le sens de la rotation sur une unité triphasée, il faut échanger deux des câbles d'alimentation au niveau du bornier principal seulement.

Pour corriger la rotation sur une unité à alimentation monophasée, inversez les fils d'alimentation à l'intérieur du moteur du batteur. (Suivez le diagramme imprimé sur le moteur.)

Les raccords électriques se font directement dans le bornier. Le bornier est fourni dans le boîtier de branchement situé derrière le panneau latéral de droite.

Fluide frigorigène



Par respect pour l'environnement, Taylor se limite fièrement à l'utilisation de fluides frigorigènes hydrofluorocarbonés écologiques. Le fluide frigorigène hydrofluorocarboné utilisé dans cet appareil est le R404A. Ce fluide frigorigène est généralement considéré comme non toxique et ininflammable, avec un potentiel d'appauvrissement de la couche d'ozone (PDO) de zéro (0).

Cependant, tout gaz sous pression est potentiellement dangereux et doit être manipulé avec précaution.

NE remplissez JAMAIS complètement une bonbonne de fluide frigorigène. Remplissez la bonbonne jusqu'à environ 80 % de sa capacité pour laisser l'espace nécessaire à la dilatation normale.



La vaporisation du fluide frigorigène sur la peau pourrait causer de graves blessures. Protégez-vous la peau et les yeux. En cas de brûlure par le fluide frigorigène, rincez immédiatement avec de l'eau froide. Si la brûlure est grave, appliquez de la glace et communiquez immédiatement avec un médecin.



Taylor rappelle aux techniciens de prêter attention aux lois gouvernementales concernant l'extraction, le recyclage et les systèmes de récupération de fluide frigorigène. Si vous avez des questions sur ces lois, veuillez communiquer avec le service d'entretien de l'usine.



AVERTISSEMENT : Lorsqu'il est utilisé avec des huiles de polyolestère, le fluide frigorigène R404A absorbe beaucoup d'humidité. La durée maximum d'ouverture d'un système de réfrigération doit être de 15 minutes. Bouchez tous les orifices des tubes pour éviter que de l'eau ou l'humidité présente dans l'air ne soient absorbées par l'huile.

L'unité de réfrigération que vous avez achetée a été soigneusement conçue et fabriquée pour offrir un fonctionnement fiable. L'unité de réfrigération de Taylor, si elle est bien utilisée et entretenue, produira constamment des produits de qualité. Comme tous les appareils mécaniques, cet appareil doit être nettoyé et entretenu. Il nécessitera un minimum d'entretien et d'attention si les marches à suivre d'utilisation de ce manuel sont respectées.

Il faut lire ce Manuel de l'utilisateur avant d'utiliser l'appareil ou d'en effectuer l'entretien.

En aucun temps, votre unité de réfrigération Taylor NE compensera ni NE corrigera les erreurs survenues durant la préparation ou le remplissage. Les marches à suivre initiales d'assemblage et d'amorçage sont donc extrêmement importantes. Il est fortement recommandé que tout le personnel responsable de l'utilisation de l'appareil lise ces marches à suivre pour être bien formé et s'assurer qu'il n'y a pas de confusion.

Si vous avez besoin d'aide technique, communiquez avec votre distributeur Taylor local autorisé.

Remarque : La garantie n'est valable que si les pièces sont des pièces Taylor autorisées, achetées auprès d'un distributeur Taylor autorisé et si le travail nécessaire a été effectué par un technicien de service de Taylor autorisé. Taylor se réserve le droit de refuser les réclamations de garantie relatives à l'équipement ou aux pièces si des pièces ou du fluide frigorigène non approuvés ont été installés sur l'appareil, si des modifications ont été effectuées sans respecter les recommandations de l'usine ou s'il est établi que le problème a été causé par de la négligence ou de l'abus.

Remarque : La recherche continue permet une amélioration constante. Les renseignements contenus dans ce manuel sont donc modifiables sans préavis.



Si le symbole du bac marqué d'un X est apposé sur cet appareil, il signifie que ce produit est conforme à la directive de l'UE de même qu'aux lois semblables entrées en vigueur après le 13 août 2005. Donc, il doit être mis aux ordures séparément après sa vie fonctionnelle et ne peut pas être jeté avec les déchets non triés de la municipalité.

L'utilisateur a la responsabilité de transporter le produit au lieu de collecte approprié, comme il est indiqué dans le code local.

Pour obtenir de plus amples renseignements sur les lois applicables, il faut communiquer avec la municipalité et/ou le distributeur local.

Exonération de garantie du compresseur

Les compresseurs de réfrigération de cet appareil sont garantis pour le temps indiqué sur la carte de garantie accompagnant cet appareil. Cependant, en raison du Protocole de Montréal et des amendements à loi américaine sur l'air propre (Clean Air Act) de 1990, de nombreux nouveaux fluides frigorigènes sont testés et donc se retrouvent dans l'industrie de l'entretien.

Certains de ces nouveaux fluides frigorigènes, selon la publicité, peuvent remplacer les anciens, dans bon nombre d'applications. Il faut noter que, dans le cas d'un entretien normal du système de réfrigération de cet appareil, **il faudra utiliser uniquement le fluide frigorigène mentionné sur l'étiquette signalétique de l'appareil.** L'utilisation non autorisée d'autres fluides frigorigènes annulera la garantie du compresseur. Il incombe au propriétaire de communiquer cette condition au technicien qu'il emploie.

Il faut également noter que Taylor ne garantit pas le fluide frigorigène utilisé dans l'appareil. Par exemple, en cas de perte du fluide frigorigène lors d'un entretien ordinaire de l'appareil, Taylor n'est pas dans l'obligation de fournir, ni d'assurer son remplacement, que ce soit en échange de paiement ou non. Taylor a l'obligation de recommander un remplacement convenable, dans le cas où le fluide frigorigène d'origine serait banni, deviendrait désuet ou ne serait plus offert au cours de la garantie de cinq ans du compresseur.

Taylor continuera de se tenir au courant des innovations dans l'industrie et de tester de nouveaux produits, lorsqu'ils se présentent. Si un produit nouveau s'avérait acceptable, après avoir été testé par nous, comme remplacement adéquat, la limitation ci-dessus serait rendue nulle.

Pour connaître le statut actuel d'un liquide frigorigène de rechange par rapport à la garantie de votre compresseur, communiquez avec votre distributeur Taylor local ou l'usine Taylor. Soyez prêt à fournir le numéro de modèle et le numéro de série de l'unité en question.

Chez Taylor, nous nous soucions de la sécurité de l'utilisateur lorsqu'il est en contact avec l'unité de réfrigération ou ses pièces. Taylor a déployé de grands efforts pour concevoir et construire des caractéristiques de sécurité intégrées pour vous protéger et protéger le technicien de service. Par exemple, des étiquettes d'avertissement ont été attachées à l'unité de réfrigération pour mieux souligner les mesures de sécurité à l'utilisateur.



IMPORTANT - Le non-respect des consignes de sécurité suivantes peut causer des blessures graves ou entraîner la mort. Le non-respect de ces avertissements peut endommager l'appareil et ses composants. Les dommages aux composants entraîneront des coûts de remplacement et des frais de service.



N'utilisez PAS l'unité de réfrigération avant d'avoir lu ce Manuel de l'utilisateur. Le non-respect de cette consigne peut causer des blessures ou des risques pour la santé, des dommages à l'équipement ou un mauvais fonctionnement de l'unité de réfrigération.

Selon la norme IEC 60335-1, partie 2, « cet appareil doit uniquement être utilisé par du personnel formé. Il n'est pas conçu pour être utilisé par des enfants ou des personnes avec des capacités physiques, sensorielles ou mentales réduites, ou par des personnes manquant d'expérience et de connaissances, sauf si ces personnes sont supervisées ou instruites à l'utilisation de l'appareil, par une personne responsable de leur sécurité. »



Cette unité est équipée d'une patte de mise à la terre équipotentielle qui doit être correctement fixée à l'arrière du cadre par un installateur autorisé. L'emplacement d'installation est indiqué par le symbole de lien équipotentiel (5021 IEC 60417-1) sur le panneau amovible et le cadre de l'appareil.



N'utilisez PAS un jet d'eau pour nettoyer ou rincer l'unité de réfrigération. Le non-respect de ces consignes peut causer une électrocution grave.



- **N'utilisez PAS** l'unité de réfrigération si elle n'est pas correctement mise à la terre.
- **N'utilisez PAS** l'unité de réfrigération avec un fusible de capacité supérieure à celle indiquée sur l'étiquette signalétique.
- Toutes les réparations doivent être effectuées par un technicien de service autorisé de Taylor. Les sources d'alimentation électrique principales de l'appareil doivent être débranchées avant de procéder aux réparations.
- Unités à cordon électrique : seuls les techniciens de service autorisés de Taylor ont le droit d'installer une prise sur cette unité.
- Les appareils stationnaires qui ne sont pas équipés de cordon électrique et d'une prise ou d'un autre dispositif de débranchement de l'appareil de la source électrique doivent être équipés d'un interrupteur de sectionnement omnipolaire avec un intervalle de contact d'au moins 3 mm placé sur l'installation externe.
- Les appareils branchés en permanence à du câblage fixe et dont le courant de fuite peut dépasser 10 mA, surtout lorsqu'ils sont débranchés ou non utilisés pendant de longues périodes, ou lors de la première installation, doivent comporter un dispositif de protection, comme un disjoncteur de fuite de terre, pour protéger contre les fuites de courant, qui doit être installé par du personnel autorisé conformément aux codes locaux.
- Les cordons électriques utilisés avec cette unité doivent être résistants à l'huile, être en câble gainé flexible et pas plus léger que du polychloroprène ou autre élastomère synthétique équivalent (désignation de Code 60245 IEC 57) et avoir été installés avec l'ancrage adéquat pour éliminer la tension mécanique sur les conducteurs incluant la torsion aux terminaux et protéger l'isolant des conducteurs contre l'abrasion.

Le non-respect de ces consignes peut causer une électrocution. Communiquez avec votre distributeur Taylor autorisé pour effectuer l'entretien de l'appareil.



- **NE permettez PAS** à du personnel non formé d'utiliser cet appareil.
- **N'utilisez PAS** l'unité de réfrigération si les panneaux de service et les portes d'accès ne sont pas maintenus par des vis.
- **NE retirez PAS** de pièces de fonctionnement interne (exemple : porte de l'unité, batteur, lames du racleur, etc.) à moins que tous les interrupteurs de d'alimentation soient sur la position d'ARRÊT.

Le non-respect de ces consignes peut causer de graves blessures par des pièces mobiles dangereuses.



Cette unité comporte de nombreux rebords coupants qui peuvent causer des blessures graves.

- **NE placez PAS** d'objets, ni de doigts dans le bec de distribution. Vous pourriez contaminer le produit et vous blesser gravement au contact de la lame.
- **SOYEZ EXTRÊMEMENT PRUDENT** lors du retrait du batteur. Les lames du racleur sont très coupantes.
- **ATTENTION – REBORDS COUPANTS** : Il faut deux personnes pour manipuler le distributeur de verres/cônes. Il faut enfiler des gants de protection et il ne faut PAS utiliser les orifices de montage pour soulever ou tenir le distributeur. Le non-respect de cette consigne peut causer des blessures aux doigts ou des dommages à l'équipement.



Les calendriers de nettoyage et d'assainissement sont régis par les agences de réglementation provinciales et locales et doivent être respectés. Consultez la section Nettoyage de ce manuel pour connaître la marche à suivre de nettoyage appropriée de l'unité.



L'unité de réfrigération doit être placée sur une surface au niveau. Le non-respect de cette consigne peut causer des blessures ou des dommages à l'équipement.

Cette unité de réfrigération est conçue pour fonctionner à l'intérieur, à une température ambiante normale entre 70 et 75 °F (21 et 24 °C). Cette unité de réfrigération a été en mesure de fonctionner à une température ambiante élevée de 104 °F (40 °C), mais à capacité réduite.

N'obstruez PAS les ouvertures d'entrée et de sortie d'air. Un minimum de 3 po (76 mm) de dégagement de tous les côtés est nécessaire. Installez le déflecteur qui a été fourni pour éviter le recyclage d'air chaud. Le non-respect de cette consigne peut causer le mauvais fonctionnement de l'unité de réfrigération et l'endommager.

CONSULTEZ toutes les étiquettes d'avertissement qui ont été attachées à l'unité pour mieux souligner les mesures de sécurité à l'utilisateur.

NIVEAU DE BRUIT : L'émission de bruit aérien ne dépasse pas 78 dB(A) lorsque mesurée à 1 m de distance de la surface de l'appareil et à une hauteur de 1,6 m du plancher.

Section 4

Schéma des pièces

Vue éclatée

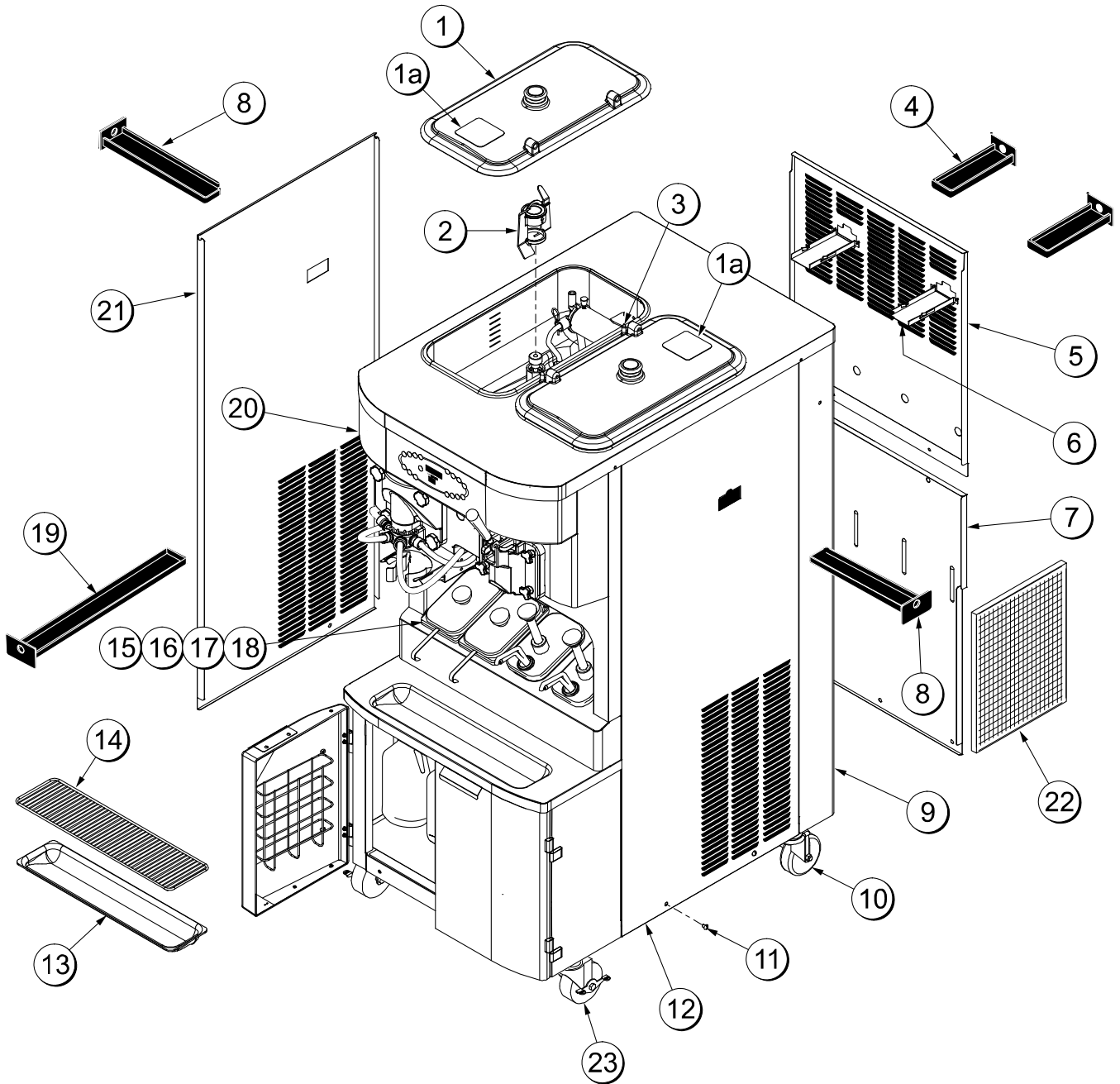

Figure 1

Vue éclatée (Voir Figure 1)

Pièce	Description	N° de pièce
1	Couvercle de la trémie *Noir*	053809-1
2	Assemblage de l'agitateur	X44797
3	Goupille de retenue du couvercle de la trémie	043934
4	Bac d'égouttement arrière 8 po 3/4 de large (22,2 cm)	X56003
5	Panneau arrière supérieur	055958
6	Guide A – Bac d'égouttement pompe à mélange	X48228
7	Panneau arrière inférieur	055959
8	Bac d'égouttement latéral 12 po 3/4 de large (32,4 cm)	X56005
9	Garniture - Coin arrière droit	056692
	Garniture - Coin arrière gauche	056693
10	Roulette 4 po	044106
11	Vis – 1/4 - 20 x 3/8	011694

Pièce	Description	N° de pièce
12	Panneau latéral de droite	055950
13	Plateau d'égouttement	033812
14	Grille	033813
15	Couvercle de contenant de sirop	042706
16	Contenant de sirop en plastique peu profond	036573
17	Contenant de sirop en acier inoxydable peu profond	036574
18	Louche - 1 oz (30 ml)	033637-1
19	Bac d'égouttement 19 po 3/4 de long (50,2 cm)	035034
20	Plaque décorative	056131-1
21	Panneau latéral gauche	055957
22	Filtre à air 18,0 de long x 13,5 de haut x 0,70 de large	052779-3
23	Roulette pivotante 4 po 3/4-10 Tige avec frein	046437

Vue avant

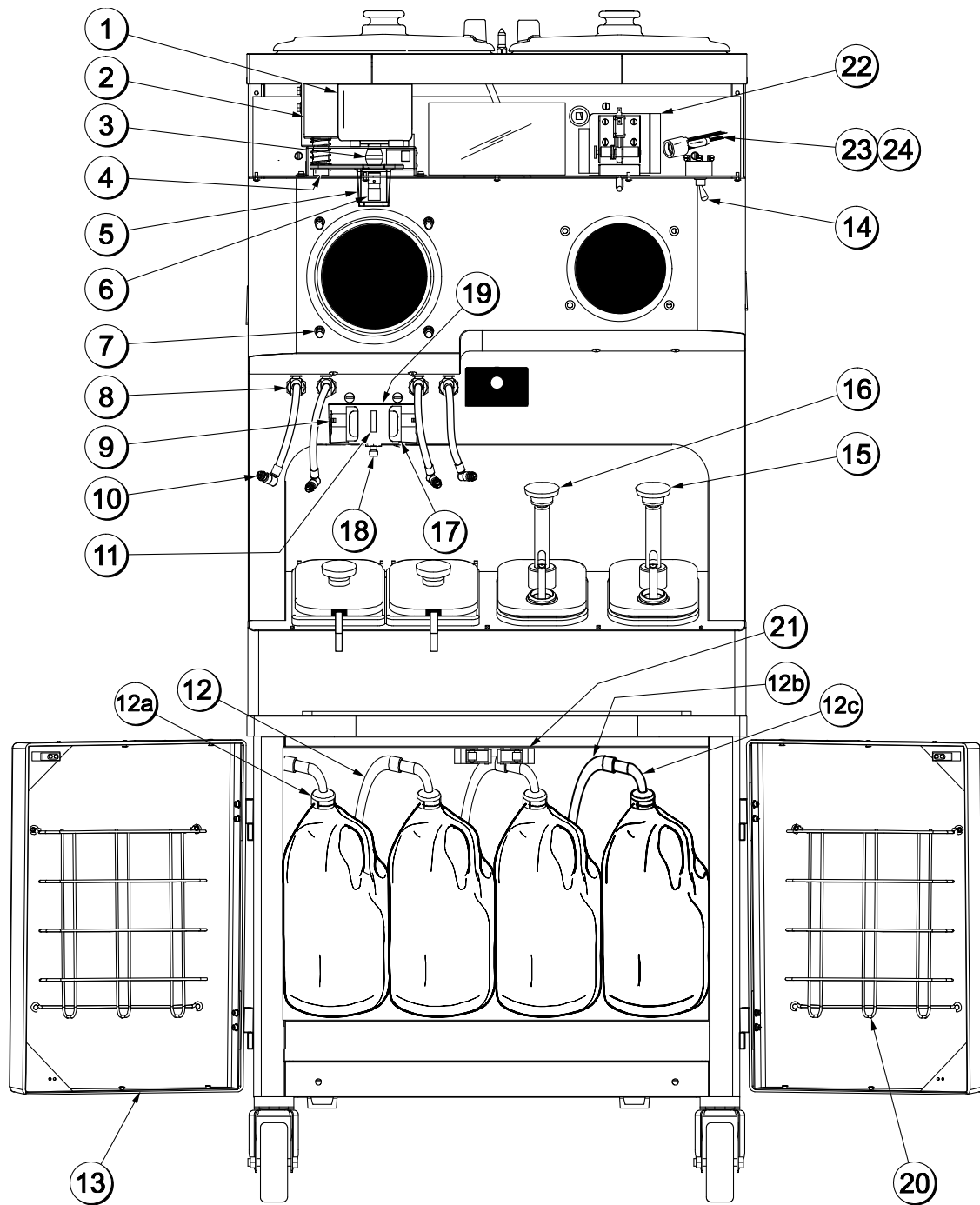

Figure 2

Vue avant (Voir Figure 2)

Pièce	Description	N° de pièce
1	Moteur A - Centrifugeuse	X35584SER2
2	Solénoïde - Vanne de tirage	059462
3	Accouplement – Flexible avec vis	020108
4	Butée encastrée	057910
4a	Vis – 1/4 - 20 x 3/4	057911
5	Support du vérin de l'accouplement	056620
6	Accouplement A – Entraînement de la centrifugeuse	X20329
7	Goujon - Cône	055987
8	Raccord de montage de panneau à débranchement rapide	056674
9	Attache – Décalage à gauche du support de couvercles à ressort	049519
10	Conduite A - Porte de sirop	X59304
	Conduite A – Porte de sirop (Facultatif - Pour le système de sirop à consistance épaisse)	X56652
11	Détecteur pyroélectrique A 6 po	X59268
12	Raccord A – Bonbonne de sirop (Assemblage du tube d'arrivée)	X53353-BLU X53353-BRN X53353-RED X53353-WHT
*12	Conduite A – Sirop (pour le système de sirop en sac)	X58450
12a	Bouchon – Sirop ultime	053040-BLU 053040-BRN 053040-RED 053040-WHT

Pièce	Description	N° de pièce
12b	Tuyau - Boisson	053052-36
12c	Tube A - Arrivée de sirop	X53175
*12d	Ferrule - 0,625 Diam. Int.	053036
13	Porte A - Armoire	X58607
14	Interrupteur d'alimentation à bascule	054809
15	Pompe à sirop chauffée A (chocolat)	X53800-BRN
16	Pompe à sirop chauffée A (caramel)	X53800-TAN
17	Attache – Décalage à droite du support de couvercles à ressort	049520
18	Vis de réglage	051574
19	Support de verres à shake	056008
20	Support – Porte de l'armoire à sirop	059144
21	Verrou de l'armoire	062178
22	Interrupteur levier SPST 10A	028889
23	Porte-fusible en ligne de type HLR	045606
24	Fusible 12 A en ligne - Sans retard	062431
*	Goupille élastique 0,094 x 0,562	015971

*Non illustré

Vue de l'armoire à sirop

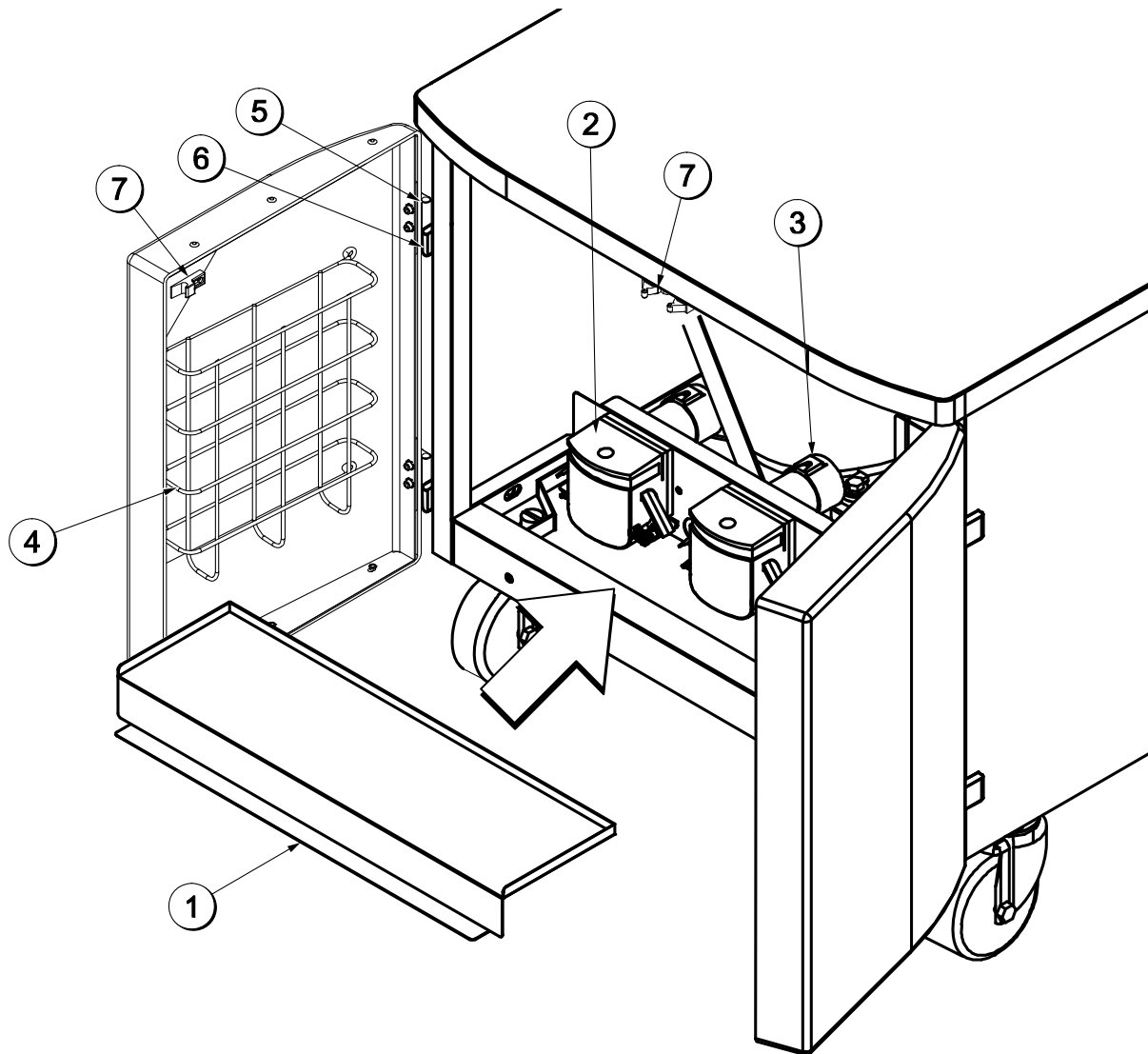

Figure 3

Pièce	Description	N° de pièce
1	Tablette - Sirop	056016
2	Pompe - péristaltique	052916
3	Engrenage de moteur 161 tr/min	058725
4	Support - Porte de l'armoire à sirop	059144

Pièce	Description	N° de pièce
5	Blocage - Charnière	058613
6	Blocage - Charnière	058614
7	Verrou de l'armoire	062178
*	Goupille - Charnière	058615

*Non illustré

Flexibles et pompe à sirop

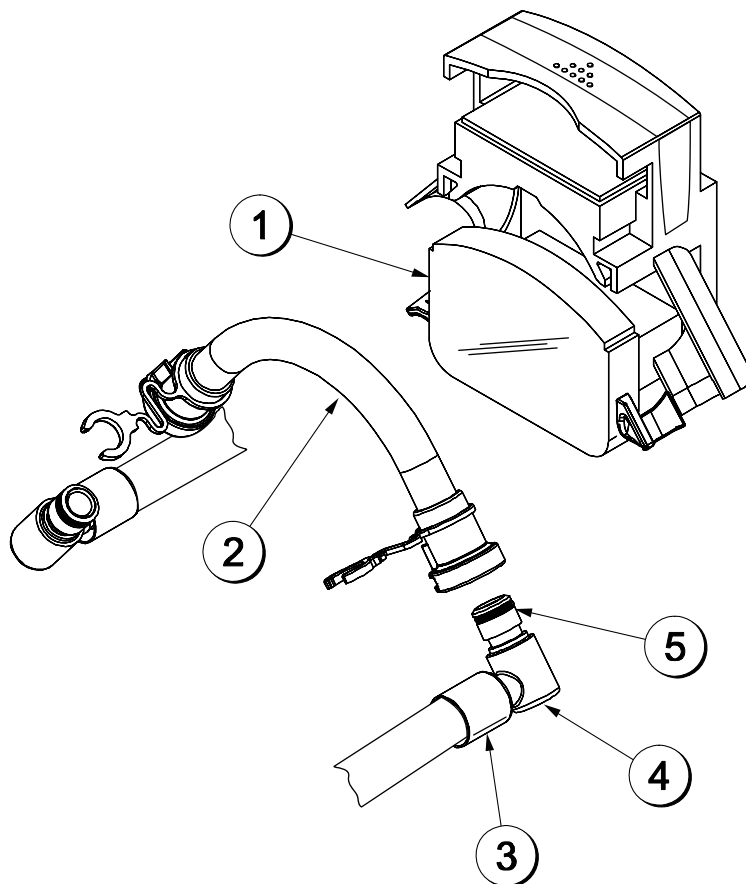

Figure 4

Pièce	Description	N° de pièce
1	Pompe péristaltique	052916
2	Ensemble A – Flexible de pompe péristaltique	X54978
3	Ferrule - 0,625 Diam. Int.	053036

Pièce	Description	N° de pièce
4	Raccord de pompe péristaltique	054526
5	Joint torique 1/2 po Diam. Ext. x 0,070	024278

X57028-XX Pompe A. – Mélange simplifié - Shake

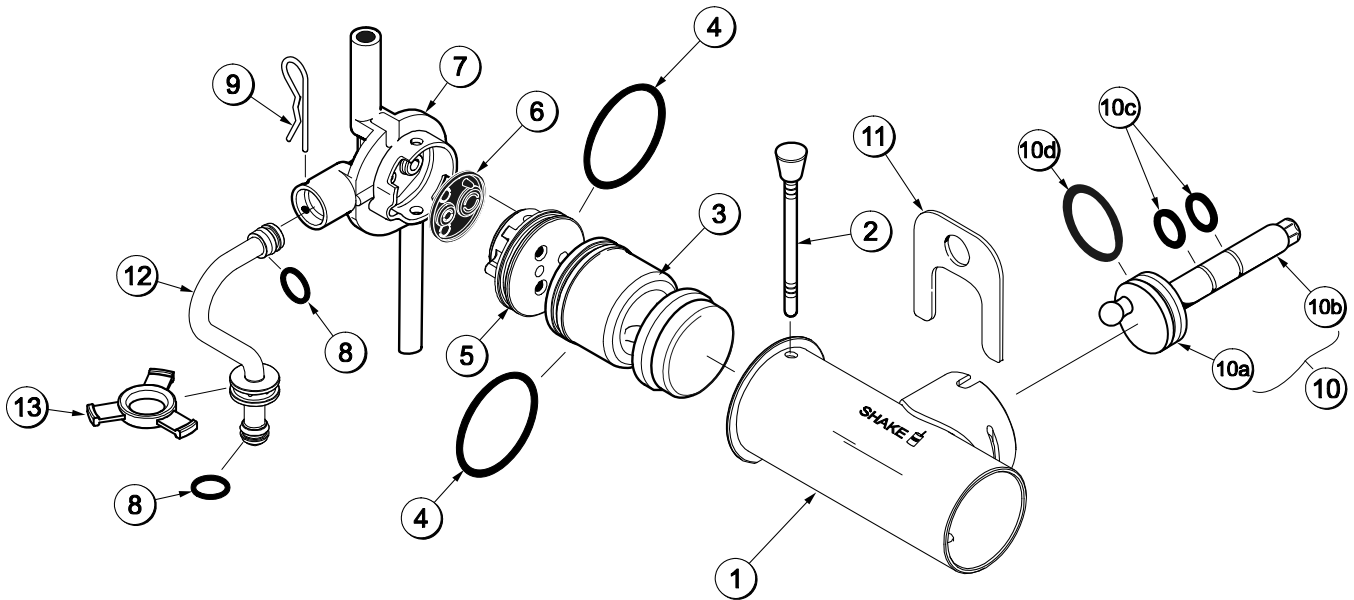

Figure 5

Pièce	Description	N° de pièce
1 - 7	Pompe A – Mélange simplifié de shake	X57028-XX
1	Cylindre – Pompe – Trémie - Shake	057944
2	Goupille A de maintien	X55450
3	Piston	053526
4	Joint torique 2 po 1/8 Diam. Ext. - Rouge	020051
5	Bouchon de vanne	056873-XX
6	Joint d'étanchéité de pompe simplifiée	053527
7	Adaptateur – Admission de mélange de shake - Bleu	054944
8	Joint torique -11/16 Diam. Ext. - Rouge	016132

Pièce	Description	N° de pièce
9	Clavette	044731
10	Arbre A – Entraînement de la pompe à mélange	X41947
10a	Maneton d'entraînement	039235
10b	Arbre d'entraînement	041948
10c	Joint torique de l'arbre d'entraînement	048632
10d	Joint torique 1-3/4	008904
11	Attache de retenue de la pompe à mélange	044641
12	Flexible A – Alimentation de la trémie de shake	X55973
13	Bague d'arrêt 0,120 Diam. Ext.	056524

*Note : Les pièces 8 à 13 ne sont pas incluses dans la X57028-XX.

X57029-XX Pompe A. – Mélange simplifié – Crème glacée

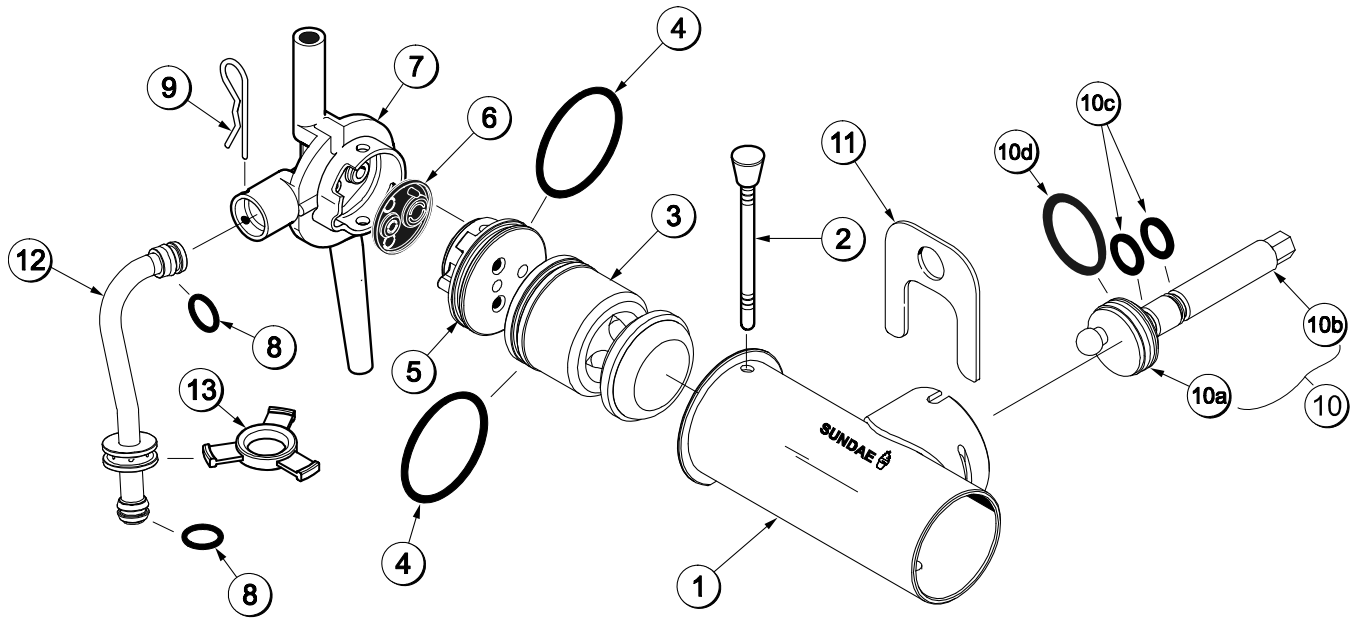

Figure 6

Pièce	Description	N° de pièce
1 - 7	Pompe A – Mélange simplifié de crème glacée	X57029-XX
1	Cylindre – Pompe – Trémie – Crème glacée	057943
2	Goupille A de maintien	X55450
3	Piston	053526
4	Joint torique 2 po 1/8 Diam. Ext. - Rouge	020051
5	Bouchon de vanne	056874-XX
6	Joint d'étanchéité de vanne de pompe simplifiée	053527
7	Adaptateur – Admission de mélange de crème glacée - Rouge	054825
8	Joint torique - 11/16 Diam. Ext. - Rouge	016132

Pièce	Description	N° de pièce
9	Clavette	044731
10	Arbre A – Entraînement de la pompe à mélange - Trémie	X41947
10a	Maneton d'entraînement	039235
10b	Arbre d'entraînement	041948
10c	Joint torique de l'arbre d'entraînement	048632
10d	Joint torique 1-3/4	008904
11	Attache de retenue de la pompe à mélange	044641
12	Flexible A – Alimentation de la trémie de crème glacée	X55974
13	Bague d'arrêt 0,120 Diam. Ext.	056524

*Note : Les pièces 8 à 13 ne sont pas incluses dans la X57029-XX.

X59304 Assemblage de conduite à sirop – Sirop à consistance liquide

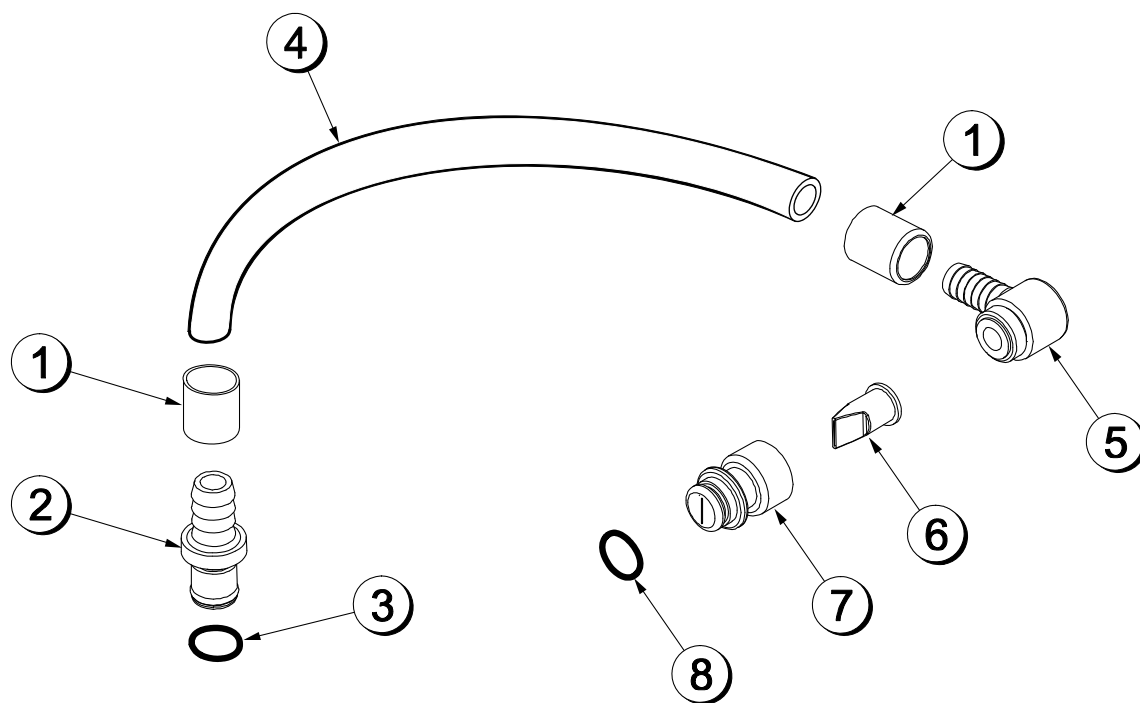

Figure 7

Pièce	Description	N° de pièce
1	Ferrule - 0,650 Diam. Int.	029834
2	Raccord cannelé	056675
3	Joint torique	500205
4	Flexible en vinyle	500038-9
5	Raccord de sirop coudé	056651

Pièce	Description	N° de pièce
6	Clapet de non-retour à bec de canard	500598
7	Raccord de sirop (petite fente)	056649
8	Joint torique – 11 mm vert (Bouchon d'orifice de sirop)	053890

X56652 Assemblage de conduite à sirop – Sirop de shake à consistance épaisse (facultatif)

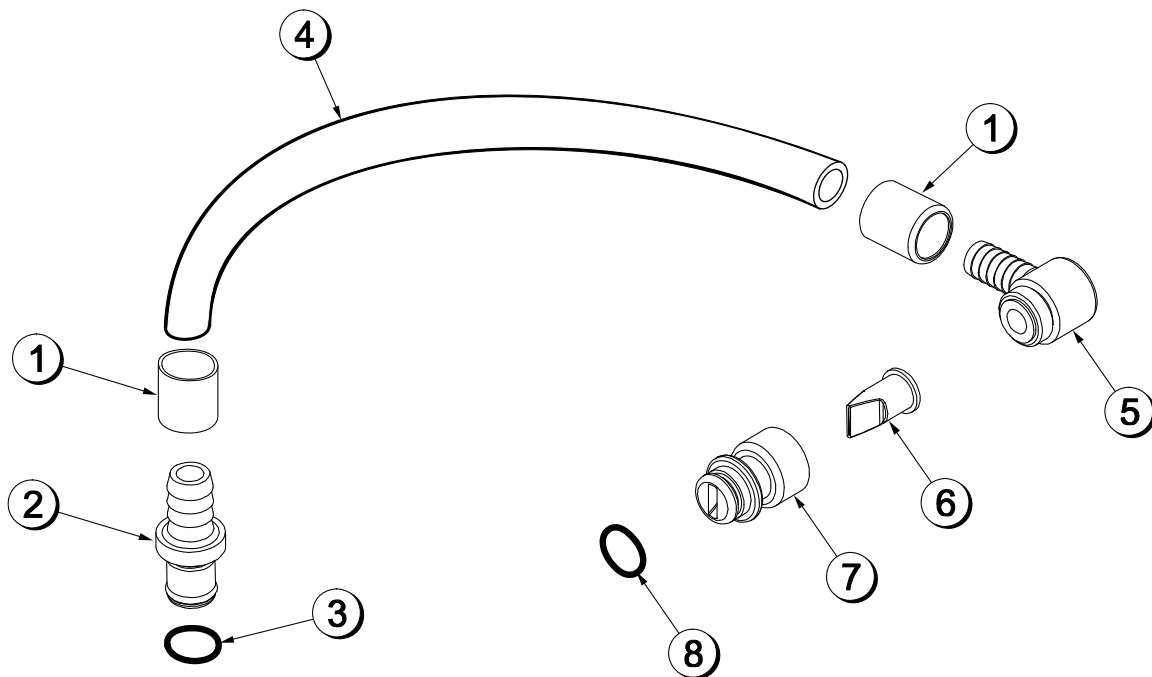

Figure 8

Pièce	Description	N° de pièce
1	Ferrule - 0,625 Diam. Int.	053036
2	Raccord cannelé	056675
3	Joint torique	500205
4	Tuyau - Boisson	053052-9
5	Raccord de sirop coudé	056651

Pièce	Description	N° de pièce
6	Clapet de non-retour à bec de canard	500598
7	Raccord de sirop (grande fente)	056650
8	Joint torique – 11 mm vert (Bouchon d'orifice de sirop)	053890

X58450 Assemblage de conduite à sirop – Option sirop en sac

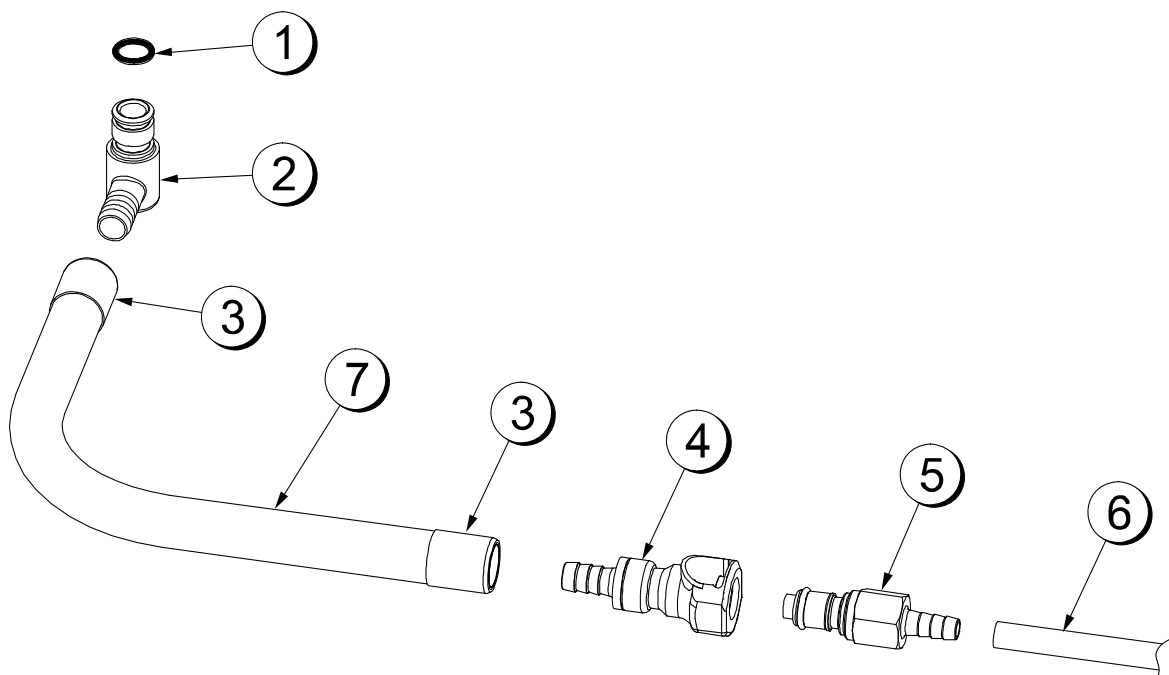

Figure 9

Pièce	Description	N° de pièce
1	Joint torique -1/2 po Diam. Ext. x 0,070	024278
2	Raccord - mâle	054526
3	Ferrule - 0,625 Diam. Int. En laiton non-plaqué	053036
4	Accouplement cannelé femelle à débranchement rapide 3/8	058451

Pièce	Description	N° de pièce
5	Accouplement cannelé mâle à débranchement rapide 1/4	058452
6	Flexible en vinyle 3/16 Diam. Int. x 1/16 paroi	020940-8
7	Tuyau – Boisson 3/8 Diam. Int.	053052-36

Trémie à mélange – Vue du haut

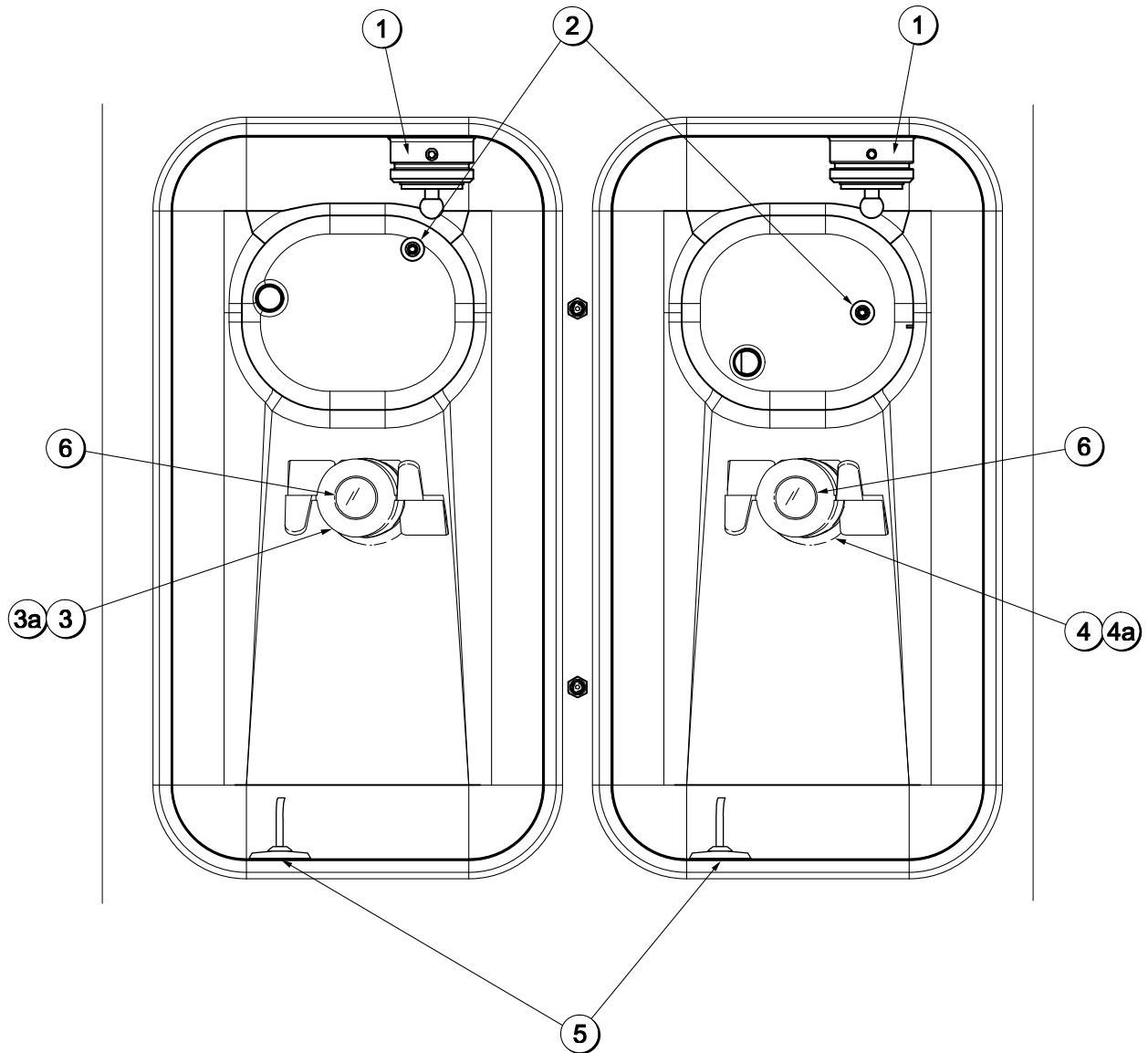

Figure 10

Pièce	Description	N° de pièce
1	Douille A – Pompe à mélange	X44761
2	Sonde A – Manque de mélange	X41348
3	Logement A de l'agitateur (Shake)	X51664
3a	Aimant A interne de l'agitateur	X41733

Pièce	Description	N° de pièce
4	Logement A – Agitateur (Crème glacée)	X51661
5	Sonde A – Mélange bas	X42077
6	Bouchon aimant	044796

Accessoires

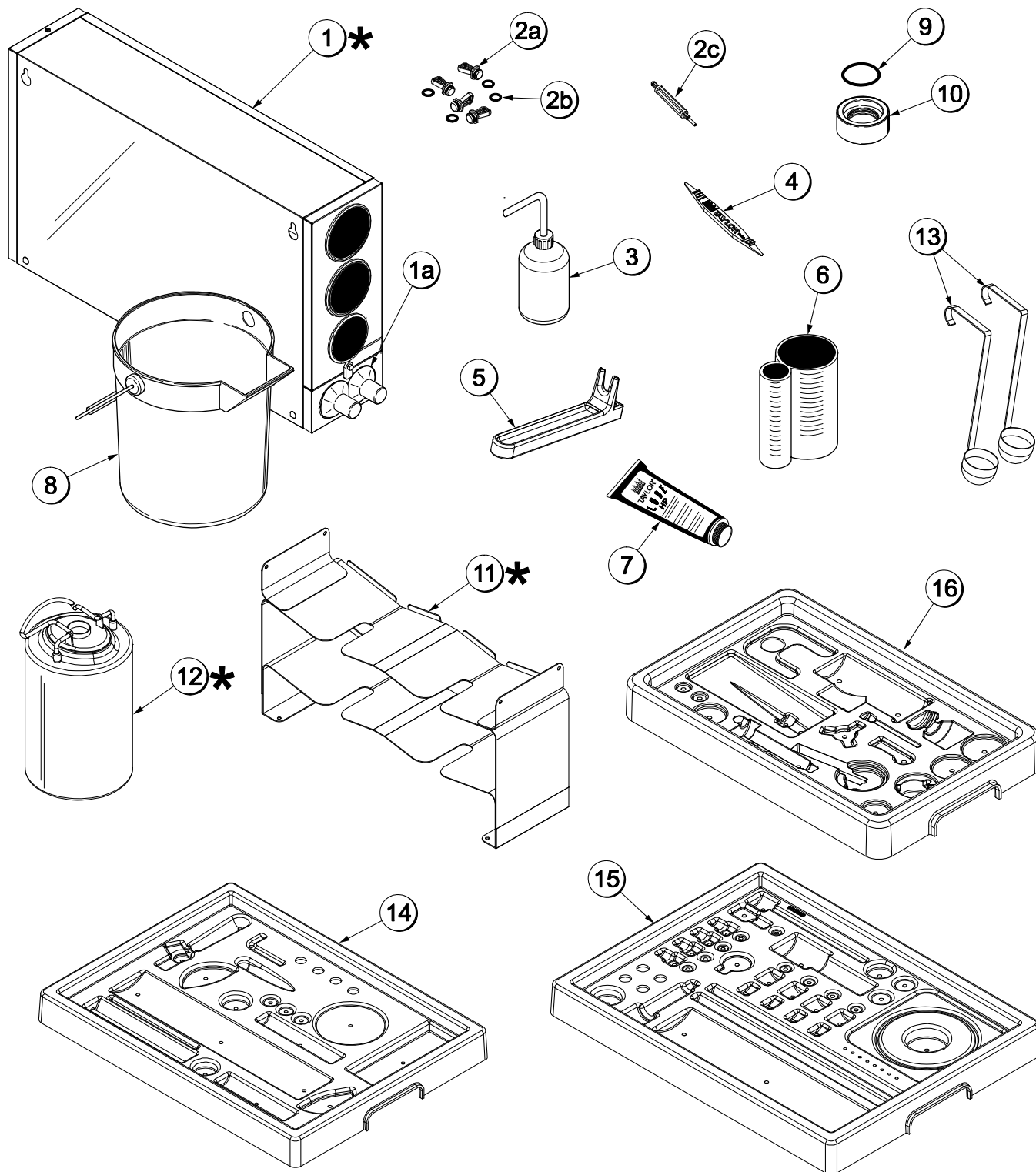

Figure 11

Accessoires (Voir Figure 11)

Pièce	Description	N° de pièce
*1	Distributeur de cônes A	X56121
1a	Séparateur – Caoutchouc cône	052193
2a	Bouchon d'orifice de sirop	053867
2b	Joint torique – 11 mm vert (Bouchon d'orifice de sirop)	053890
2c	Outil – Installation et retrait de joint	035460
3	Bouteille en plastique de lavage	044818
4	Outil de retrait de joint torique	048260-WHT
5	Outil – Arbre d'entraînement de pompe de la trémie	057167
6	Verre de sirop divisé	017203
7	Lubrifiant Taylor haute performance	048232
8	Seau à mélange 10 pintes	013163
9	Joint torique – 1-11/16 Diam. Ext. (Bouchon de la vanne de tirage)	041923

Pièce	Description	N° de pièce
10	Bouchon A de vanne de tirage (Bouchon du bec)	X54704
*11	Plateau A – Sirop (Sirop en sac)	X59143
*12	Réservoir – Sirop 4 pintes	056673
13	Louche – 1 once	033637-1
14	Plateau de pièces – Côté crème glacée	059087
15	Plateau de pièces – Côté shake	059088
16	Plateau de pièces – Pompe simplifiée	056525
**	Ensemble A – Flexible de pompe péristaltique	X54978
**	Ensemble A – Pièces de rechange de pompe à garniture	X53795
**	Ensemble A de mise au point de C606	X49463-59
**	Défecteur – Soufflante d'évacuation	047912
**	Boîte à outils 15 po en plastique	058669

* Facultatif

** Non illustré

X44127 Ensemble de brosses

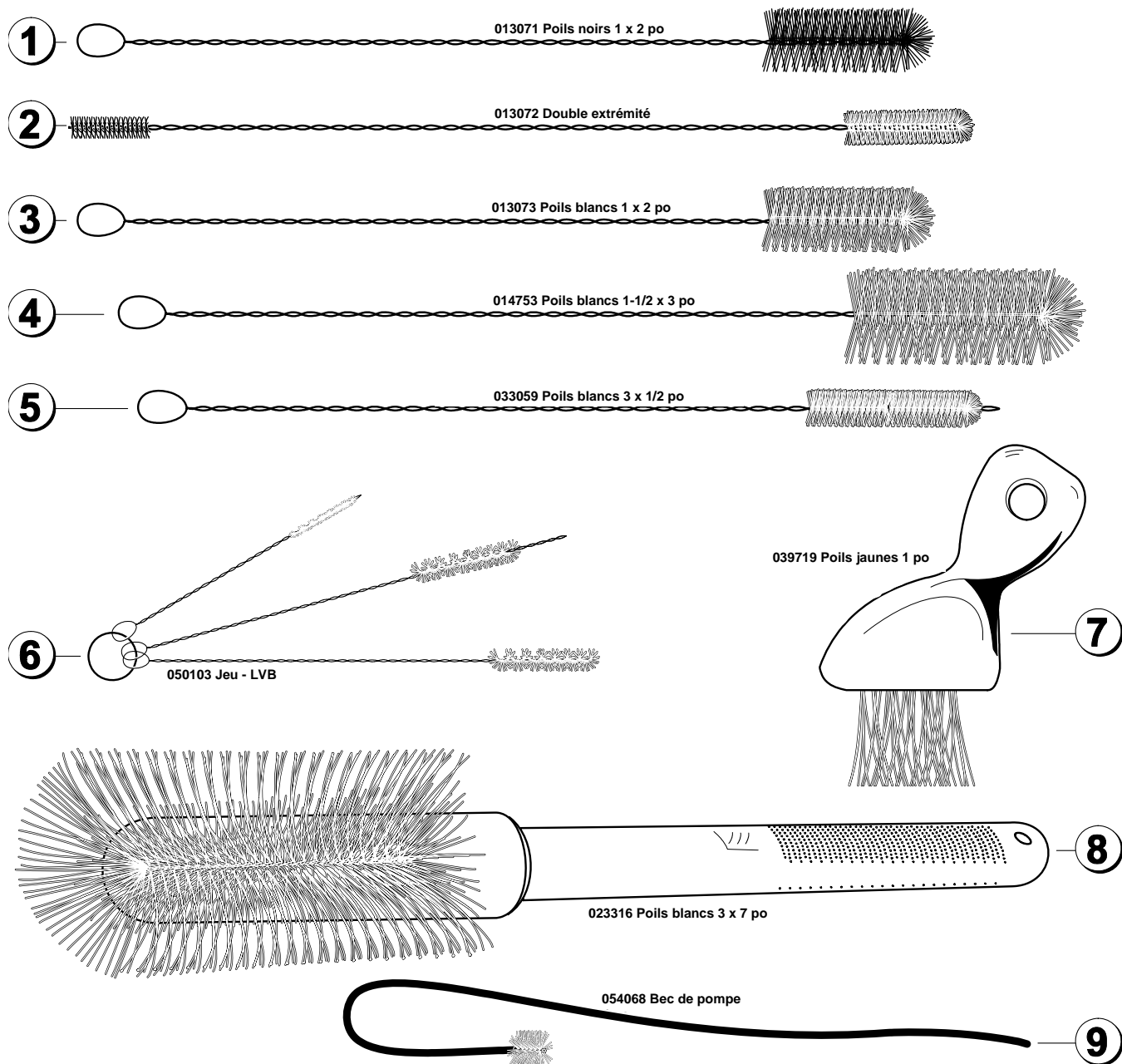

Figure 12

Pièce	Description	N° de pièce
1	Brosse à poils noirs	013071
2	Brosse à double extrémité	013072
3	Brosse à poils blancs (1 po x 2 po)	013073
4	Brosse à poils blancs (1-1/2 x 3 po)	014753
5	Brosse à poils blancs (1/2 x 3 po)	033059

Pièce	Description	N° de pièce
6	Jeu de brosses (3)	050103
7	Brosse à poils jaunes	039719
8	Poils blancs (3 x 7 po)	023316
9	Brosse du bec de la pompe	054068

X53800-BRN/TAN Pompe à sirop

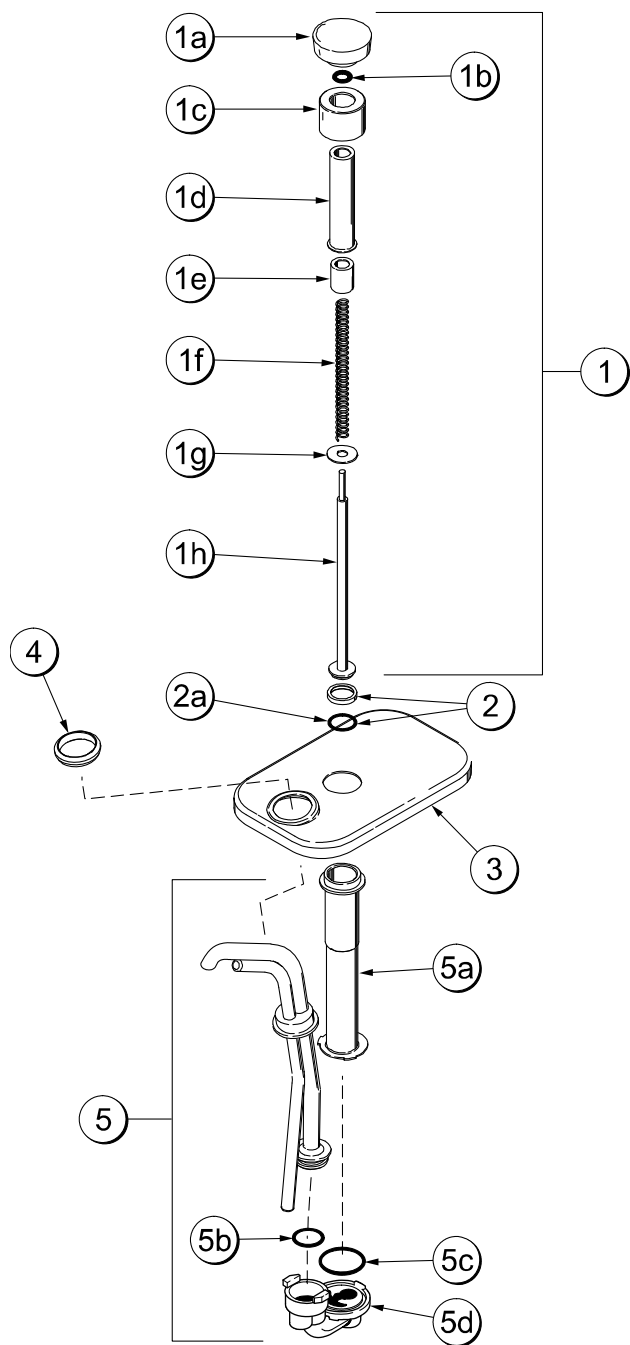

Figure 13

Pièce	Description	N° de pièce
1	Ensemble du piston plongeur	X36576-TAN X36576-BRN
1a	Bouton – Piston plongeur	032762-TAN 032762-BRN
1b	Joint torique - Bouton	016369
1c	Écrou – Piston plongeur	036577
1d	Tube – Piston plongeur	032757
1e	Insert – Piston plongeur	032758
1f	Ressort – Piston plongeur – Pompe de sirop	032761
1g	Rondelle - Nylon	032760
1h	Piston plongeur	036578
2	Assemblage de joints	X33057
2a	Joint torique – Piston plongeur	019330
3	Couvercle - Pompe	036579
4	Écrou - Bec	039680
5	Pompe à sirop chauffée A	X53798-SER
5a	Cylindre de pompe à sirop	051065
5b	Joint torique – Flexible de sortie	048148
5c	Joint torique – Tube du piston plongeur	048149
5d	Ensemble A – Bille de vanne captive	048166-001

Assemblage de la porte du batteur – Côté shake

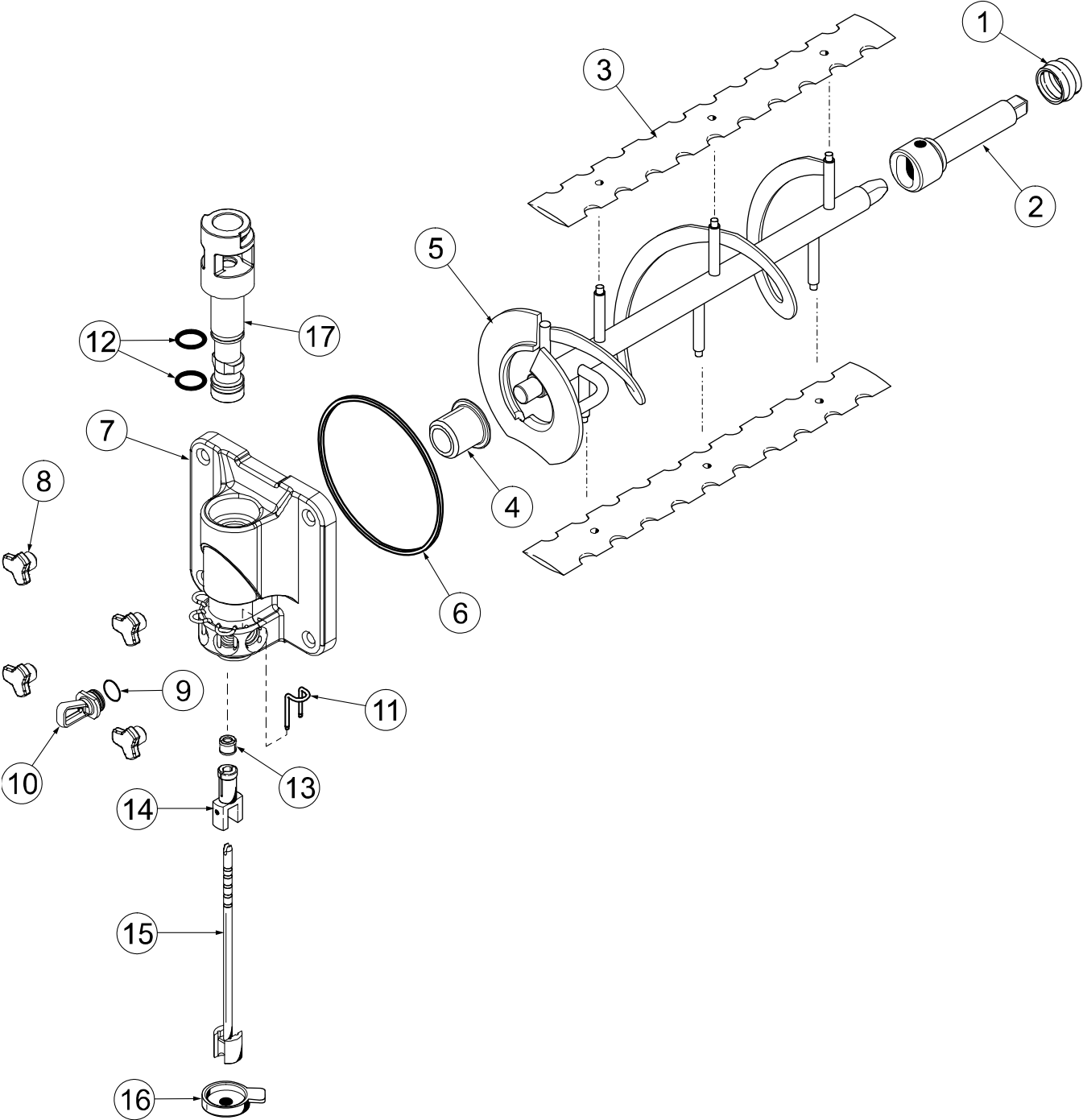

Figure 14

Assemblage de la porte du batteur – Côté shake (Voir Figure 14)

Pièce	Description	N° de pièce
1	Joint d'arbre d'entraînement	032560
2	Arbre du batteur 7 pintes lame cannelée	050985
3	Lame racleur 16 po	041103
4	Palier – porte avant 1,390 Diam. Ext.	055605
5	Batteur A - 7 pintes Lame cannelée	X50958
6	Joint torique 6 po – Porte de l'unité	033493
7	Porte A – Côté shake	X55825SER2
8	Écrou-goujon	055989
9	Joint torique – Orifice de sirop 11 mm Diam Int x 2 mm Vert	053890

Pièce	Description	N° de pièce
10	Bouchon d'orifice de sirop	053867
11	Attache de retenue – Vanne de sirop	054554
12	Joint torique – 1-1/16 Diam. Ext. x 0,139 de large (Vanne de tirage)	020571
13	Joint d'arbre de centrifugeuse	036053
14	Centrifugeuse	034054
15	Lame A – Centrifugeuse Aluminium - TC	X59331
16	Bouchon du réducteur de débit	033107
17	Vanne de tirage A	X57169

Assemblage de la porte du batteur – Côté crème glacée

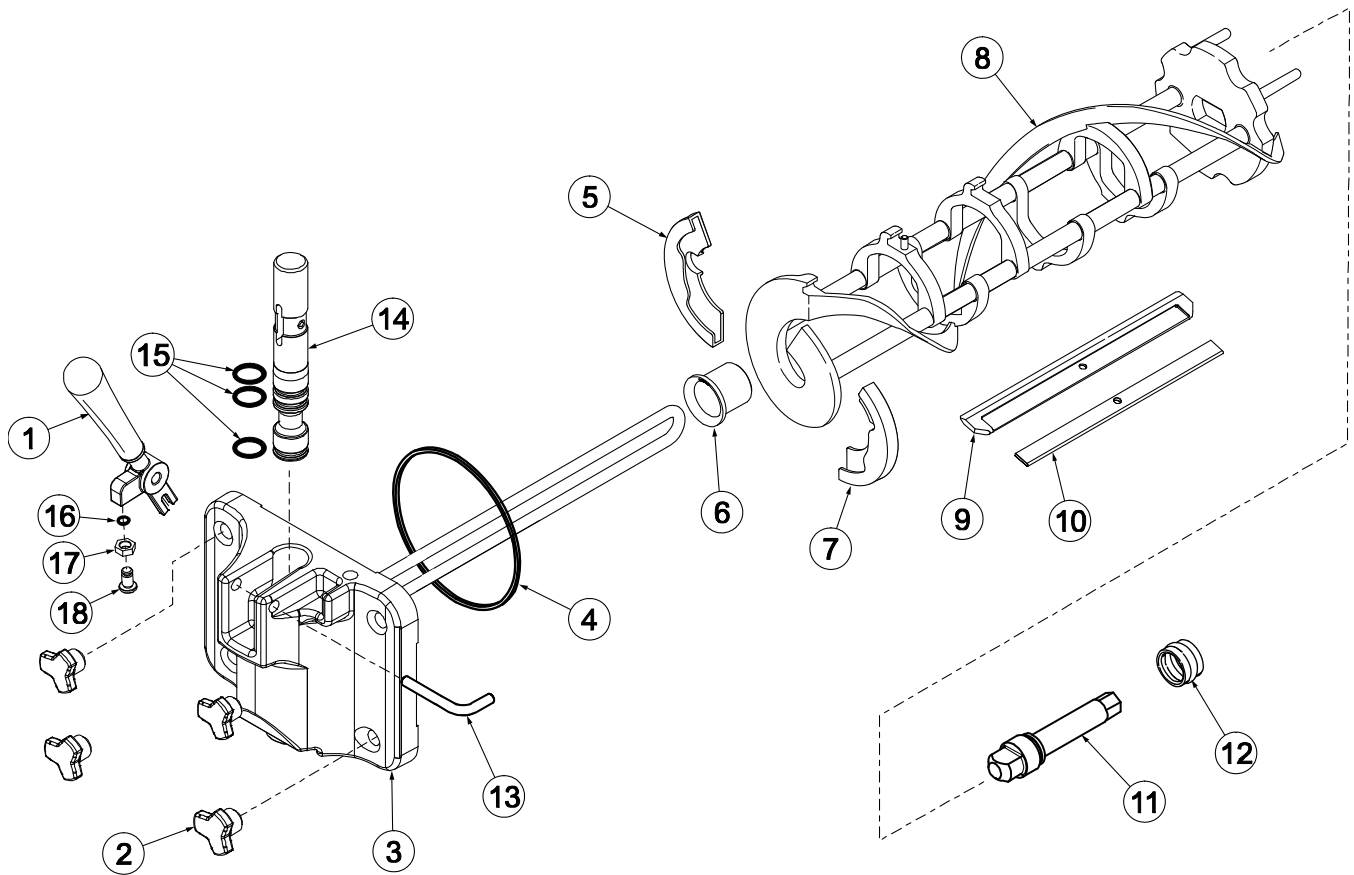

Figure 15

Pièce	Description	N° de pièce
1	Levier de tirage A	X56421-1
2	Écrou-goujon	055989
3	Porte A avec séparateur	X57332-SER
4	Joint d'étanchéité (Porte de l'unité de réfrigération)	048926
5	Sabot – Hélice avant - Arrière	050346
6	Palier avant	050348
7	Sabot – Hélice avant - Avant	050347
8	Assemblage du batteur	X46231
9	Lame du racleur	046235

Pièce	Description	N° de pièce
10	Attache - Lame du racleur	046236
11	Arbre d'entraînement	032564
12	Joint d'arbre d'entraînement	032560
13	Goupille pivotante	055819
14	Vanne de tirage A	X55820
15	Joint torique (Vanne de tirage)	014402
16	Joint torique	015872
17	Contre-écrou inox	029639
18	Vis de réglage	056332

059088 Plateau de pièces – Côté shake

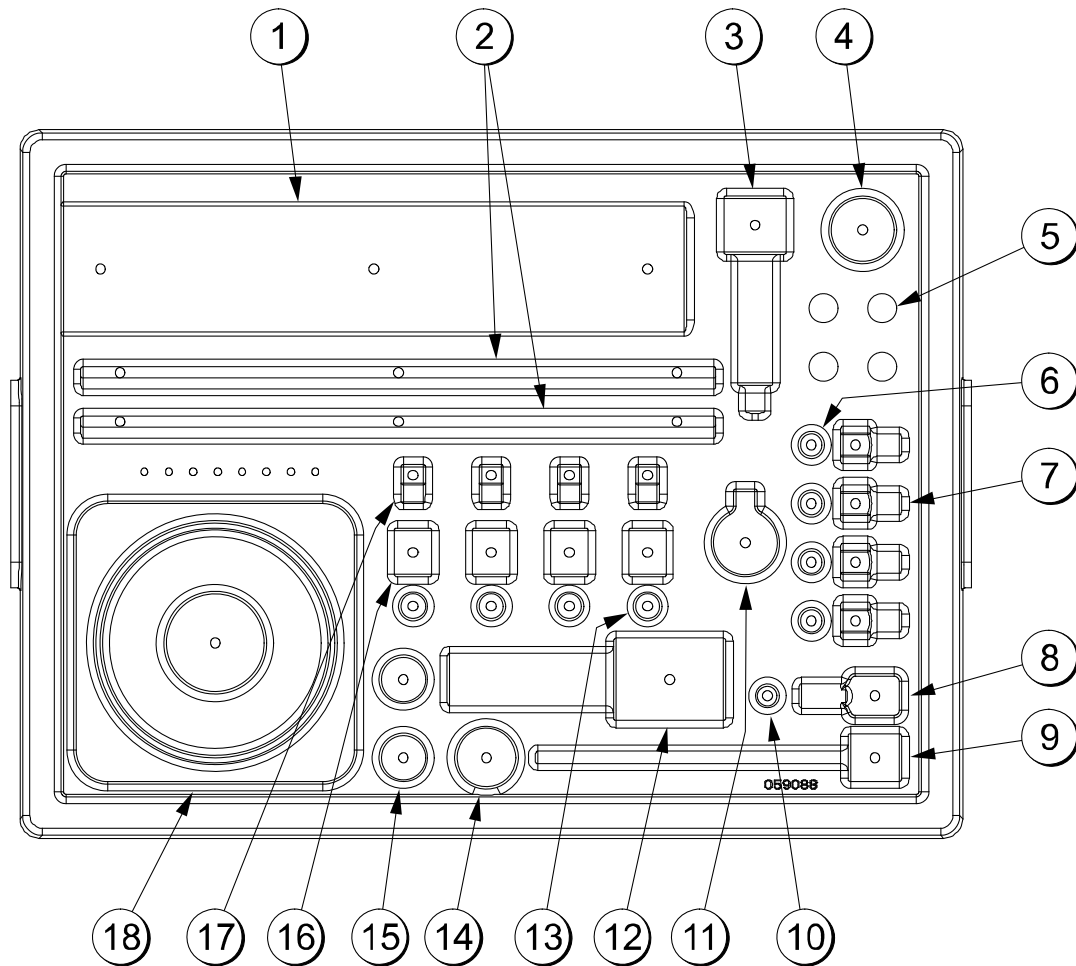

Figure 16

Pièce	N° de pièce	Description
1	X50958	Batteur A – 7 pintes
2	041103	Lame racleur 16 po
3	050985	Arbre du batteur 7 pintes
4	032560	Joint d'arbre d'entraînement
5	055989	Écrou-goujon
6	053890	Joint torique – Orifice de sirop 11 mm Diam Int Vert
7	053867	Bouchon d'orifice de sirop
8	034054	Centrifugeuse
9	X59331	Lame A - Centrifugeuse
10	036053	Joint d'arbre de centrifugeuse

Pièce	N° de pièce	Description
11	033107	Bouchon du réducteur de débit
12	X57169	Vanne de tirage A
13	500598	Clapet de non-retour à bec de canard
14	055605	Palier - Porte avant
15	020571	Joint torique 1-1/16 Diam. Ext. (Vanne de tirage)
16	Voir pages 16 et 17	Raccord de sirop
17	054554	Attache de retenue – Vanne de sirop
18	033493	Joint torique 6 po – Porte
18	X55825SER2	Porte A – Shake

059087 Plateau de pièces – Côté crème glacée

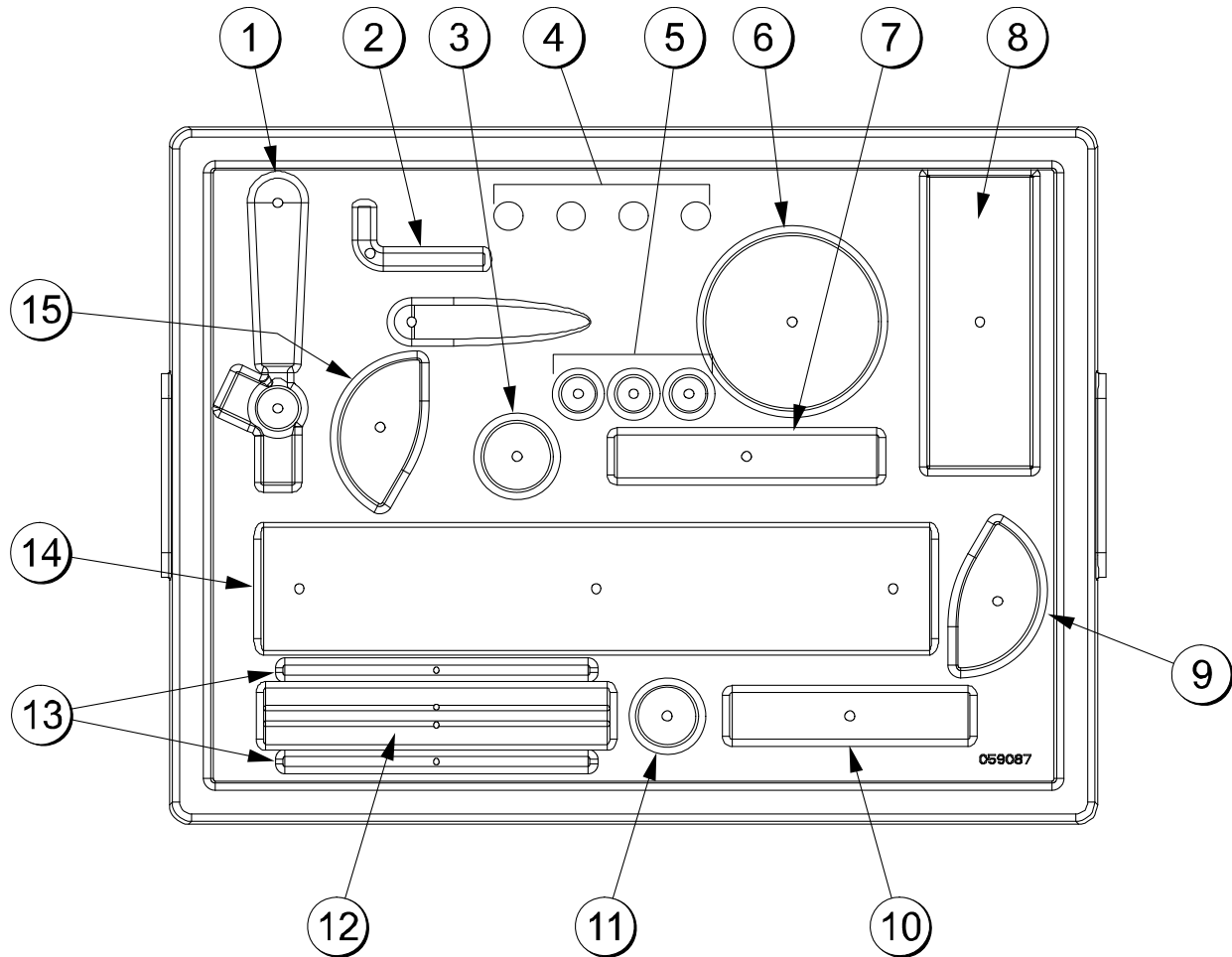

Figure 17

Pièce	N° de pièce	Description
1	X56421-1	Levier de tirage A
2	055819	Goupille pivotante
3	050348	Palier avant
4	055989	Écrou-goujon
5	014402	Joint torique (Vanne de tirage)
6	048926	Joint d'étanchéité (Porte de l'unité de réfrigération)
7	X55820	Vanne de tirage A
8	X57332-SER	Porte A avec séparateur

Pièce	N° de pièce	Description
9	050347	Sabot – Hélice avant - Avant
10	032564	Arbre d'entraînement
11	032560	Joint d'arbre d'entraînement
12	046235	Lame du racleur
13	046236	Attache - Lame du racleur
14	X46231	Assemblage du batteur
15	050346	Sabot – Hélice avant - Arrière

056525 Plateau de pièces – Pompe simplifiée

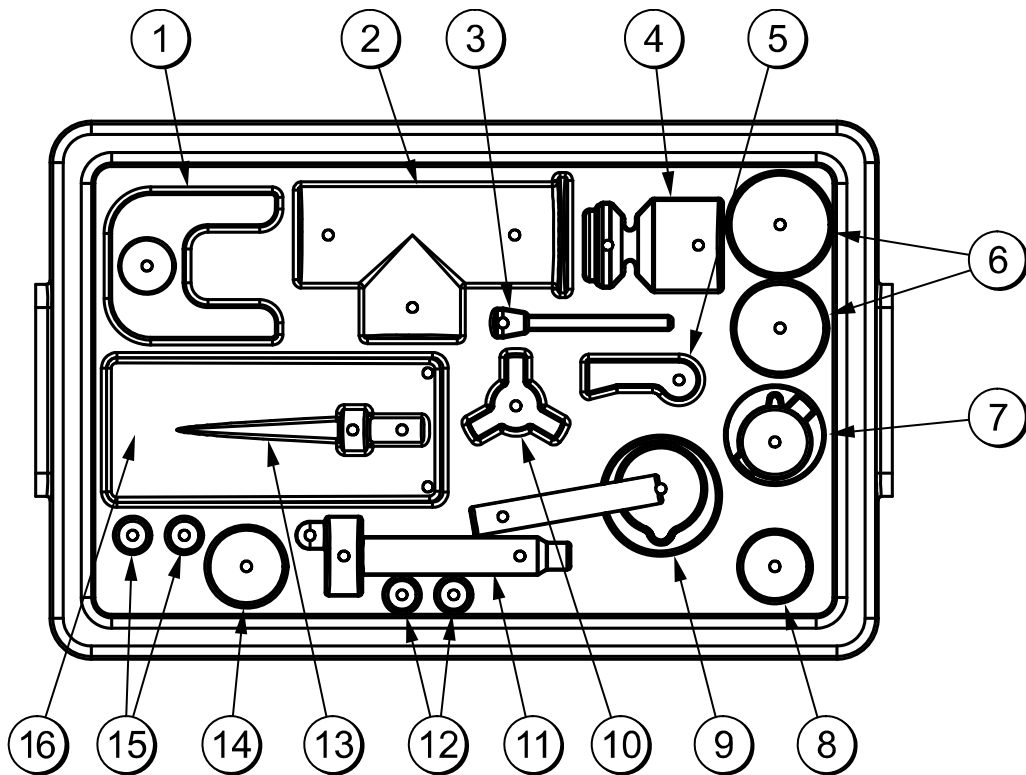

Figure 18

Côté shake

Pièce	Description	N° de pièce
1	Attache de retenue de la pompe à mélange	044641
2	Cylindre – Pompe – Trémie - Shake	057944
3	Goupille A de maintien	X55450
4	Piston	053526
5	Clavette	044731
6	Joint torique 2 po 1/8 Diam. Ext. - Rouge	020051
7	Bouchon de vanne	056873-XX
8	Joint d'étanchéité de pompe simplifiée	053527
9	Adaptateur – Admission de mélange de shake - Bleu	054944
10	Bague d'arrêt 0,120 Diam. Ext.	056524
11	Arbre A – Entraînement de la pompe à mélange	X41947
12	Joint torique de l'arbre d'entraînement	048632
13	Flexible A – Alimentation de la trémie de shake	X55973
14	Joint torique 1-3/4	008904
15	Joint torique - 11/16 Diam. Ext. - Rouge	016132

Côté crème glacée

Pièce	Description	N° de pièce
1	Attache de retenue de la pompe à mélange	044641
2	Cylindre – Pompe – Trémie – Crème glacée	057943
3	Goupille A de retenue	X55450
4	Piston	053526
5	Clavette	044731
6	Joint torique 2 po 1/8 Diam. Ext. - Rouge	020051
7	Bouchon de vanne	056874-XX
8	Joint d'étanchéité de pompe simplifiée	053527
9	Adaptateur – Admission de mélange de crème glacée - Rouge	054825
10	Bague d'arrêt 0,120 Diam. Ext.	056524
11	Arbre A – Entraînement de la pompe à mélange	X41947
12	Joint torique de l'arbre d'entraînement	048632
13	Flexible A – Alimentation de la trémie de crème glacée	X55974
14	Joint torique 1-3/4	008904
15	Joint torique - 11/16 Diam. Ext. - Rouge	016132
16	Agitateur A – Trémie à mélange	X44797

Section 5 Important : À l'intention de l'utilisateur

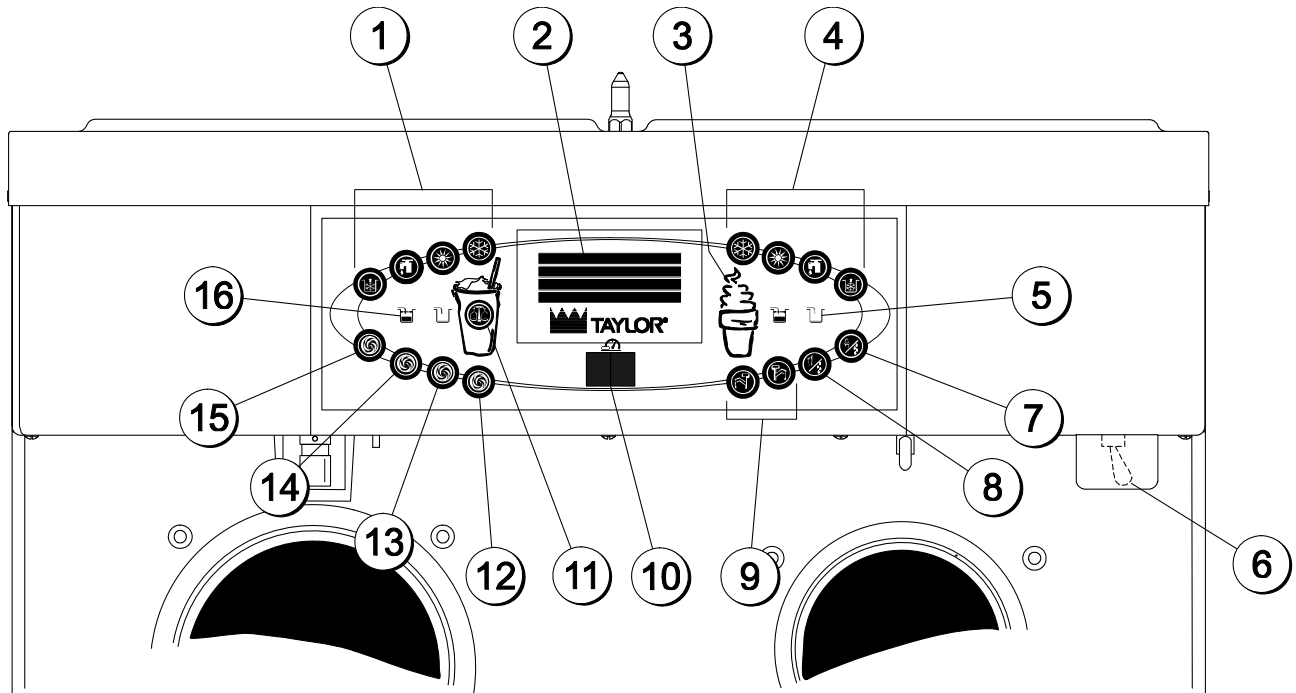

Figure 19

Pièce	Description
1	Claviers - Shake
2	Menu d'écran fluorescent à vide
3	Clavier – Menu (Entrée/Sortie)
4	Claviers – Crème glacée
5	Voyant lumineux- Manque de mélange
6	Interrupteur d'alimentation
7	En attente – Crème glacée
8	En attente - Shake

Pièce	Description
9	Claviers – Éléments de chauffe de garniture
10	Écran – Diode (Décompte de nettoyage à la brosse)
11	Clavier – Menu de calibration
12	Clavier – Saveur facultative
13	Clavier – Saveur vanille
14	Clavier – Saveur fraise
15	Clavier – Saveur chocolat
16	Voyant lumineux - Mélange bas

Note : Consultez le menu des gérants à la page 37 pour les fonctions additionnelles des touches lorsque le menu des gérants ou le menu de calibration est affiché.

Définitions des symboles

Pour mieux communiquer à l'échelle internationale, les mots sur de nombreux interrupteurs, fonctions et indicateurs d'erreur ont été remplacés par un symbole. Votre appareil Taylor comporte ces symboles internationaux.

La liste suivante donne les définitions de ces symboles.

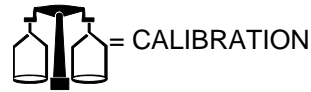
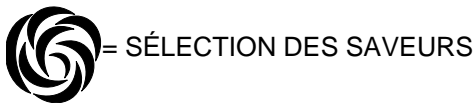
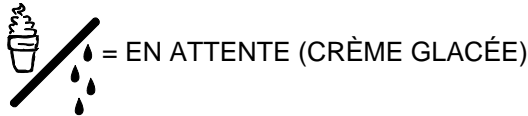
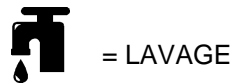
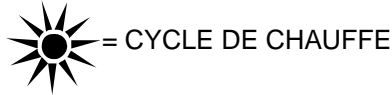

Interrupteur d'alimentation



Lorsqu'il est sur la position ON (En marche), l'interrupteur d'alimentation permet l'utilisation du panneau de contrôle.

Écran fluorescent à vide

L'écran fluorescent à vide se situe sur le panneau de contrôle avant. Pendant le fonctionnement normal, l'écran est vide. L'écran est utilisé pour montrer les options de menu et il avertit l'utilisateur lorsqu'une erreur est détectée. L'écran indiquera la température du mélange dans chaque trémie.

Voyants lumineux

MÉLANGE BAS - Lorsque le symbole MÉLANGE BAS  est allumé, le niveau de mélange est bas dans la trémie et il faut la remplir dès que possible.

MANQUE DE MÉLANGE – Lorsque le symbole MANQUE DE MÉLANGE  est allumé, la trémie est pratiquement vide et le niveau de mélange est insuffisant pour que l'unité de réfrigération fonctionne. À ce moment, le mode AUTO est bloqué et l'unité de réfrigération sera mise en mode d'ATTENTE. Pour lancer le système de réfrigération, ajoutez du mélange dans la trémie et touchez le symbole AUTO . L'unité de réfrigération commencera automatiquement à fonctionner.

Symbole de mode de chauffe

Lorsque le symbole de MODE DE CHAUFFE  est allumé, l'unité de réfrigération est en processus de cycle de chauffe. Vous pouvez sélectionner le symbole du mode de chauffe pour lancer un cycle de chauffe suite à une condition de blocage temporaire de l'unité de réfrigération.

Sur certains modèles, vous pouvez sélectionner le symbole de chauffe pour lancer manuellement un cycle de chauffe à n'importe quel moment.

Décompte de nettoyage à la brosse – Affiche le nombre de jours avant que le prochain nettoyage à la brosse soit obligatoire. Lorsque l'écran arrive à « 1 », l'appareil doit être démonté et nettoyé à la brosse dans les 24 heures qui suivent.

Mécanisme de réinitialisation

Le bouton de réinitialisation se situe dans le panneau de service à l'arrière de l'appareil (Voir Figure 20). Il protège le moteur du batteur d'une condition de surcharge. En cas de surcharge, le mécanisme de réinitialisation se déclenche. Pour réinitialiser correctement l'unité de réfrigération, placez l'interrupteur d'alimentation à la position OFF (À l'arrêt). Appuyez fermement sur le bouton de réinitialisation. Placez l'interrupteur à la position ON (En marche). Touchez le symbole LAVAGE  et observez le fonctionnement de l'unité. (Voir Figure 20)

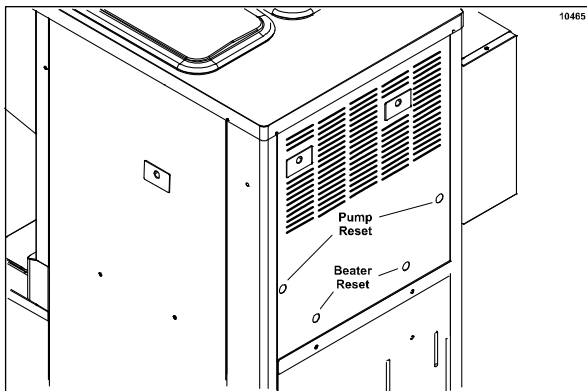



Figure 20



AVERTISSEMENT : N'utilisez pas d'objet métallique pour appuyer sur le bouton de réinitialisation. Le non-respect de cette consigne peut causer des blessures graves ou la mort.

Si le moteur du batteur tourne correctement, touchez le symbole de LAVAGE  pour annuler le cycle. Touchez le symbole AUTO  pour reprendre l'utilisation normale. Si l'unité s'éteint de nouveau, contactez votre technicien de service autorisé.

Mécanisme de réinitialisation de la pompe air/mélange

Le bouton de réinitialisation de la pompe se situe dans le panneau de service à l'arrière de l'appareil (Voir Figure 20). La réinitialisation protège la pompe d'une condition de surcharge. En cas de surcharge, le mécanisme de réinitialisation se déclenche. Pour réinitialiser la pompe, appuyez fermement sur le bouton de réinitialisation.



AVERTISSEMENT : N'utilisez pas d'objet métallique pour appuyer sur le bouton de réinitialisation. Le non-respect de cette consigne peut causer des blessures graves ou la mort.

Levier de tirage réglable

Cette unité dispose d'un levier de tirage réglable pour fournir le meilleur contrôle des portions possible, une qualité constante de votre produit et un contrôle des coûts. Le levier de tirage doit être réglé de façon à donner un taux de tirage de 5 à 7 onces 1/2 (142 à 213 g) de produit en 10 secondes. Pour AUGMENTER le taux de tirage, serrez la vis. Pour DIMINUER le taux de tirage, desserrez la vis. Une fois que vous avez réglé le taux de tirage, serrez le contre-écrou pour fixer la vis de réglage. (Voir Figure 21)

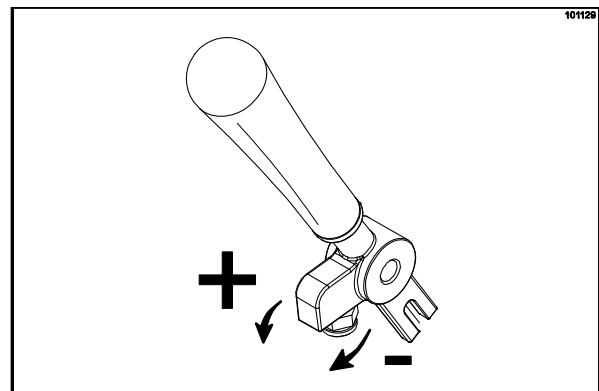

Figure 21

Réglage du niveau de remplissage du shake

Vous pouvez régler le détecteur de contrôle des portions situé sous le support de verres pour remplir le verre jusqu'au niveau désiré. Si le niveau de remplissage est trop bas ou si le verre se remplit trop, vous devrez peut-être régler la position du détecteur. (Voir Figure 22)

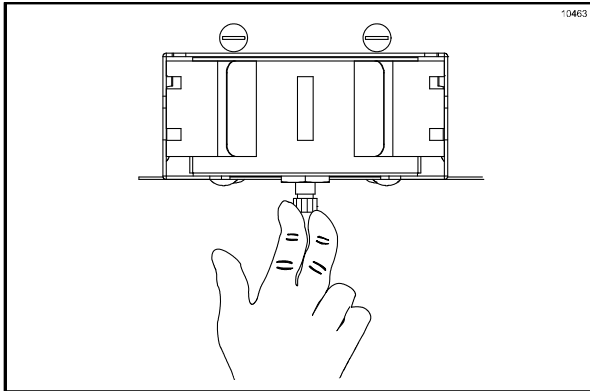

Figure 22

Étape 1

En utilisant une clé à molette, desserrez le contre-écrou du dispositif de réglage de la vis, situé sous le détecteur.

Étape 2

Tournez la vis de réglage dans le sens horaire pour augmenter le niveau de remplissage ou dans le sens antihoraire pour baisser le niveau de remplissage.

Étape 3

Une fois que vous avez obtenu le niveau désiré, serrez le contre-écrou.

Écrans fluorescents à vide

L'écran fluorescent à vide situé au centre du panneau de contrôle est normalement vide pendant le fonctionnement quotidien de l'appareil. L'affichage est activé lorsque le symbole CALIBRATION  ou le menu des gérants est sélectionné. L'écran d'affichage alertera également l'utilisateur des erreurs spécifiques détectées par le contrôle.

Mise sous tension

Lorsque l'appareil est sous tension, le système de contrôle s'initialise pour effectuer une vérification du système. L'écran affiche INIT. EN COURS (Initialisation). Il y aura quatre types de données qui seront vérifiées par le système : LANGUE, DONNÉES SYS (Données du système), DONN CONFIG (Données de configuration), et DONN BLOCAGE (Données de blocage).

À l'écran INIT. EN COURS... LANGUE, l'alarme sera en marche. Si le système détecte des données corrompues pendant l'initialisation, l'affichage suivant alertera l'utilisateur que les réglages du contrôle ont peut-être été changés. (Voir Figure 23)

**MAINT. EXIGEE
ERR NVRAM
REINI. PAR DEFAULT
< APPUY POUR SORTIR**

Figure 23

Une fois que le système a été initialisé, le nombre de jours restant avant le prochain nettoyage à la brosse obligatoire est indiqué sur le panneau de contrôle, l'écran MINUTERIE SECU (Minuterie de sécurité) s'affiche, et l'alarme est en marche. (Voir Figure 24)

**MINUTERIE SECU
TOUCHE=ANNULER**

Figure 24

L'écran MINUTERIE SECU s'affichera pendant que l'alarme est en marche pendant 60 secondes ou jusqu'à ce qu'un symbole de contrôle soit sélectionné.

Une fois que la minuterie de sécurité s'est arrêtée et que l'interrupteur d'alimentation est à l'arrêt, l'écran suivant s'affiche. (Voir Figure 25)

**INTERRUPT. ARRET
- - - - -
UNITE NETTOYEE**

Figure 25

Interrupteur d'alimentation en marche

Lorsque l'interrupteur d'alimentation est en position ON (En marche), les touches tactiles du panneau de contrôle deviennent actives. L'écran fluorescent à vide sera soit vide, soit il indiquera que l'unité a été nettoyée. (Voir Figure 26)

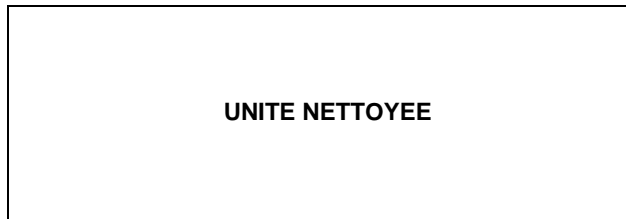

Figure 26

Certains modèles afficheront continuellement la température de chaque trémie à mélange lorsque l'interrupteur d'alimentation est à la position ON (En marche). (Voir Figure 27)

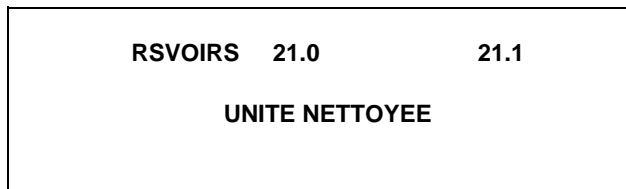



Figure 27

Cycle de chauffe

Les symboles de CHAUFFE  sur le panneau de contrôle sont allumés pendant tout le cycle de traitement thermique. Deux messages d'avertissement seront affichés à l'écran. NE PAS TIRER s'affichera lorsque la température du mélange sera inférieure à 130 °F (54,4 °C). (Voir Figure 28)

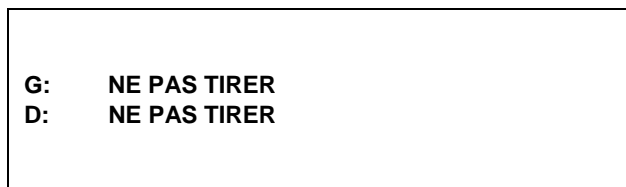

Figure 28

Lorsque la température du mélange sera supérieure à 130 °F (54,4 °C), l'écran affichera un message indiquant qu'il y a du PRODUIT CHAUD dans l'appareil. (Voir Figure 29)

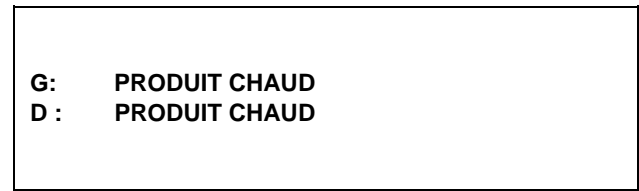

Figure 29





NE tentez PAS de tirer de produit ou de démonter l'unité pendant le cycle de CHAUFFE. Le produit est très chaud et sous très haute pression.

En cycle de CHAUFFE, la température du mélange dans les trémies et dans les cylindres de réfrigération doit atteindre 151 °F (66,1 °C) en 90 minutes.

Lorsque la phase de chauffe est terminée, l'unité de réfrigération passe à la phase de maintien du cycle. La phase de maintien maintiendra la température au-dessus de 151 °F (66,1 °C) pendant un minimum de 30 minutes.

La phase finale du cycle de traitement thermique est la phase de refroidissement. L'unité de réfrigération doit refroidir le mélange en-dessous de 41°F (5°C) en deux heures.

Lorsque tout le cycle de chauffe est terminé, les symboles de CHAUFFE  ne sont plus allumés. L'appareil entre en mode ATTENTE. (Les symboles d'ATTENTE  et  s'allument.) L'appareil peut être placé en mode AUTO ou laissée en mode ATTENTE.

Messages d'échec du cycle de chauffe

Pour se conformer aux codes de santé, les unités de réfrigération à système de traitement thermique **doivent** terminer un cycle de traitement thermique quotidien et elles **doivent** être démontées et nettoyées à la brosse tous les 14 jours au minimum. Le nettoyage à la brosse est le démontage normal et la procédure de nettoyage décrite dans ce manuel. Le non-respect de ces directives causera un verrouillage du contrôle de l'unité de réfrigération et une interruption du mode AUTO.

Respectez toujours les directives locales pour le nombre maximum de jours autorisés entre les cycles de nettoyage à la brosse. (Voir le menu des gérants pour régler l'intervalle de nettoyage à la brosse, à la page 41.)

Il y a deux types de blocages de l'unité de réfrigération qui peuvent se produire : verrouillage ou blocage temporaire. Un verrouillage nécessite de démonter l'appareil et de le nettoyer à la brosse. Un blocage temporaire peut être corrigé soit en démontant l'appareil et en le nettoyant à la brosse, soit en lançant un autre cycle de traitement thermique.

Verrouillage : Il y a deux causes d'échec pour verrouillage :

1. Le temporisateur de nettoyage à la brosse s'est arrêté (réglage maximum de 14 jours). (Voir Figure 30)

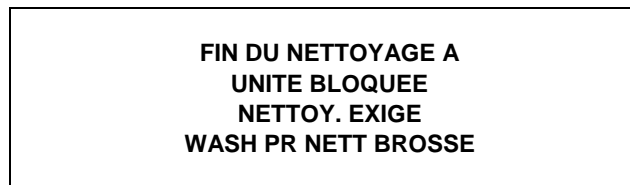

Figure 30

Choisir le symbole de LAVAGE  affichera l'écran suivant. (Voir Figure 31)



Figure 31

2. Il y a eu une panne de thermistance (cylindre de réfrigération, trémie ou glycol) pendant le processus de traitement thermique. (Voir Figure 32)

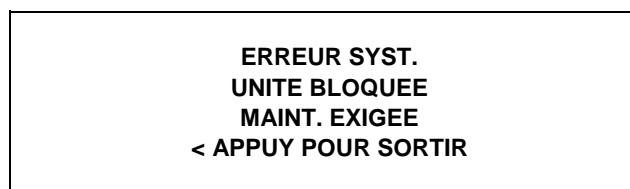



Figure 32

Choisir le symbole de CALIBRATION  indiquera quelle est la thermistance qui a causé le verrouillage. (Voir Figure 33)

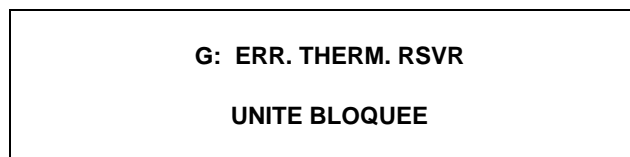

Figure 33

Si l'appareil est verrouillé et que vous tentez d'entrer en mode AUTO, l'appareil entrera en mode d'ATTENTE et affichera le message suivant. (Voir Figure 34)

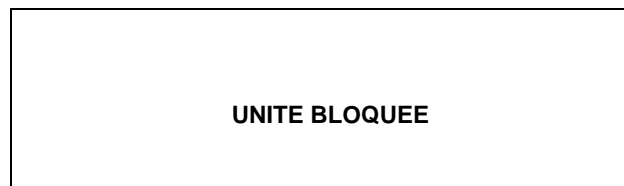

Figure 34

Pour ramener le message qui identifiait la raison du verrouillage, mettez l'interrupteur d'alimentation sur OFF (À l'arrêt) pendant cinq secondes, puis remettez l'interrupteur d'alimentation sur ON (En marche). Le message original avec la raison du verrouillage s'affichera. Vous pouvez également trouver la description de l'erreur (DESCRIPTION ERREUR) dans le menu des gérants. (Voir page 41)

Le message UNITE BLOQUEE restera à l'écran jusqu'à ce que les exigences de nettoyage à la brosse aient été remplies. L'unité doit être démontée pour activer le temporisateur de cinq minutes à l'écran. Une fois que le temporisateur arrive à zéro, le verrouillage est annulé.

Blocage temporaire : Si vous n'avez pas lancé de cycle de traitement thermique dans les 24 dernières heures, un échec pour blocage temporaire se produira. Un blocage temporaire permet à l'utilisateur de corriger la cause du blocage. L'utilisateur a deux options : il peut lancer un autre cycle de chauffe ou nettoyer l'appareil à la brosse. Lorsqu'un blocage temporaire se produit, l'appareil passe en mode ATTENTE. Le message suivant s'affiche à l'écran. La raison du blocage temporaire est indiquée sur la deuxième ligne. (Voir Figure 35)

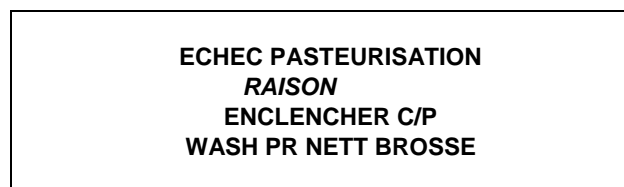

Figure 35

Si la raison du blocage temporaire a été corrigée, choisir le symbole de CHAUFFE ☼ lance immédiatement un cycle de chauffe. Choisir le symbole de LAVAGE 🧼 lorsque le message ci-dessus est affiché verrouillera l'appareil et le nettoyage à la brosse sera nécessaire.

Ci-dessous se trouvent les messages variables pour les échecs pour blocage temporaire qui apparaissent sur la deuxième ligne de l'écran.

INTERRUPT. ARRET	L'interrupteur d'alimentation était en position OFF (À l'arrêt).
MELANGE EPUISE	Il y avait une situation de manque de mélange.
AUTO OU ATT. ARRET	L'appareil n'était pas en mode AUTO ni ATTENTE.
AUCUN DEMAR C/CHAUF	Vous n'avez pas tenté de lancer de cycle de traitement thermique pendant les 24 dernières heures. (La fonction AUTO HEAT TIME a été avancée, une perte de courant a eu lieu au moment où le cycle devait se produire ou échec du cycle de chauffe non-du à une panne de thermistance.)

Si l'écran suivant apparaît, un blocage temporaire s'est produit pendant le cycle de traitement thermique. (Voir Figure 36)

**ECHEC PASTEURISATION
UNITE BLOQUEE
ENCLANCHER C/P
WASH PR NETT BROSSE**

Figure 36

Si la température du produit n'est pas tombée en-dessous de 41 °F (5 °C) d'ici la fin du cycle de REFROIDISSEMENT, l'écran suivant apparaîtra. (Voir Figure 37)

**ECHEC PASTEURISATION
UNITE BLOQUEE
ENCLANCHER C/P
WASH PR NETT BROSSE**

Figure 37

Lorsqu'un de ces messages apparaît, le fonctionnement automatique de l'unité ne peut pas avoir lieu avant d'avoir démonté l'unité et de l'avoir nettoyée à la brosse ou avant d'avoir terminé un cycle de traitement thermique. Choisissez le symbole de CHAUFFE ☼ pour lancer un cycle de chauffe, ou choisissez le symbole de LAVAGE 🧼 pour démonter l'appareil et le nettoyer à la brosse.

Une fois que l'unité de réfrigération est débloquée par le lancement d'un cycle de traitement thermique, le symbole de CHAUFFE ☼ s'allume et le message suivant apparaît à l'écran. (Voir Figure 38)

**G: NE PAS TIRER
D: NE PAS TIRER**

Figure 38

Si vous choisissez le symbole de LAVAGE 🧼 pour éliminer le blocage en nettoyant l'appareil à la brosse, le message UNITÉ BLOQUÉE restera à l'écran jusqu'à ce que les exigences de nettoyage à la brosse aient été remplies. L'unité doit être démontée pour activer le temporisateur de cinq minutes à l'écran. Une fois que le temporisateur arrive à zéro, le blocage est annulé. (Voir Figure 39)

UNITE BLOQUEE

Figure 39

Pour ramener le message qui identifiait la raison du blocage temporaire, mettez l'interrupteur d'alimentation sur OFF (À l'arrêt) pendant cinq secondes, puis remettez l'interrupteur d'alimentation sur ON (En marche). Le message original avec la raison du blocage temporaire s'affichera. (Voir Figure 40)

**ECHEC PASTEURISATION
RAISON
ENCLANCHER C/P
WASH PR NETT BROSSE**

Figure 40

Vous pouvez également trouver la description de l'erreur dans le menu des gérants. (Voir à la page 41)

Note : Vous pouvez trouver un historique des données des cycles de chauffe et des blocages dans le menu des gérants. (Voir à la page 43)

Menu des gérants

Le menu des gérants s'utilise pour entrer dans les écrans des fonctions de l'utilisateur. Pour accéder au menu, touchez le centre du symbole de CÔNE sur le panneau de contrôle. (Voir Figure 41)

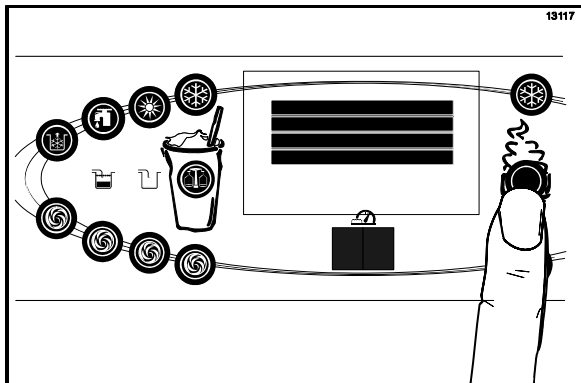

Figure 41

Le symbole AUTO de shake, le symbole de SAVEUR FACULTATIVE et le symbole de CÔNE seront allumés lorsque l'écran du CODE D'ACCES sera affiché.

Dans le programme du menu, le symbole AUTO du côté shake, le symbole de SAVEUR FACULTATIVE et le symbole de CALIBRATION fonctionneront comme touches du menu.

AUTO – augmente la valeur située au-dessus du curseur et sert à défiler vers le haut dans les affichages de texte.

SAVEUR FACULTATIVE – diminue la valeur située au-dessus du curseur et sert à défiler vers le bas dans les affichages de texte.

CALIBRATION – fait avancer la position du curseur vers la droite et sert à choisir les options du menu.

Note : Vous ne pourrez pas distribuer de shake pendant que vous accédez aux options du menu des gérants, sauf lorsque l'écran CONDIT. EN COURS est affiché.

Le côté sundae continuera de fonctionner dans le mode dans lequel il était lorsque menu a été choisi. Cependant, les touches de contrôle du côté sundae ne seront pas allumées et ne fonctionneront pas lorsque le menu des gérants ou le menu de calibration seront affichés.

Les touches de contrôle pour les deux côtés fonctionnent dans le menu des gérants lorsque l'écran CONDIT. EN COURS est affiché. (Voir CONDIT. EN COURS à la page 45.)

Saisir le code d'accès

L'écran CODE D'ACCES à l'affichage, utilisez les symboles AUTO ou SAVEUR FACULTATIVE pour régler le premier chiffre du code avec le curseur. Lorsque le chiffre correct est choisi, touchez le symbole de CALIBRATION pour déplacer le curseur vers la position du chiffre suivant. (Voir Figure 42)

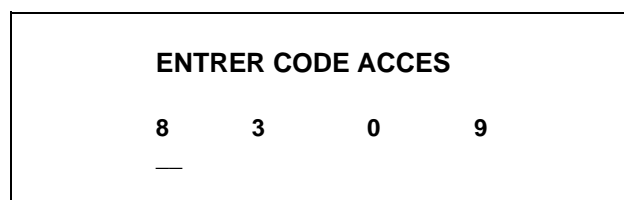

Figure 42

Continuez de saisir les bons chiffres du code d'accès jusqu'à ce que les quatre chiffres s'affichent, puis touchez le symbole de CALIBRATION. La liste du menu des gérants s'affichera à l'écran si vous avez saisi le bon code d'accès.

Si vous avez saisi un mauvais chiffre pour le code d'accès, l'affichage quittera le programme du menu lorsque vous choisirez le symbole de CALIBRATION. (Voir Figure 43)

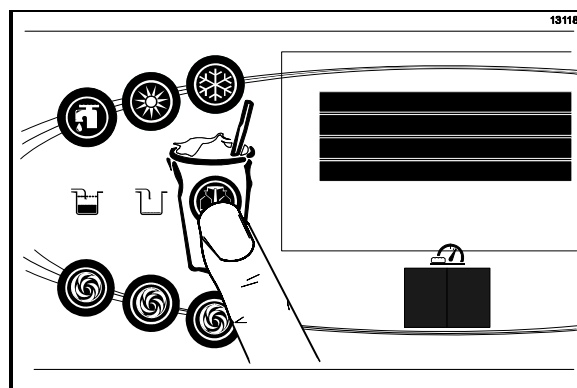





Figure 43

Options du menu

Touchez le symbole AUTO  ou le symbole SAVEUR FACULTATIVE  pour monter ou descendre dans le menu. Choisissez une option du menu en alignant l'option avec la flèche du côté gauche de l'écran, puis touchez le symbole de CALIBRATION . Quittez le programme du menu en choisissant QUITTER LE MENU ou touchez le symbole du CÔNE .

Les options de menu suivantes sont énumérées dans le menu des gérants.

QUITTER LE MENU
CALIBRAGE SIROP
VERIFIER CALIBRAGE
REINIT. NBRE PORT.
REGLER HORLOGE
DEPART HEURE CHAUF
HR DEMARRAGE AUTO
MODE ATTENTE
CYCLE DE NETTOYAGE
NIVEAU MEL AUDIBLE
DESCRIPTION ERREUR
HISTORIQUE BLOCAGE
RESUME CYCLE PAST
DONNEES C/ CHAUFF.
INFORMATION SYSTEME
CONDIT. EN COURS

Choisir QUITTER LE MENU permet de sortir du menu des gérants et de revenir au fonctionnement normal des symboles du panneau de contrôle.

L'option CALIBRAGE SIROP permet au gérant d'accéder aux choix de l'écran de calibration depuis le menu des gérants. Les fonctions qui se trouvent également dans le menu de calibration s'affichent à l'écran, lorsque cette option de menu est sélectionnée. (Voir SYSTÈME DE SIROP à la page 72)



Note : L'option de tirage sans saveur apparaîtra seulement à l'écran lorsque le côté shake sera en mode AUTO.

L'option VERIFIER CALIBRAGE est utilisée pour vérifier que la quantité de sirop distribuée est conforme aux spécifications. (Voir Figure 44)

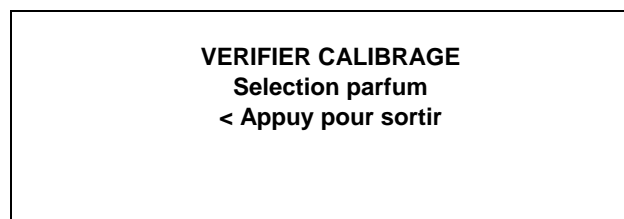



Figure 44

Retirer la vanne à sirop de la porte de distribution. La conduite entièrement amorcée avec du sirop, placez la vanne à sirop au-dessus de la petite partie du verre à sirop divisé, puis sélectionnez la saveur correspondante. Le sirop coulera dans le verre, puis s'arrêtera automatiquement. Placez le verre sur une surface au niveau et vérifiez la quantité de sirop distribuée. Si le niveau ne respecte pas les spécifications, la saveur devra être recalibrée. (Voir CALIBRATION DU SIROP, à la page 72)



Il est recommandé de vérifier la calibration de chaque saveur de sirop et de prendre note de toutes les saveurs qui doivent être recalibrées, avant de sortir du menu des gérants pour accéder au menu de calibration.

Choisissez le symbole CALIBRATION  pour sortir de l'écran VERIFIER CALIBRAGE et revenez à la liste du menu des gérants.

L'écran NBRE DE PORTIONS s'utilise pour vérifier ou régler le nombre de portions distribuées par l'appareil. Le compteur de portions reviendra automatiquement à zéro lorsque l'appareil sera nettoyé à la brosse. (Voir Figure 45)



Figure 45

Réglez le compteur de portions en sélectionnant le symbole CALIBRATION  pour passer à l'écran suivant. Sélectionnez le symbole AUTO  pour déplacer la flèche (>) sur OUI et sélectionnez le symbole de CALIBRATION . Le compteur de portions repartira à zéro et sortira pour revenir au menu des gérants. (Voir Figure 46)

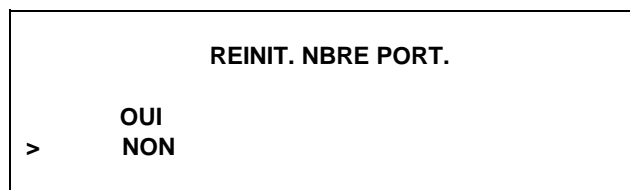

Figure 46

L'option REGLER HORLOGE permet au gérant de régler l'heure et la date de l'horloge de contrôle. L'heure et la date ne peuvent être changées qu'une fois que l'unité de réfrigération a été nettoyée manuellement, et avant qu'elle soit placée en mode AUTO ou ATTENTE. Le message suivant s'affichera dans le cas où l'option REGLER HORLOGE est sélectionnée, alors que l'appareil n'est pas en état de nettoyage à la brosse satisfaisant. (Voir Figure 47)

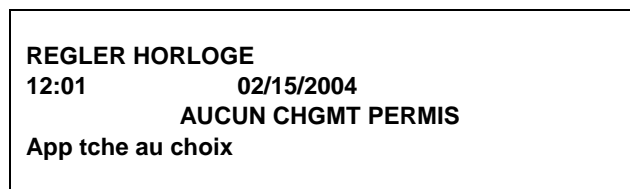



Figure 47

Pour changer l'heure ou la date, sélectionnez l'option REGLER HORLOGE du menu. Touchez le symbole AUTO  pour faire avancer la flèche de Sortir à Changer, puis touchez le symbole CALIBRATION  pour sélectionner l'option Changer. (Voir Figure 48)

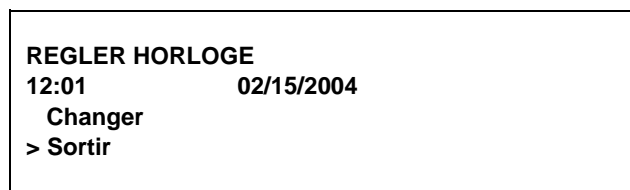





Figure 48

Changez l'heure en touchant le symbole AUTO  ou le symbole SAVEUR FACULTATIVE  et en plaçant le curseur sous la position de l'heure. Déplacez le curseur sur les minutes en sélectionnant le symbole CALIBRATION . Une fois que les bonnes minutes sont saisies, sélectionnez le symbole CALIBRATION  pour faire avancer le curseur sur le mois. (Voir Figure 49)

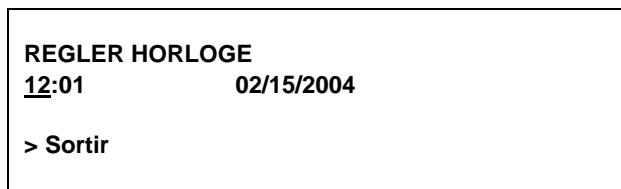



Figure 49

Saisissez le mois, le jour et l'année corrects. Sélectionnez ensuite le symbole CALIBRATION  pour passer à l'écran HEURE D ETE. (Voir Figure 50)

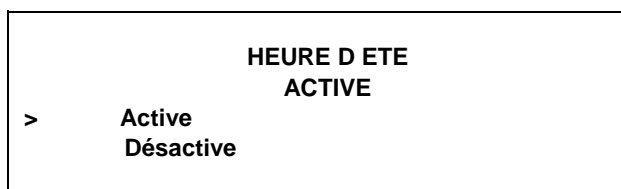



Figure 50

Lorsqu'elle est activée, la fonction annuelle de changement d'heure règle automatiquement l'horloge de contrôle sur l'heure d'été. Pour désactiver la fonction de changement d'heure, sélectionnez le symbole AUTO  pour déplacer la flèche sur Désactive. Touchez ensuite le symbole CALIBRATION  pour sauvegarder le nouveau réglage.

L'écran DEPART HEURE CHAUFF permet au gérant de régler l'heure de la journée à laquelle le cycle de traitement thermique commencera. (Voir Figure 51)

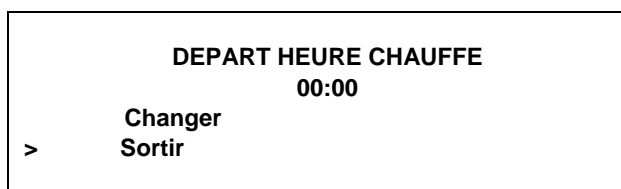



Figure 51

Note : N'avancez pas le réglage de lancement du cycle, sauf le jour où l'unité est nettoyée à la brosse. Augmenter le temps entre deux cycles de chauffe provoquera un blocage temporaire de l'appareil, dans le cas où le cycle ne commence pas dans les 24 heures par rapport au début du cycle de traitement thermique précédent.

Pour régler DEPART HEURE CHAUFF, touchez le symbole AUTO  pour déplacer la flèche sur Changer. Sélectionnez ensuite le symbole CALIBRATION . L'écran affiche l'heure et le curseur se trouve sous l'heure. (Voir Figure 52)

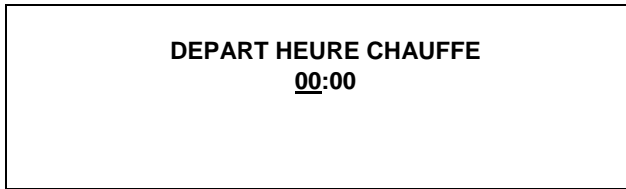

Figure 52

Choisissez le symbole AUTO ❄️ ou le symbole SAVEUR FACULTATIVE 🌀 pour augmenter ou diminuer l'heure jusqu'au réglage voulu. Déplacez ensuite le curseur à la position des minutes en sélectionnant le symbole CALIBRATION 📏. Réglez les minutes, puis sélectionnez le symbole CALIBRATION 📏 pour sauvegarder le réglage et revenez à l'écran DEPART HEURE CHAUFF. Sélectionnez le symbole CALIBRATION 📏 pour sortir de l'écran et revenir au menu.

L'option HR DEMARRAGE AUTO permet au gérant de régler l'heure de la journée à laquelle l'appareil entre automatiquement en mode AUTO, depuis le mode d'ATTENTE. L'appareil doit être en mode ATTENTE, sans blocage de l'unité, pour que le lancement automatique ait lieu à l'heure programmée. L'heure de lancement automatique HR DEMARRAGE AUTO peut également être désactivée et exiger un lancement manuel du mode AUTO. (Voir Figure 53)

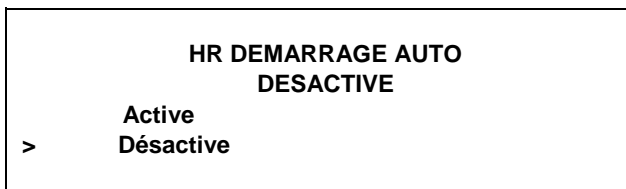

Figure 53

Activez HR DEMARRAGE AUTO en sélectionnant le symbole AUTO ❄️ pour déplacer la flèche vers le haut, sur Active. Sélectionnez le symbole CALIBRATION 📏 pour passer à l'écran suivant. (Voir Figure 54)

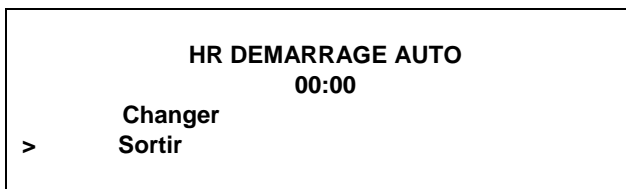

Figure 54

Programmez l'heure de démarrage automatique en sélectionnant le symbole AUTO ❄️ pour déplacer la flèche sur Changer. Sélectionnez le symbole CALIBRATION 📏 pour passer à l'écran suivant. (Voir Figure 55)

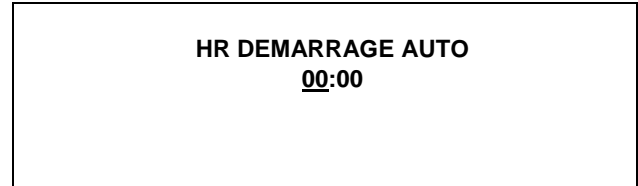

Figure 55

Programmez le lancement automatique du cycle (HR DEMARRAGE AUTO) en augmentant (symbole AUTO ❄️) ou en diminuant (symbole SAVEUR FACULTATIVE 🌀) le réglage de l'heure au-dessus du curseur. Sélectionnez le symbole CALIBRATION 📏 pour faire avancer le curseur et programmer les minutes.

Sélectionnez le symbole CALIBRATION 📏 pour revenir à l'écran précédent et afficher le nouveau réglage d'heure. Sélectionnez le symbole CALIBRATION 📏 pour sortir de l'écran et revenir au menu.

L'option ATTENTE s'utilise pour placer manuellement le côté gauche ou le côté droit en mode d'attente, durant les périodes prolongées sans tirage. Sélectionnez l'écran ATTENTE dans le menu. Appuyez sur le symbole AUTO ❄️, de façon à faire monter la flèche vers la gauche (shake) ou la droite (crème glacée). Sélectionnez le symbole CALIBRATION 📏 pour activer l'attente pour le côté choisi.

Répétez ces étapes pour activer l'attente de l'autre côté. (Voir Figure 56)

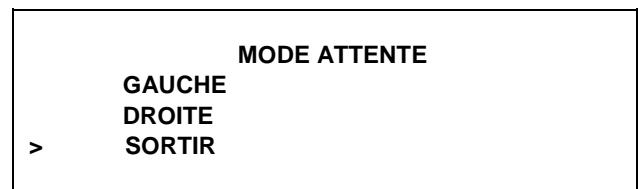

Figure 56

Pour interrompre le fonctionnement en attente pour l'un ou l'autre des côtés, sortez du menu des gérants et sélectionnez le mode AUTO.

L'option de CYCLE DE NETTOYAGE à la brosse permet au gérant de choisir un nombre maximum de jours entre les nettoyages à la brosse de l'appareil. Le cycle de nettoyage à la brosse ne peut être changé qu'une fois que l'unité de réfrigération a été nettoyée manuellement, et avant qu'elle soit placée en mode AUTO ou ATTENTE.

Le message suivant s'affichera dans le cas où l'option CYCLE DE NETTOYAGE est sélectionnée, alors que l'appareil n'est pas en état de nettoyage à la brosse satisfaisant. (Voir Figure 57)

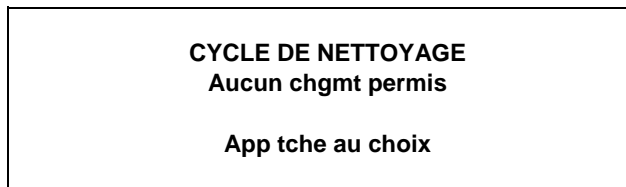

Figure 57

Pour changer le nombre de jours entre deux nettoyages à la brosse, sélectionnez le symbole AUTO ❄️ pour diminuer le nombre de jours, ou le symbole SAVEUR FACULTATIVE 🌀 pour augmenter le nombre de jours. Sélectionnez le symbole CALIBRATION 🛠️ pour sauvegarder le réglage et revenir au menu. Le nombre de jours qui s'affiche sur le compteur de nettoyage à la brosse changera pour correspondre au nouveau réglage. (Voir Figure 58)

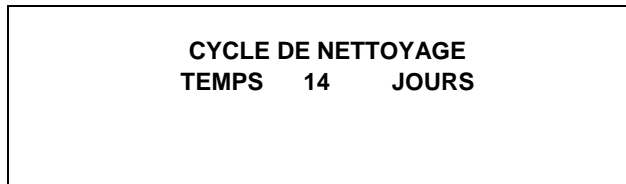

Figure 58

Respectez toujours les directives locales pour le nombre maximum de jours autorisés entre les cycles de nettoyage à la brosse.

Lorsque l'option NIVEAU MEL AUDIBLE est activée, elle alerte l'utilisateur au moyen d'un signal sonore d'une situation de mélange bas ou de manque de mélange. L'écran suivant s'affiche lorsqu'on choisit cette option. (Voir Figure 59)

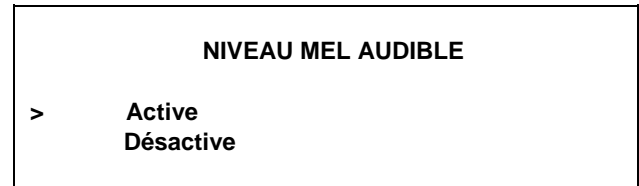

Figure 59

Pour désactiver le signal sonore, sélectionnez le symbole SAVEUR FACULTATIVE 🌀 de façon à déplacer la flèche sur DESACTIVE. Sélectionnez le symbole CALIBRATION 🛠️ pour sauvegarder le nouveau réglage et revenir au menu. Les icônes du panneau de contrôle pour les situations de mélange bas et de manque de mélange s'allumeront lorsque le niveau de mélange baissera dans la trémie, mais le signal sonore sera désactivé.

L'écran DESCRIPTION ERREUR indiquera s'il existe une erreur de l'unité et quel est le côté où l'erreur s'est produite. Lorsqu'aucune erreur n'est détectée, l'écran suivant s'affiche. (Voir Figure 60)

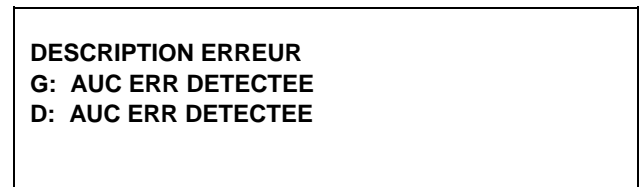

Figure 60

Sélectionnez le symbole CALIBRATION 🛠️ pour afficher l'erreur suivante trouvée ou revenez au menu, s'il n'y a pas d'autre erreur. Appuyez sur le symbole CALIBRATION 🛠️ lorsque des erreurs sont affichées annulera les erreurs, si elles sont corrigées, lorsqu'on reviendra à l'écran du menu.

Ci-dessous se trouvent les messages variables qui apparaîtront, avec une explication de la solution.

AUC ERR DETECTEE - Aucune erreur n'a été détectée dans l'unité. Lorsque ce message s'affiche, rien de plus n'apparaît à l'écran.

SURCHARGE BATTEUR – Appuyez fermement sur le bouton de réinitialisation du batteur, pour le côté de l'unité comportant l'erreur. (Voir page 32)

COMPRESSEUR AHP - Mettez l'interrupteur d'alimentation en position OFF (À l'arrêt). Attendez 5 minutes pour que l'appareil refroidisse. Mettez l'interrupteur en position ON (En marche) et relancez chaque côté en mode AUTO.

ERR. THERM. RSVR – Mettez l'interrupteur d'alimentation à la position OFF (À l'arrêt). Communiquez avec un technicien de service.

ERR. THERM. CYL - Mettez l'interrupteur d'alimentation à la position OFF (À l'arrêt). Communiquez avec un technicien de service.

ERR. THERM. GLYC - Mettez l'interrupteur d'alimentation à la position OFF (À l'arrêt). Communiquez avec un technicien de service.

L'écran HISTORIQUE BLOCAGE affiche l'historique des 40 derniers blocages temporaires, verrouillages, dates de nettoyage à la brosse ou cycles de chauffe interrompus. Les numéros de page sont indiqués dans le coin supérieur droit. La page 1 contient toujours l'échec le plus récent. (Voir Figure 61)

HISTORIQUE BLOCAGE	2
00/00/00	00:00
Raison	
> Sortir	

Figure 61

La deuxième ligne de l'écran affiche la date et l'heure de l'échec. La troisième ligne indique la raison de l'échec, ou bien elle indique si un nettoyage à la brosse satisfaisant a été effectué. Certains échecs se produisent pour de multiples raisons. Dans ce cas, une page sera générée pour chaque raison.

Sélectionnez le symbole AUTO ❄️ ou le symbole SAVEUR FACULTATIVE 🌀 pour avancer ou reculer et visionner chaque écran. Ci-dessous se trouvent les messages variables qui pourront apparaître.

Erreurs qui se sont produites lors du lancement d'un cycle de traitement thermique

INTERRUPT. ARRET – L'interrupteur d'alimentation est sur OFF (À l'arrêt).

AUTO/ATTENTE ARRET – Le contrôle n'était ni en mode AUTO, ni en mode ATTENTE.

EPUISEMENT MELANGE – Une condition de manque de mélange existe.

AUCUN ESSAI C/CHAUFF – L'heure automatique de lancement du cycle était réglée pour tenter un cycle de chauffe plus de 24 heures après le dernier cycle de chauffe réussi.

Erreurs se produisant pendant le mode de chauffe

ECHEC MODE CHAUFF. – Le temps maximum autorisé pour le mode de chauffe a dépassé 90 minutes.

ECHEC MODE REFROI. – Le temps maximum autorisé pour le mode de refroidissement a dépassé 120 minutes.

PROBL DUREE TOTALE – Le temps total maximum autorisé pour le traitement thermique a dépassé 4 heures.

FIN DU NETTOYAGE A - Le nombre total de jours de fonctionnement a dépassé le réglage du cycle de nettoyage à la brosse.

INTERRUPT. ARRET – L'interrupteur d'alimentation a été mis sur OFF (À l'arrêt) pendant le cycle de chauffe.

PANNE COURANT C/CH - Une panne de courant s'est produite durant le cycle de traitement thermique.

(G/D) BAS NIVEAU MELANGE - Le niveau de mélange dans la trémie (gauche/droite) est trop bas pour qu'un cycle de chauffe puisse réussir.

(G/D) SURCHARGE BTR C/CH – La surcharge du moteur du batteur (gauche/droit) s'est déclenchée.

(G/D) ERREUR THERM CYL – La thermistance du cylindre (gauche/droite) est en panne.

(G/D) ERREUR THERM RSVR – La thermistance de la trémie (gauche/droite) est en panne.

(G/D) ARRET HP – L'interrupteur de haute pression (gauche/droite) s'est ouvert durant le cycle de traitement thermique.

Pannes se produisant en mode AUTO

RSVR (G/D)>41F (5C) après 4 H - La température du mélange dans la trémie de gauche ou de droite était supérieure à 41°F (5°C) pendant plus de quatre heures.

CUVE (G/D) >41F (5C) après 4 H - La température du mélange dans le cylindre de gauche ou de droite était supérieure à 41°F (5°C) pendant plus de quatre heures.

TEMP RES (G/D)>45F (7C) AP 1 HR- La température du mélange dans la trémie de gauche ou de droite était supérieure à 45 °F (7 °C) pendant plus d'une heure.

TEMP CIL (G/D)>45F (7C) AP 1 HR - La température du mélange dans le cylindre de gauche ou de droite était supérieure à 45 °F (7 °C) pendant plus d'une heure.

RSVR (G/D)>41F (5C) APR. PC – La température du mélange dans la trémie de gauche ou de droite était supérieure à 41 °F (5 °C) pendant plus de quatre heures, suite à une coupure électrique.

CUVE (G/D)>41F (5C) APR. PC – La température du mélange dans le cylindre de gauche ou de droite était supérieure à 41 °F (5 °C) pendant plus de quatre heures, suite à une coupure électrique.

RVR (G/D) > 59F (15C) – La température du mélange dans la trémie de gauche ou de droite était supérieure à 59 °F (15 °C).

CUV (G/D) > 59F (15C) – La température du mélange dans le cylindre de gauche ou de droite était supérieure à 59 °F (15 °C).

L'écran RESUME CYCLE PAST affiche le nombre d'heures depuis le dernier cycle de chauffe, les heures depuis que la température du produit a dépassé 150 °F (65,6 °C) et le nombre de cycles de chauffe effectués depuis la date du dernier nettoyage à la brosse.

RESUME CYCLE PAST	
HR DEP C DE P	0
HR DEPUIS 150	0
NB JOUR DEPUIS NET	0

Figure 62



L'écran DONNEES C/ CHAUFF contient un enregistrement de jusqu'à 366 cycles de traitement thermique. Les données du cycle de chauffe le plus récent seront affichées en premier.

Chaque enregistrement de cycle de chauffe est composé de trois écrans. Le premier écran affiche le mois et le jour du cycle de chauffe, l'heure de démarrage et l'heure de fin et la description de l'erreur. La ligne du bas affiche le numéro de l'enregistrement et indique s'il y a eu une panne de

courant durant le cycle de traitement thermique (PANNE COURANT C/CH).

C/ TRAIT. THERM.			
01/01	02:00	05:14	
AUC ERR DETECTEE			1

Figure 63

Sélectionnez le symbole AUTO  pour avancer dans les pages de données. Sélectionnez le symbole SAVEUR FACULTATIVE  pour revenir aux pages précédentes. (Voir Figure 63)

Les enregistrements de température pour le cylindre et la trémie de chaque côté de l'unité apparaissent sur les second et troisième écrans. Le second écran affiche le côté gauche (G) de l'unité. (Voir Figure 64) Le troisième écran affiche le côté droit (D) de l'unité. (Voir Figure 65)

La ligne du haut de ces écrans affiche les températures de la trémie (R) et du cylindre (C), enregistrées à la fin du cycle de traitement thermique et indique le côté (G ou D) de l'unité.

Les lignes restantes indiquent ce qui suit :

CHFF = Temps total pour que la trémie (R) et le cylindre (C) atteignent 150,9 °F (66,1 °C).

SUP = Temps total où la température de la trémie (R) et du cylindre (C) était supérieure à 150 °F (65,6 °C).

REFR = Temps total où la température de la trémie (R) et du cylindre (C) était supérieure à 41 °F (5 °C) durant la phase de refroidissement.

CRETE = Relevé de température le plus élevé pour la trémie (R) et le cylindre (C) durant le cycle de traitement thermique.



R: 40.9	C:26.3	G	
CHFF	SUP	REFR	CRETE
1:12	0:49	r 1:19	161.0
0:46	1:11	c 0:15	169.7

Figure 64

R: 38.0	C:23.7	D	
CHFF	SUP	REFR	CRETE
1:09	0:52	r 1:11	161.2
0:66	1:00	c 0:11	169.9

Figure 65

Le temps de CHAUFFE indique le temps qu'il a fallu pour que chaque zone atteigne 150,9 °F (66,1 °C). Chaque zone doit rester au-dessus de 150 °F (65,6 °C) pendant un minimum de 35 minutes. De plus, chaque zone doit chauffer pendant un minimum de 115 minutes.

Sélectionnez le symbole AUTO  pour passer à la page suivante ou le symbole SAVEUR FACULTATIVE  pour voir la page précédente.

Un message d'échec du cycle de chauffe apparaîtra sur le premier écran, en cas d'échec.

Ci-dessous se trouvent les messages variables de codes d'échec qui peuvent apparaître sur la ligne 2.

- CH ÉCHEC DU TEMPS DE CHAUFFE**
La température du mélange n'est pas montée au-dessus de 151 °F (66,1 °C) en moins de 90 minutes.
- RF ÉCHEC DU MODE DE REFROIDISSEMENT**
La température du mélange dans la trémie et le cylindre de réfrigération n'est pas tombée en-dessous de 41 °F (5 °C) en moins de 120 minutes.
- DT ÉCHEC DE LA DURÉE TOTALE**
Le cycle de traitement thermique doit être terminé en un maximum de 4 heures.
- EM ÉCHEC POUR MANQUE DE MÉLANGE**
Une situation de manque de mélange a été détectée, soit au départ, soit durant le cycle de chauffe.
- MB ÉCHEC POUR MÉLANGE BAS**
Le temps imparti pour la phase de chauffe ou la phase de refroidissement a été dépassé et une situation de mélange bas s'est produite.
- SB SURCHARGE DU BATTEUR DURANT LE CYCLE**
Une surcharge du batteur s'est produite durant le cycle de chauffe.
- HO COUPURE POUR HAUTE PRESSION DURANT LE CYCLE DE CHAUFFE**
Une situation de coupure pour haute pression s'est produite durant le cycle de chauffe.
- PC COUPURE DE COURANT DURANT LE CYCLE**
Une coupure de courant a causé un dépassement du temps maximum autorisé pour la phase de chauffe, la phase de refroidissement ou le temps total du cycle. S'il se produit une panne de courant mais que le cycle de traitement thermique n'est pas annulé, une astérisque (*) apparaîtra sur la troisième ligne de l'écran.

- IT INTERRUPTEUR D'ALIMENTATION SUR OFF (À L'ARRÊT)**
L'interrupteur d'alimentation a été mis sur la position OFF (À l'arrêt) durant le cycle de chauffe.
- TH ÉCHEC THERMISTANCE**
Une thermistance est en panne.
- OP INTERRUPTION PAR L'UTILISATEUR**
Indique que le cycle de chauffe a été interrompu dans l'option INTERRUPT. OPERAT. du menu de service.
- PD PORTE DE PRODUIT RETIRÉE**
Une porte de produit n'est pas à sa place ou est mal fixée.

Les INFORMATIONS DU SYSTÈME sont affichées sur trois écrans séparés. Le premier écran contient la version de contrôle et de logiciel installée dans l'appareil. (Voir Figure 66)

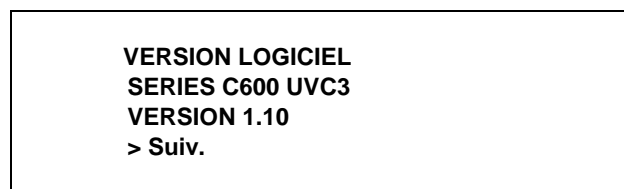



Figure 66

Sélectionnez le symbole CALIBRATION  pour passer à l'écran suivant d'informations du système qui contient la version de langue du logiciel. (Voir Figure 67)

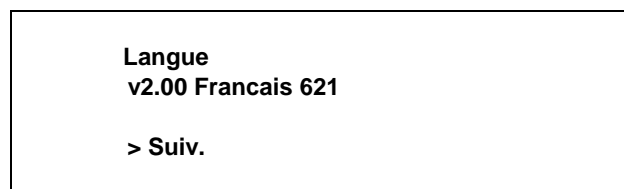



Figure 67

Sélectionnez le symbole CALIBRATION  pour passer au troisième écran d'informations sur le système contenant le code de nomenclature (BOM) du modèle et le numéro de série de l'appareil. Pour revenir à la liste du menu, sélectionnez de nouveau le symbole CALIBRATION . (Voir Figure 68)

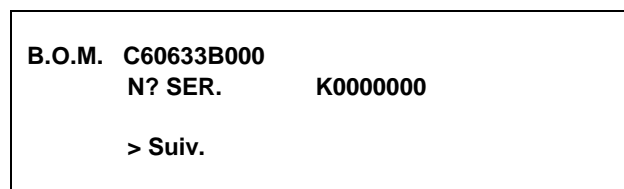



Figure 68

L'écran CONDIT. EN COURS fournit les relevés de consistance du produit, lorsque le côté fonctionne, ainsi que les températures des trémies et des cylindres pour les deux côtés de l'appareil. La colonne de gauche affiche les relevés du côté shake et la colonne de droite, ceux du côté sundae. La ligne du bas de l'écran indique la température actuelle du glycol. (Voir Figure 69)

VISCO	0	0.0
RSVOIR	41.0	41.1
GLYCOL		41.0

Figure 69

CONDIT EN COURS est le seul écran de menu qui permette de revenir au fonctionnement normal des touches du panneau de contrôle des côtés droit et gauche. Les touches de menu ne seront pas allumées lorsque cette option sera sélectionnée. Vous pourrez donc distribuer des shakes et toutes les touches tactiles du panneau seront totalement fonctionnelles. Utilisez cet écran lorsque vous souhaitez rester dans le menu des gérants et distribuer un shake. Pour sortir de l'écran CONDIT. EN COURS et revenir au menu, sélectionnez le symbole CALIBRATION .

Distribuer un shake sans sirop

À partir de la version de logiciel 1.04, les shakes peuvent être distribués sans ajout de saveur, en sélectionnant le symbole de pompe  du côté gauche.

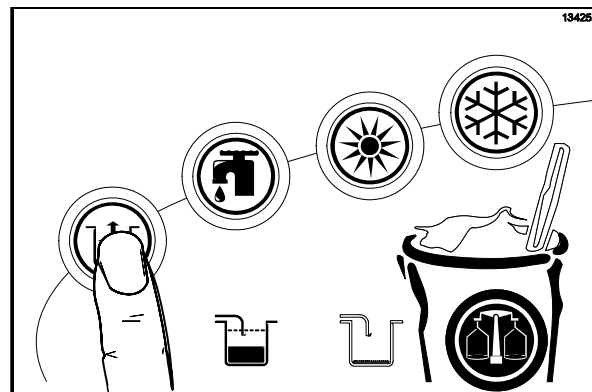



Figure 70

L'écran suivant s'affichera.



Figure 71

Sélectionnez le symbole CALIBRATION . Le symbole POMPE du côté gauche s'allume et le produit sans saveur commence immédiatement à sortir. Le tirage sans saveur se termine et le voyant lumineux de POMPE s'éteint lorsque la sonde pyroélectrique détecte que le verre est plein. Le tirage sans saveur peut également être interrompu en sélectionnant le symbole POMPE une deuxième fois.

Note : Pour annuler l'écran SHAKE SANS SIROP, touchez le symbole SAVEUR FACULTATIVE pour déplacer la flèche sur NON et sélectionnez le symbole CALIBRATION .

Section 6 Marches à suivre d'utilisation

Si vous démontez l'appareil pour la première fois ou si vous avez besoin de renseignements pour arriver à ce point de départ de nos instructions, passez à la page 84, « Démontage », et commencez par là.

Installation de l'appareil

Montage du cylindre de réfrigération – Côté shake



Assurez-vous que l'interrupteur d'alimentation est à la position « OFF » (À l'arrêt). Le non-respect de cette consigne peut causer de graves blessures par des pièces mobiles dangereuses.

Préparez le plateau des pièces pour le côté shake :

Étape 1

Avant d'installer l'arbre d'entraînement du batteur pour shake, lubrifiez la rainure de l'arbre d'entraînement. Glissez le joint d'étanchéité de l'arbre d'entraînement du batteur sur la petite extrémité de l'arbre d'entraînement du batteur et engagez-le dans la rainure de l'arbre. Lubrifiez bien la partie intérieure du joint d'étanchéité et lubrifiez aussi la partie plate du joint d'étanchéité qui entre en contact avec le palier du carter arrière. Appliquez une couche uniforme de lubrifiant à l'arbre. NE lubrifiez PAS l'extrémité carrée. (Voir Figure 72)

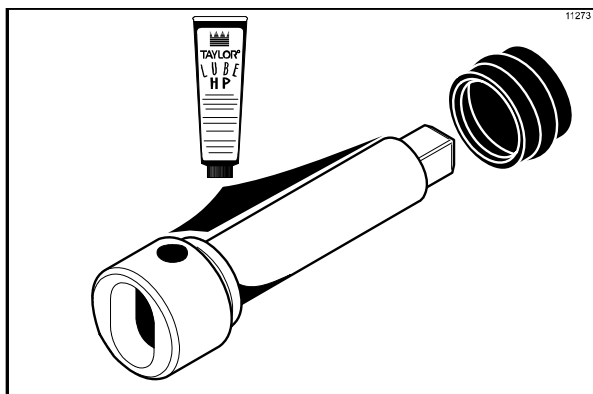

Figure 72

Note : Lors de la lubrification des pièces, utilisez un lubrifiant alimentaire approuvé (exemple : le lubrifiant Taylor HP).

Note : Pour vous assurer que le mélange ne fuie pas par l'arrière du cylindre de réfrigération, la section du milieu du joint d'étanchéité doit être convexe, c'est-à-dire s'ouvrir par rapport au joint d'étanchéité. Si la section du milieu du joint d'étanchéité est concave, c'est à dire se referme sur le milieu du joint d'étanchéité, retournez le joint d'étanchéité. (Voir Figure 73)

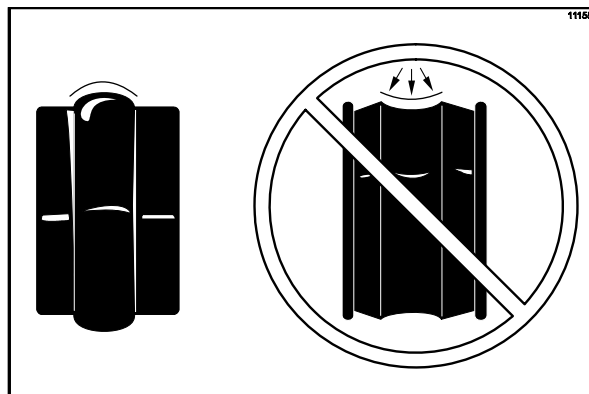

Figure 73

Étape 2

Installez l'arbre d'entraînement du batteur de shake dans le palier du carter arrière du cylindre de réfrigération et engagez fermement l'extrémité carrée dans l'accouplement de l'arbre d'entraînement. Assurez-vous que l'arbre d'entraînement s'insère dans l'accouplement d'entraînement sans contrainte. (Voir Figure 74)

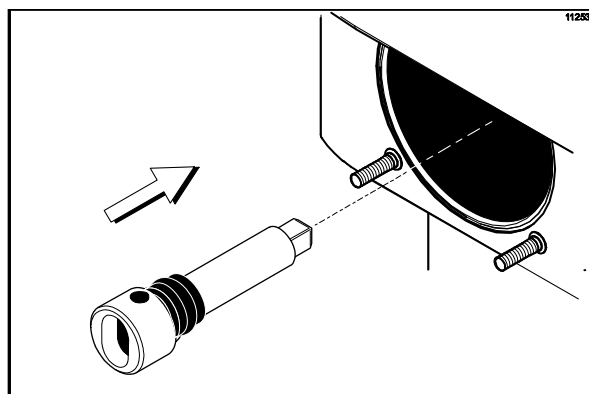

Figure 74

Étape 3

Vérifiez que les lames du racleur ne comportent aucune entaille ni aucun signe d'usure. En présence d'entailles, remplacez les lames.

Note : Les lames du racleur du côté shake doivent être remplacées tous les 6 mois.

Étape 4

Si les lames sont en bonne condition, placez chaque lame du racleur sur les goupilles de maintien de l'assemblage du batteur. (Voir Figure 75)

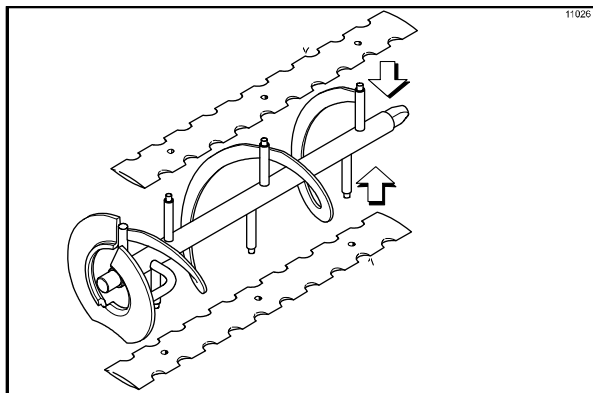

Figure 75

Note : Les orifices de la lame du racleur doivent s'insérer sur les goupilles pour prévenir tout dommage.

Étape 5

Tenez les lames sur l'assemblage du batteur, et insérez l'assemblage du batteur dans le cylindre de réfrigération. Engagez fermement l'extrémité de l'arbre dans la douille de l'arbre d'entraînement. (Voir Figure 76)

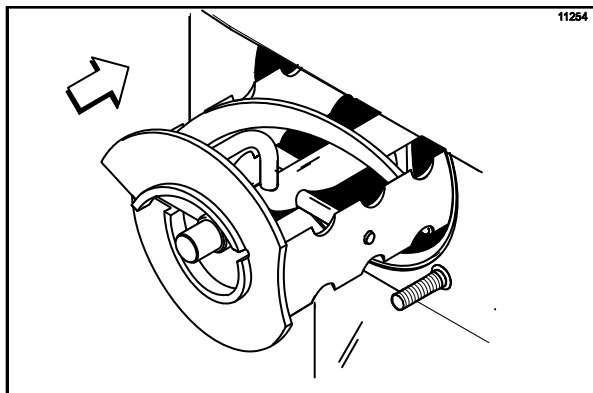

Figure 76

Note : S'il est bien en place, le batteur ne dépassera pas de l'avant du cylindre de réfrigération.

Étape 6

Assemblez la centrifugeuse de la vanne de tirage. Vérifiez que les joints toriques de la vanne de tirage ne comportent ni entailles, ni coupures. (Remplacez-les en présence d'entailles ou de coupures.) Si les joints toriques de la vanne de tirage sont en bonne condition, glissez-les 2 joints toriques dans les rainures de la vanne de tirage et lubrifiez. (Voir Figure 77)

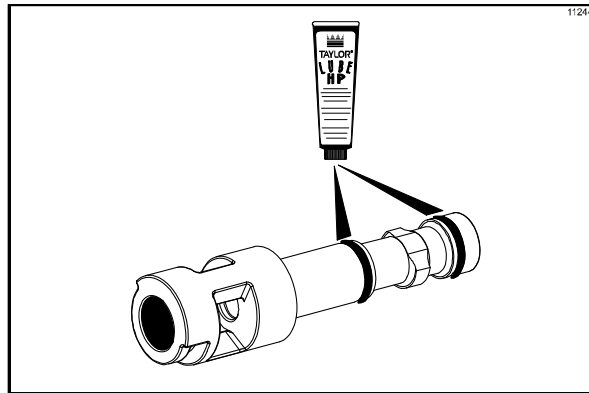

Figure 77

Étape 7

Lubrifiez le diamètre extérieur du joint de l'arbre de la centrifugeuse. Remplissez chaque bout du joint de lubrifiant.

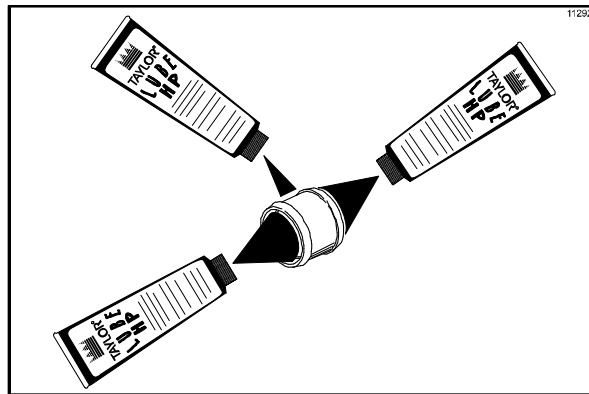

Figure 78

Étape 8

Insérez le joint de l'arbre de la centrifugeuse dans le bas de la vanne de tirage aussi loin que possible. Le joint de l'arbre de la centrifugeuse doit s'insérer dans la rainure du joint située dans la cavité de la vanne de tirage.

Important : Inspectez le joint de l'arbre de la centrifugeuse pour vérifier qu'il est installé correctement dans la rainure. Si le joint de l'arbre de la centrifugeuse est usagé, manquant ou mal installé, cela causera des fuites de produit par le haut de la vanne de tirage. (Voir Figure 79)

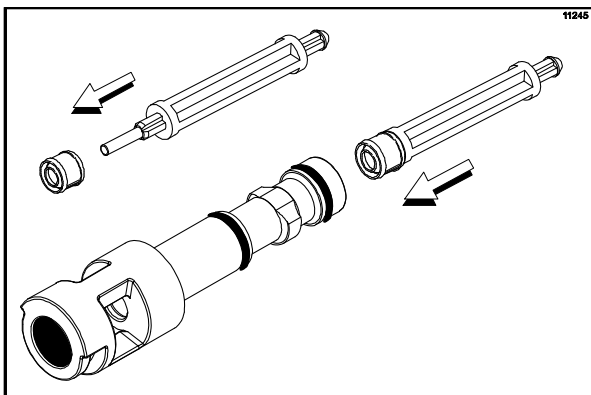

Figure 79

Étape 9

Lubrifiez la petite extrémité de la centrifugeuse. (Voir Figure 80)

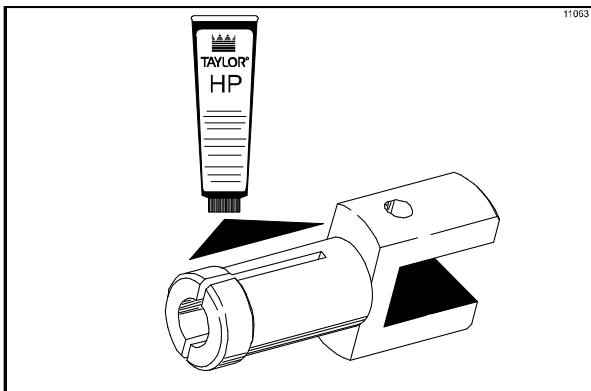

Figure 80

Étape 10

Ramenez les deux bouts l'un vers l'autre et insérez la centrifugeuse dans l'ouverture métallique de la vanne de tirage, jusqu'à ce qu'elle s'enclenche. (Voir Figure 81)

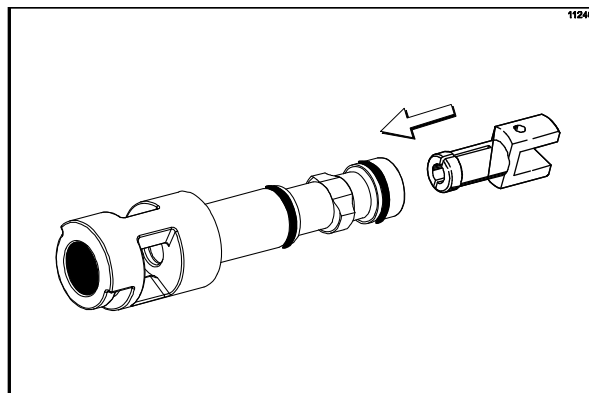

Figure 81

Étape 11

Insérez et alignez l'assemblage de la centrifugeuse et de la vanne de tirage dans la porte shake, comme le montre l'illustration. (Voir Figure 82)

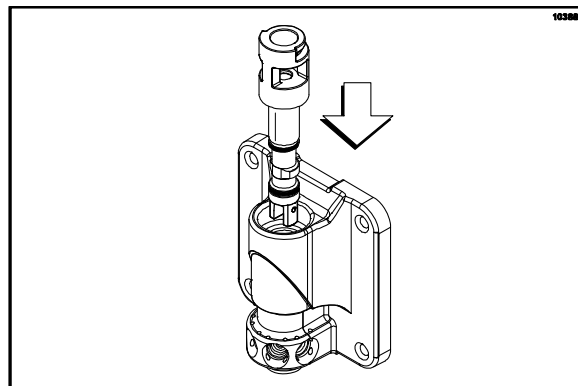

Figure 82

Étape 12

Placez le joint d'étanchéité de la porte de l'unité dans la rainure à l'arrière de la porte de l'unité. Lubrifiez le diamètre extérieur du palier avant. Glissez le palier avant dans le moyeu de la porte.

Note : Au besoin, mettez deux petits points de lubrifiant aux positions de 10 heures et de 2 heures sur la partie supérieure du joint torique de la porte de l'unité pour le maintenir en place.

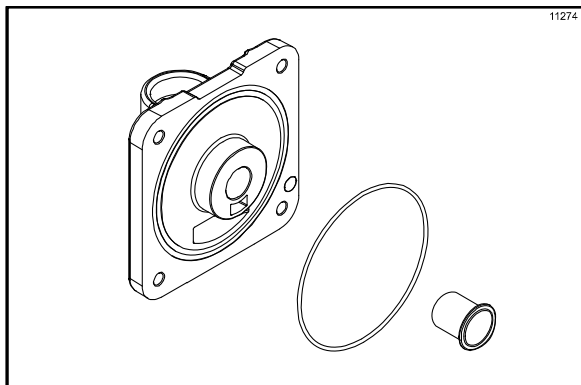

Figure 83

Étape 13

Installez la porte shake de l'unité. Placez la porte sur les quatre goujons à l'avant du cylindre de réfrigération. Alignez le haut de la vanne de tirage avec le support du vérin. Installez les écrous (petits écrous au bas de la porte). Serrez uniformément en croisé pour vous assurer que la porte ne bouge pas.

Ne serrez pas trop.

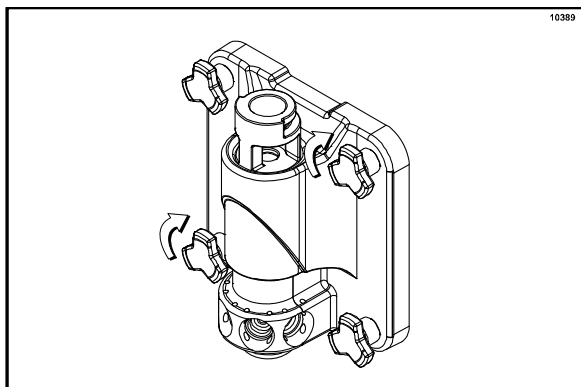

Figure 84

Étape 14

Lubrifiez l'arbre de la lame de la centrifugeuse, jusqu'à la rainure. (Voir Figure 85)

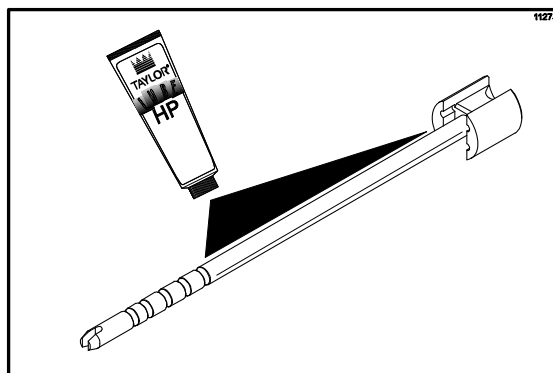

Figure 85

Étape 15

Insérez l'arbre de la lame de la centrifugeuse dans le milieu de la centrifugeuse et faites-le passer par la cavité de la vanne de tirage, jusqu'à ce qu'il apparaisse dans le haut de la vanne de tirage. La lame de la centrifugeuse doit être alignée et enclenchée dans la centrifugeuse, en bas. Cela permet à l'arbre de la centrifugeuse de se soulever suffisamment pour s'engager dans l'accouplement de la centrifugeuse, en haut. (Voir Figure 86)

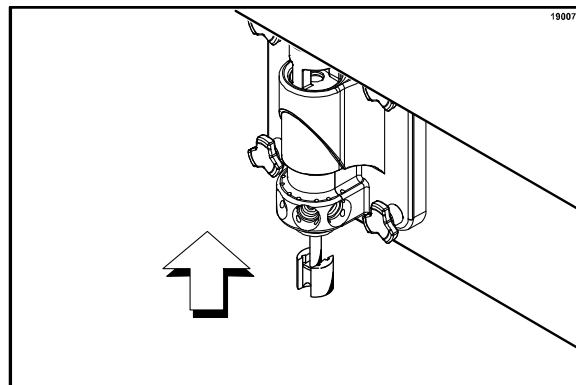

Figure 86

Étape 16

Soulevez le collier de verrouillage de l'accouplement de la centrifugeuse et insérez l'arbre de la centrifugeuse dans la cavité de l'accouplement, jusqu'à ce que le collier de verrouillage puisse tomber en position verrouillée. (Voir Figure 87)

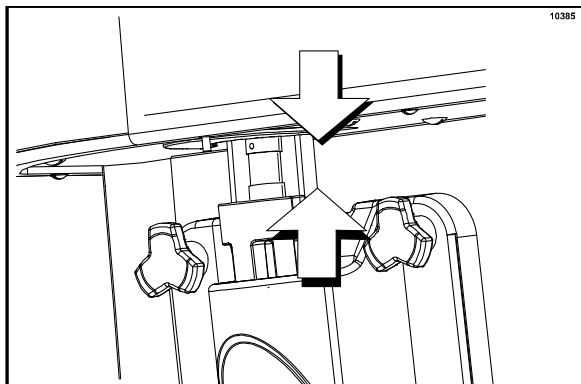

Figure 87

Étape 17

Enclenchez le bouchon du réducteur sur le bout du bec de la porte et installez les goupilles de maintien de la vanne de sirop. (Voir Figure 88)

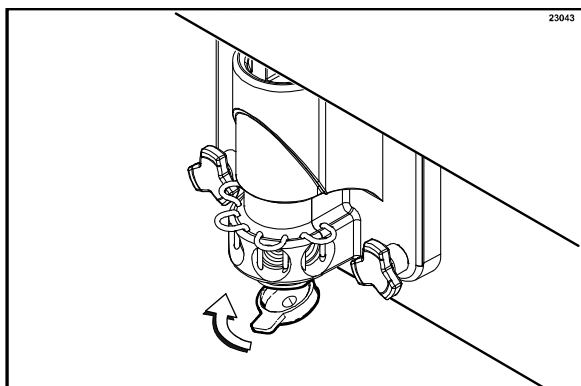

Figure 88

Montage du cylindre de réfrigération – Côté crème glacée



Assurez-vous que l'interrupteur d'alimentation est à la position OFF (À l'arrêt). Le non-respect de cette consigne peut causer de graves blessures par des pièces mobiles dangereuses.

Préparez le plateau des pièces pour le côté crème glacée :

Étape 1

Avant d'installer l'arbre d'entraînement du batteur pour la crème glacée, lubrifiez la rainure de l'arbre d'entraînement. Glissez le joint d'étanchéité de l'arbre d'entraînement du batteur sur la petite extrémité de l'arbre d'entraînement du batteur et engagez-le dans la rainure de l'arbre. Lubrifiez bien la partie intérieure du joint d'étanchéité et lubrifiez aussi la partie plate du joint d'étanchéité qui entre en contact avec le palier du carter arrière. Appliquez une couche uniforme de lubrifiant à l'arbre. NE lubrifiez PAS l'extrémité hexagonale. (Voir Figure 89)

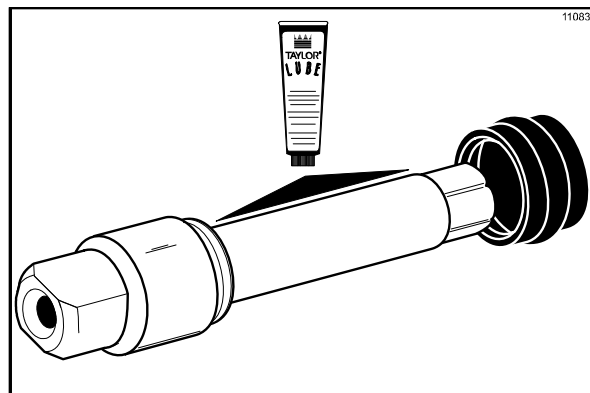

Figure 89

Note: Lors de la lubrification des pièces, utilisez un lubrifiant alimentaire approuvé (exemple : le lubrifiant Taylor HP).

Note : Pour vous assurer que le mélange ne fuie pas à l'arrière du cylindre de réfrigération, la section du milieu du joint d'étanchéité doit être convexe, c'est à dire s'ouvrir par rapport au joint d'étanchéité. Si la section du milieu du joint d'étanchéité est concave, c'est à dire se referme sur le centre du joint d'étanchéité, retournez le joint d'étanchéité. (Voir Figure 90)

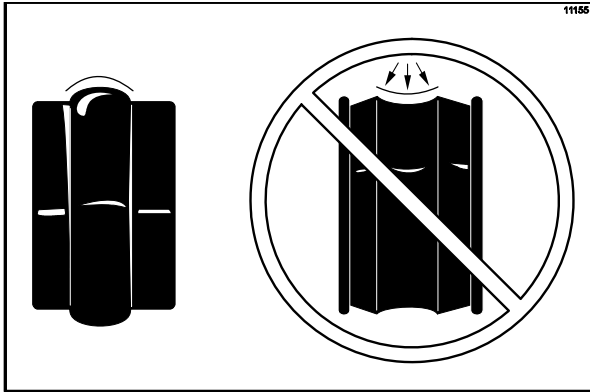

Figure 90

Étape 2

Insérez l'arbre d'entraînement du batteur dans le palier du carter arrière du cylindre de réfrigération et engagez fermement le bout hexagonal dans l'accouplement d'entraînement. (Voir Figure 91)

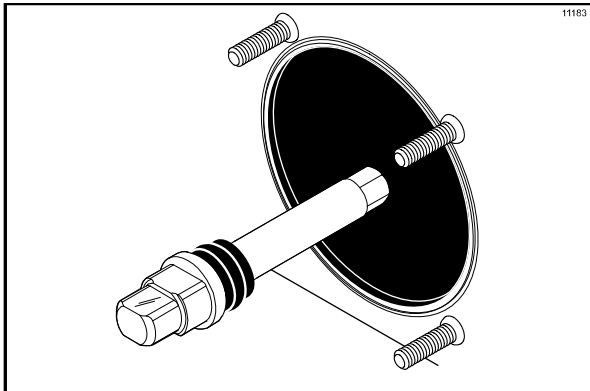

Figure 91



SOYEZ EXTRÊMEMENT PRUDENT lors de la manipulation du batteur. Les lames du racleur sont extrêmement coupantes et peuvent causer des blessures.

Étape 3

Vérifiez que les lames du racleur ne comportent aucune entaille ni aucun signe d'usure. En présence d'entailles ou si les lames sont usées, remplacez les deux lames.

Étape 4

Si les lames sont en bon état, installez les attaches sur les lames du racleur. Placez la lame arrière du racleur sur la goupille de maintien arrière du batteur. (Voir Figure 92)

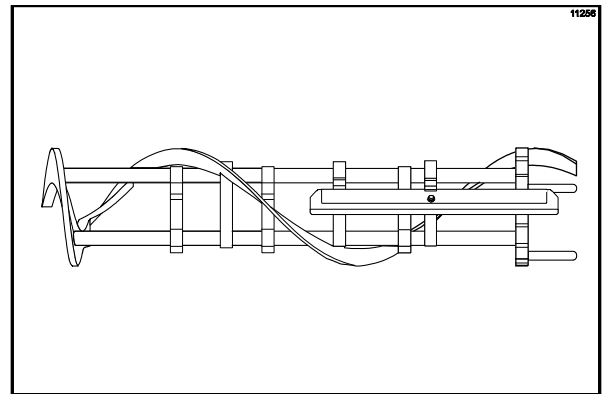

Figure 92

Note : Les lames du racleur du côté crème glacée doivent être remplacées tous les 3 mois.

Note : L'orifice de la lame du racleur doit bien être inséré sur la goupille pour prévenir tout dommage coûteux.

Étape 5

Tenez la lame arrière sur le batteur et glissez-la sur la moitié de sa longueur dans le cylindre de réfrigération. Installez la lame avant du racleur sur la goupille de maintien avant. (Voir Figure 93)

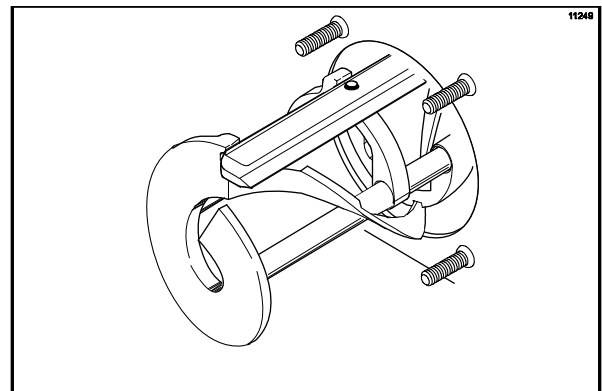

Figure 93

Étape 6

Installez les sabots du batteur. (Voir Figure 94)

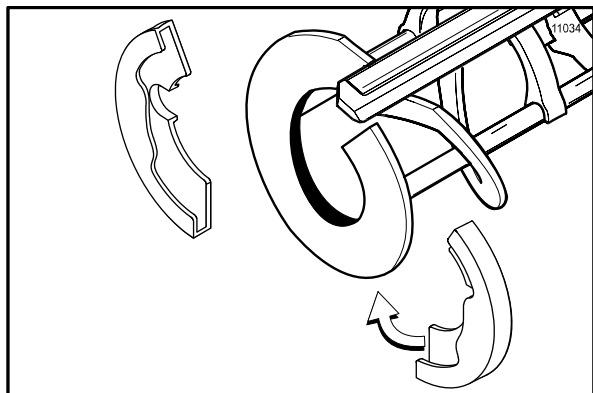

Figure 94

Étape 7

Faites glisser l'assemblage du batteur jusqu'au bout, dans le cylindre de réfrigération.

Assurez-vous que l'assemblage du batteur est bien positionné sur l'arbre d'entraînement en tournant légèrement le batteur jusqu'à ce qu'il soit placé correctement. Lorsqu'il est bien en place, le batteur ne dépasse pas de l'avant du cylindre de réfrigération. (Voir Figure 95)

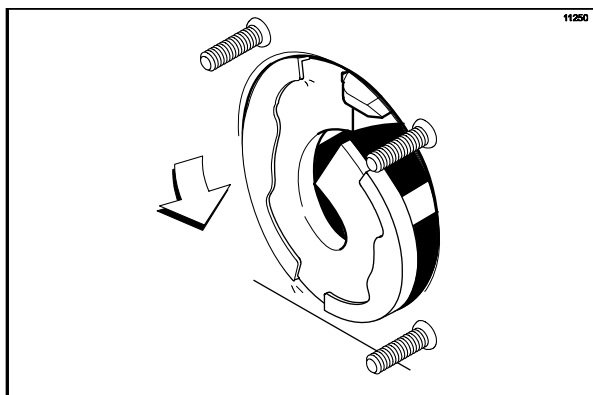

Figure 95

Étape 8

Installez la vanne de tirage. Glissez les 3 joints toriques dans les rainures de la vanne de tirage et lubrifiez. (Voir Figure 96)

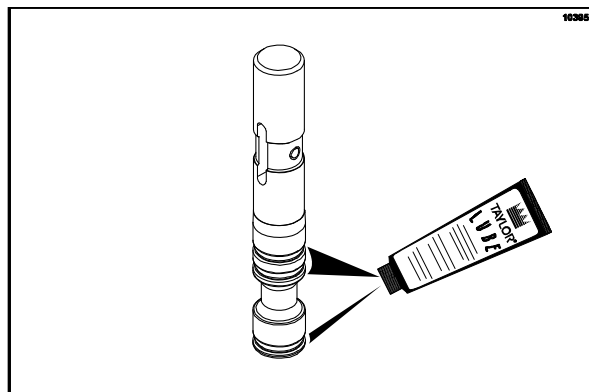

Figure 96

Étape 9

Lubrifiez légèrement l'intérieur du haut de la cavité de la vanne dans la porte de l'unité. (Voir Figure 97)

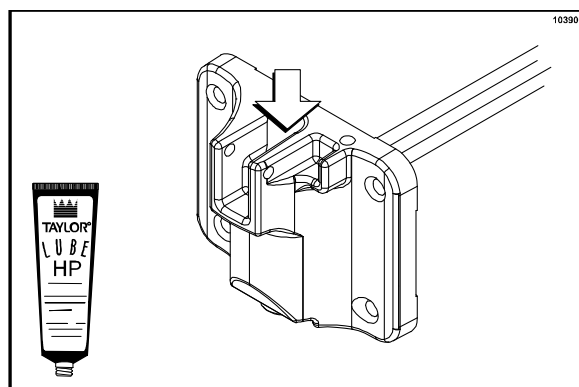

Figure 97

Étape 10

Insérez la vanne de tirage depuis le haut ; l'encoche du levier de tirage doit faire face à l'avant. (Voir Figure 98)

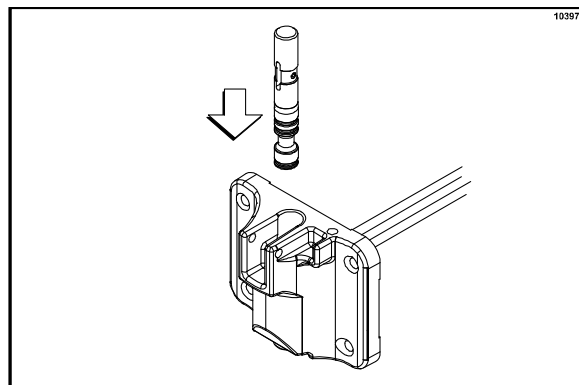

Figure 98

Étape 11

Montez la porte de l'unité. Placez le joint d'étanchéité de la porte dans la rainure se trouvant à l'arrière de la porte de l'unité. Glissez le palier avant sur la tige du séparateur en vous assurant que l'extrémité à bride du palier repose contre la porte de l'unité de réfrigération. NE lubrifiez PAS le joint ni le palier. (Voir Figure 99)

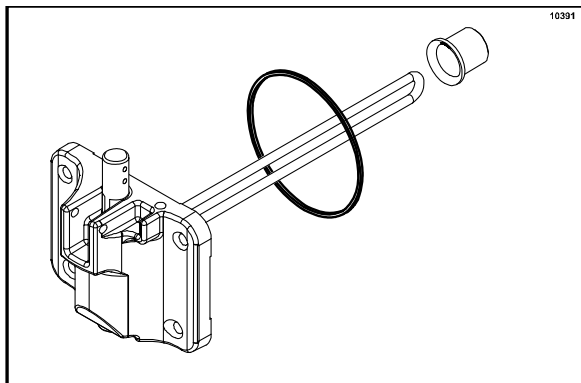

Figure 99

Étape 12

Installez la porte de l'unité de réfrigération. Insérez la tige du séparateur dans le batteur, dans le cylindre de réfrigération. La porte posée sur les goujons de l'unité, installez les écrous. Serrez uniformément en croisé pour vous assurer que la porte ne bouge pas. (Voir Figure 100)

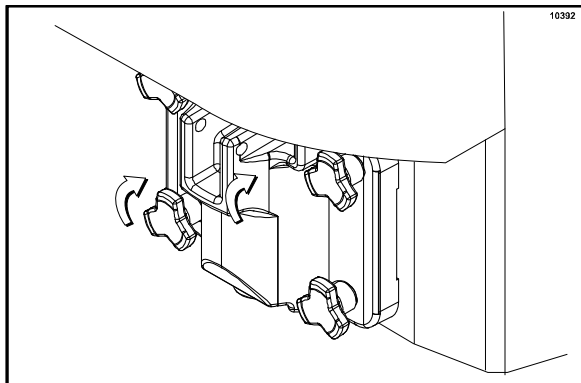

Figure 100

Étape 13

Installez le levier de tirage. Faites glisser la fourche du levier dans la fente de la vanne de tirage. Fixez au moyen de la goupille pivotante. (Voir Figure 101)

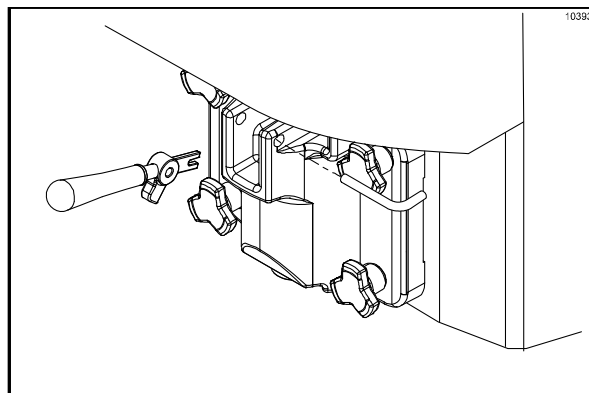

Figure 101

Note : Le côté crème glacée comporte un levier de tirage réglable donnant un meilleur contrôle des portions, une meilleure uniformité de la qualité du produit et un contrôle des coûts. Le levier de tirage doit être réglé de façon à donner un taux de tirage de 5 à 7 onces 1/2 (142 à 213 g) de produit en 10 secondes. Pour AUGMENTER le taux de tirage, tournez la vis DANS LE SENS HORAIRE. Pour DIMINUER le taux de tirage, tournez la vis de réglage dans le SENS ANTI-HORAIRE.

Étape 14

Glissez le grand bac d'égouttement dans l'ouverture du panneau avant, au-dessus des distributeurs de garniture sirop. (Voir Figure 102)

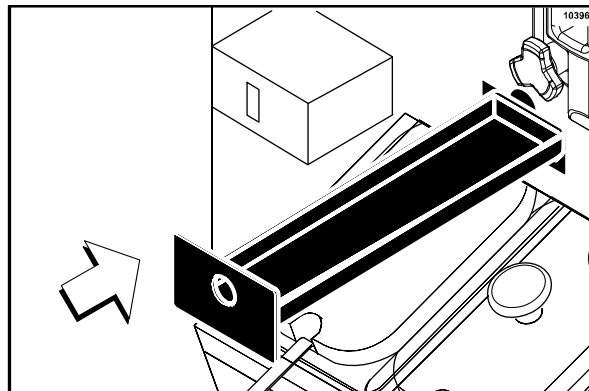

Figure 102

Étape 15

Glissez les deux bacs d'égouttement plus courts dans les ouvertures du panneau arrière. Glissez les deux bacs d'égouttement à encoche dans les panneaux latéraux de gauche et de droite. (Voir Figure 103)

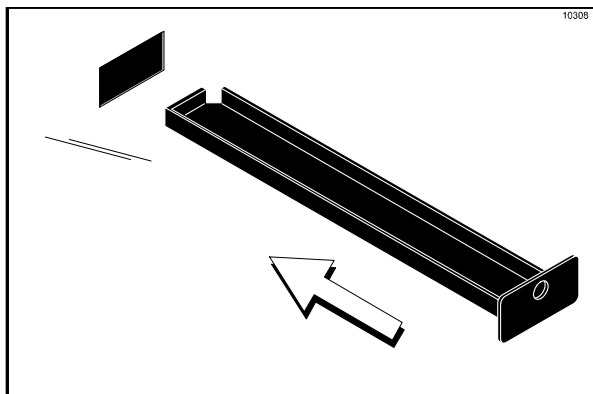

Figure 103

Étape 16

Installez le plateau d'égouttement avant et la grille sous les becs des portes. (Voir Figure 104)

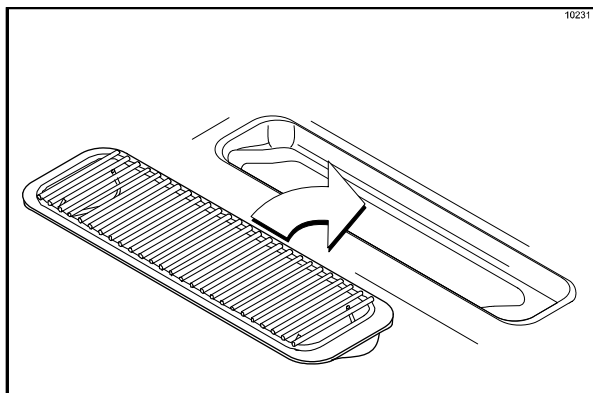

Figure 104

Assemblage de la pompe à mélange

Étape 1

Inspectez les pièces en caoutchouc de la pompe. Les joints toriques et le joint d'étanchéité doivent être en parfaite condition pour que la pompe et l'ensemble de l'appareil fonctionnent correctement. Les joints toriques et le joint d'étanchéité ne peuvent pas servir leur fonction prévue en présence d'entailles, de coupures ou de trous dans le matériau.

Remplacez toute pièce défectueuse immédiatement et jetez la pièce abîmée.

Étape 2

Assemblez le piston. Glissez le joint torique rouge dans la rainure du piston. NE lubrifiez PAS le joint torique. (Voir Figure 105)

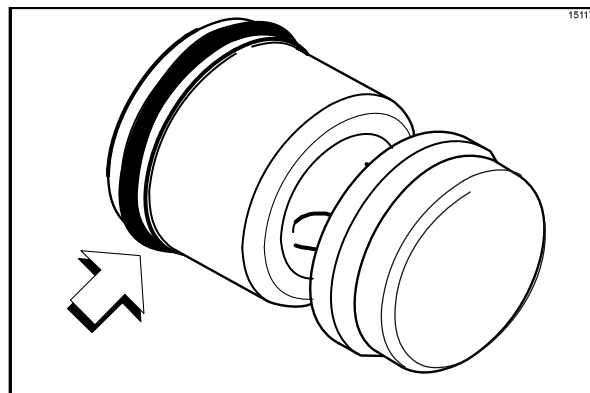

Figure 105

Étape 3

Appliquez une couche fine de lubrifiant à l'intérieur du cylindre de la pompe sur l'extrémité avec l'orifice de la goupille de maintien. (Voir Figure 106)

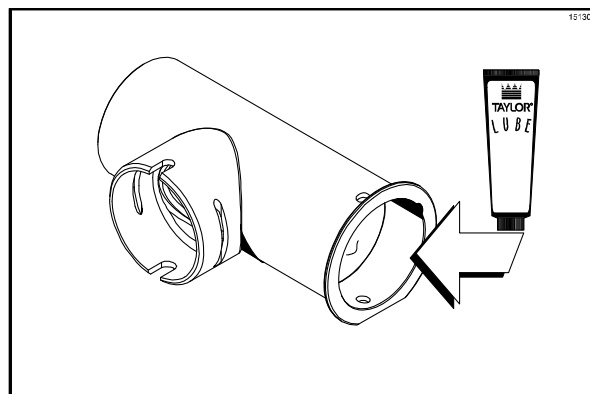

Figure 106

Étape 4

Insérez le piston dans le bout du cylindre de la pompe avec orifice de la goupille de maintien. (Voir Figure 107)

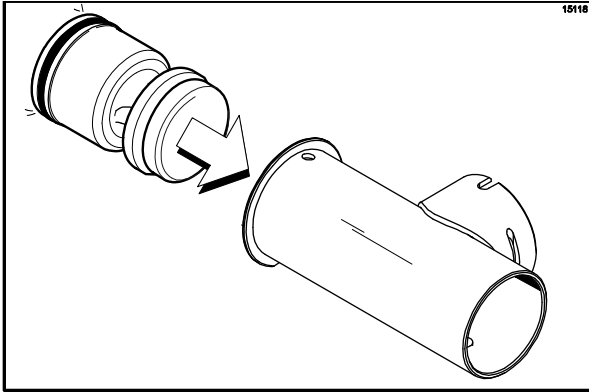

Figure 107

Étape 6

Glissez le joint d'étanchéité de la vanne de la pompe dans les orifices du bouchon. NE lubrifiez PAS le joint d'étanchéité. (Voir Figure 109)

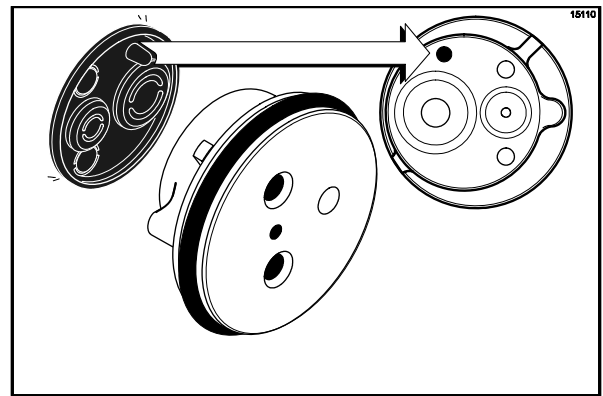

Figure 109

Étape 5

Assemblez le bouchon de la vanne. Glissez le joint torique rouge dans la rainure du bouchon de la vanne. NE lubrifiez PAS le joint torique. (Voir Figure 108)

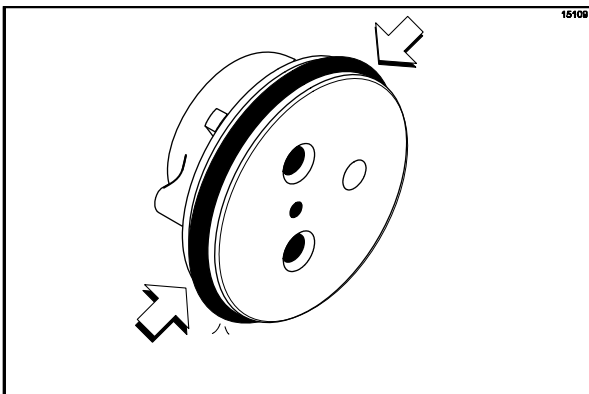

Figure 108

Étape 7

Insérez le bouchon de la vanne dans l'orifice de l'adaptateur d'admission de mélange. (Voir Figure 110)

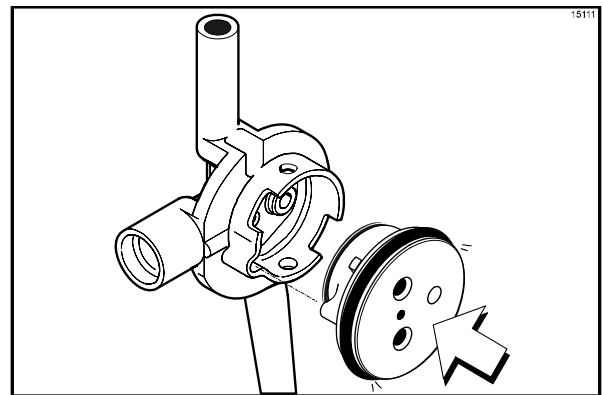

Figure 110

Étape 8

Insérez l'assemblage d'admission de mélange dans le cylindre de la pompe. (Voir Figure 111)

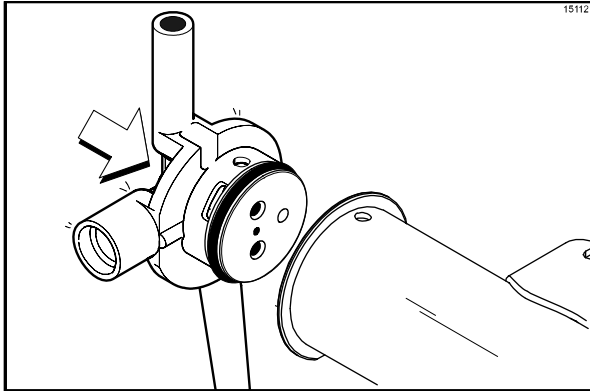

Figure 111

Note : L'adaptateur doit être placé dans l'encoche située au bout du cylindre de la pompe.

Étape 9

Fixez les pièces de la pompe à leur place en glissant la goupille de maintien dans les orifices opposés, situés à un bout du cylindre de la pompe. (Voir Figure 112)

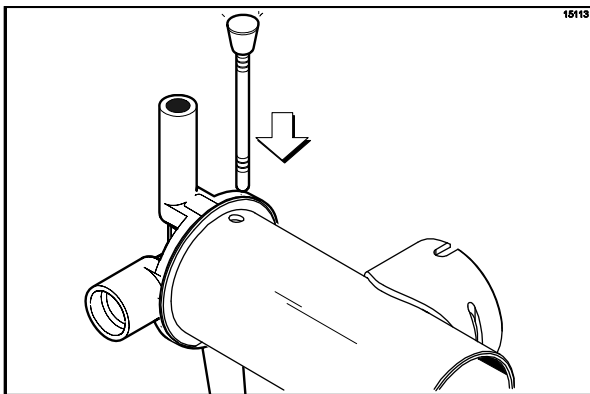

Figure 112

Note : La tête de la goupille doit être placée en haut de la pompe lors du montage.

Étape 10

Montez l'assemblage du flexible d'alimentation. Glissez la bague d'arrêt dans la rainure du flexible d'alimentation. (Voir Figure 113)

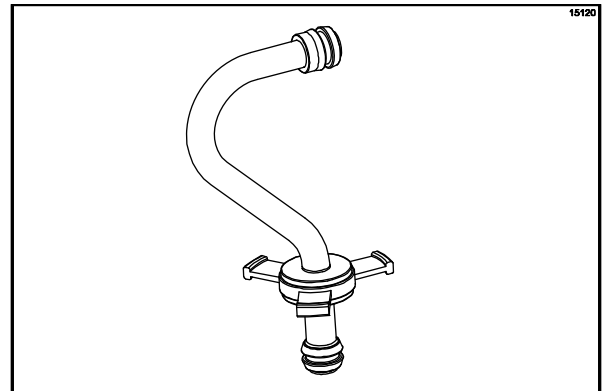

Figure 113

Étape 11

Installez un joint torique rouge à chaque extrémité du flexible d'alimentation de mélange et lubrifiez bien. (Voir Figure 114)

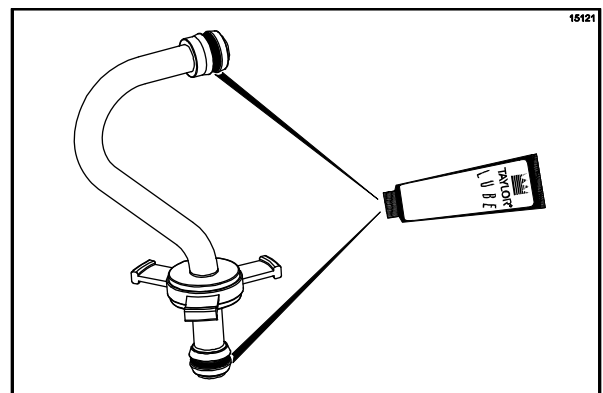

Figure 114

Étape 12

Posez la pompe, l'attache de la pompe, la clavette et l'agitateur dans le fond de la trémie à mélange pour l'assainissement. (Voir Figure 115)

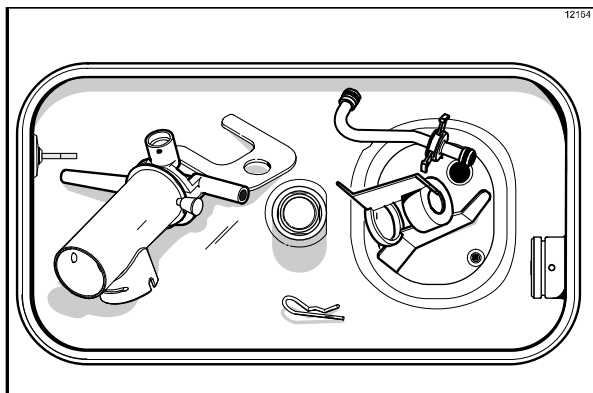

Figure 115

Étape 13

Glissez le gros joint torique noir et les deux joints toriques noirs plus petits dans les rainures de l'arbre d'entraînement. Lubrifiez bien les joints toriques et l'arbre. NE lubrifiez PAS l'extrémité hexagonale de l'arbre. (Voir Figure 116)

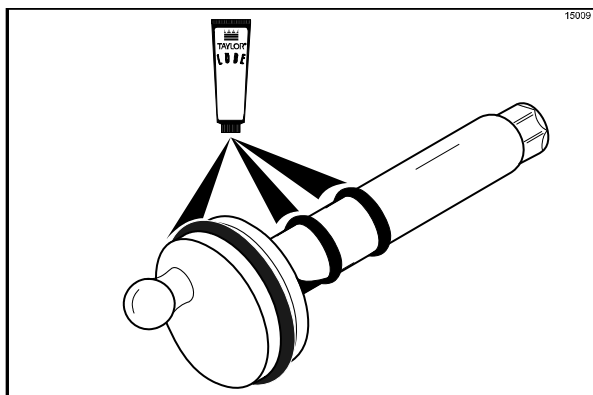

Figure 116

Étape 14

Installez le bout hexagonal de l'arbre d'entraînement dans le moyeu d'entraînement situé sur la paroi arrière de la trémie à mélange. (Voir Figure 117)

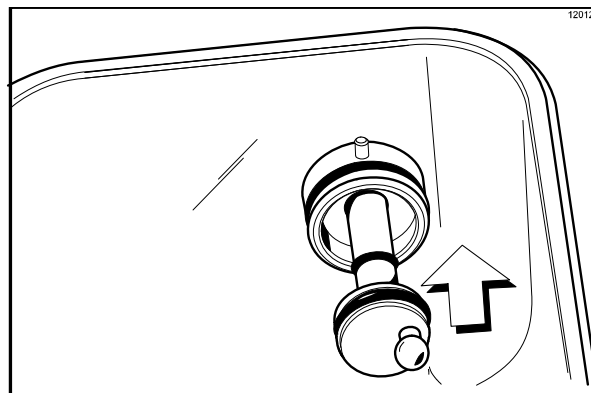

Figure 117

Note : Pour faciliter le montage de la pompe, placez le maneton à bille de l'arbre d'entraînement sur la position de 3 heures.

Assainissement – Côté shake

Étape 1

Préparez un seau de solution d'assainissement approuvée de 100 ppm (exemples : 2,5 gal [9,5 L] de Kay-5® ou 2 gal [7,6 L] de Stera-Sheen®). UTILISEZ DE L'EAU CHAUDE ET SUIVEZ LES SPÉCIFICATIONS DU FABRICANT.

Étape 2

Placez les bouchons sur les orifices de sirop de la porte de l'unité. (Voir Figure 118)

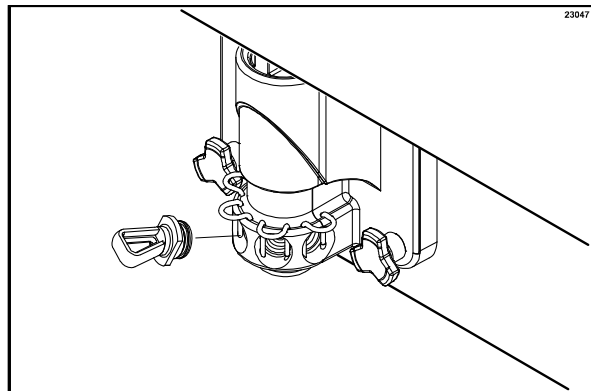

Figure 118

Étape 3

Versez la solution d'assainissement sur toutes les pièces se trouvant dans le fond de la trémie à mélange et laissez-la couler dans le cylindre de réfrigération.

Remarque : Vous venez d'assainir la trémie à mélange et les pièces ; Donc, assurez-vous d'avoir les mains propres et assainies avant de continuer à suivre ces instructions.

Étape 4

Préparez deux seaux additionnels de solution d'assainissement approuvée de 100 ppm (exemples : Kay-5® ou Stera-Sheen®). UTILISEZ DE L'EAU CHAUDE ET SUIVEZ LES SPÉCIFICATIONS DU FABRICANT.

Étape 5

Installez l'assemblage de la pompe air/mélange à l'arrière de la trémie à mélange. Pour placer la pompe sur le moyeu d'entraînement, alignez l'encoche d'entraînement du piston avec le maneton à bille de l'arbre d'entraînement. Fixez la pompe à sa place en glissant l'attache de la pompe sur le collier de la pompe et en vous assurant que l'attache s'insère dans les rainures du collier. (Voir Figure 119)

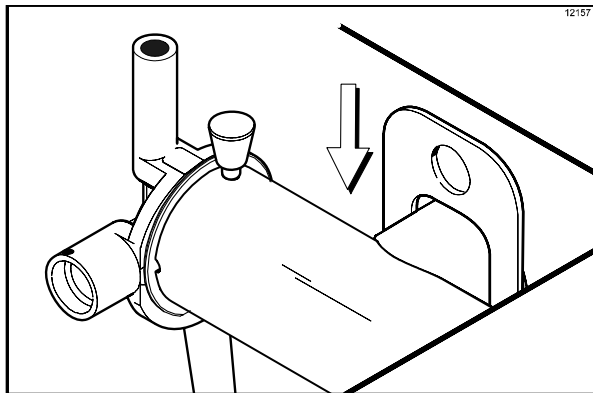

Figure 119

Étape 6



ATTENTION!

Installez le côté pompe du flexible d'alimentation de mélange et fixez avec la clavette. Le non-respect de cette consigne peut causer un éclaboussement de l'assainissant sur l'utilisateur.

Étape 7

Avec la brosse blanche de la trémie, nettoyez les sondes de niveau de mélange, la trémie à mélange, l'orifice d'admission de mélange, l'extérieur du logement de l'arbre d'entraînement de l'agitateur, l'agitateur, la pompe air/mélange, l'attache de la pompe, le flexible d'alimentation de mélange et la clavette.

Étape 8

Versez les deux seaux de solution d'assainissement dans la trémie à mélange. La solution d'assainissement doit monter jusqu'à 1 po (25 mm) du haut de la trémie.

Étape 9

Utilisez la brosse blanche de la trémie et récurvez les côtés apparents de la trémie. Attendez au moins cinq minutes avant de continuer à suivre ces consignes.

Étape 10

Mettez l'interrupteur d'alimentation à la position ON (En marche).

Étape 11

Touchez le symbole LAVAGE . Ceci mettra la solution d'assainissement se trouvant dans le cylindre de réfrigération en contact avec toutes les aires du cylindre de réfrigération. (Voir Figure 120)

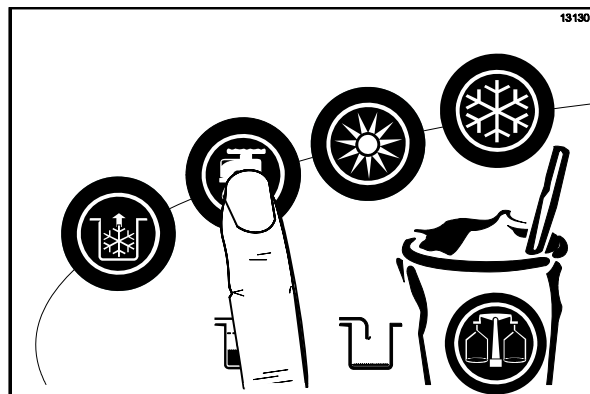



Figure 120

Étape 12

Placez un seau à mélange sous le bec de la porte, ouvrez et fermez la vanne de tirage six fois.



Étape 13

Touchez le symbole POMPE  pour assainir l'intérieur de la pompe air/mélange et le flexible d'alimentation de mélange.

Étape 14

Ouvrez la vanne de tirage et tirez tout le reste de la solution d'assainissement.

Étape 15

Touchez les symboles LAVAGE et POMPE   pour arrêter les modes LAVAGE et POMPE et pour fermer la vanne de tirage. (Voir Figure 121)

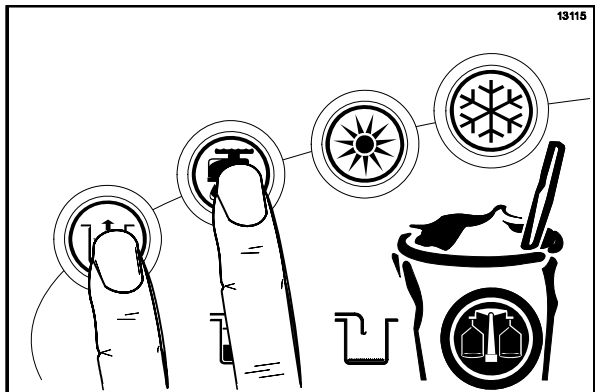

Figure 121

Note : Assurez-vous d'avoir les mains propres et assainies avant de continuer à suivre ces instructions.

Étape 16

Placez l'agitateur sur le logement de l'arbre d'entraînement de l'agitateur. (Voir Figure 122)

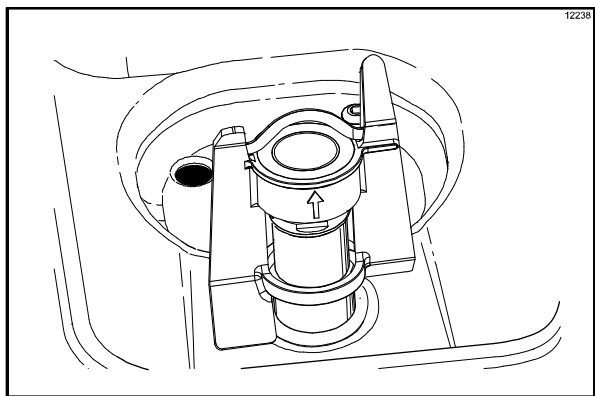

Figure 122

Note : Si la pale de l'agitateur s'arrête de tourner pendant le fonctionnement normal, avec des **mains assainies**, retirez l'agitateur du logement de l'arbre d'entraînement de l'agitateur et nettoyez à la brosse avec la solution d'assainissement. Replacez l'agitateur sur le logement de l'arbre d'entraînement de l'agitateur.

Étape 17

Retirez la clavette de la pompe. Placez le flexible d'alimentation de mélange dans le coin de la trémie à mélange. Placez la clavette à sa place, dans le raccord de sortie de la pompe.

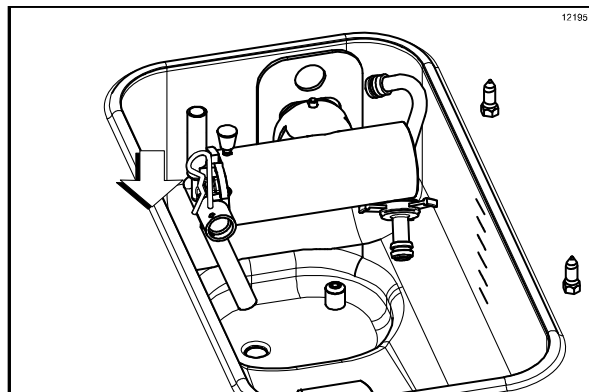

Figure 123

Étape 18

Retirez le bouchon du réducteur et les bouchons des orifices de sirop.

Étape 19

Revenez à l'unité de réfrigération avec une petite quantité de solution d'assainissement. Placez un seau sous le bec de la porte, trempez la brosse du bec de la porte dans la solution d'assainissement et nettoyez à la brosse les orifices de sirop de la porte de l'unité, le bec de la porte, le bas de la centrifugeuse, la lame de la centrifugeuse et les raccords des conduites de sirop.

Note : Pour assurer de bonnes conditions sanitaires permanentes, nettoyez chaque article à la brosse pendant un total de 60 secondes en trempant régulièrement la brosse dans la solution d'assainissement.

Étape 20

Brossez chaque orifice de sirop 10 à 15 fois avec la brosse d'orifice à sirop. Trempez la brosse dans la solution d'assainissement avant de broser chaque orifice.

Étape 21

Remplissez la bouteille comprimable de solution d'assainissement. Placez un seau sous la porte et insérez l'extrémité avec tube de la bouteille comprimable dans l'orifice de sirop et pressez fermement la bouteille. Ceci forcera la solution à sortir par l'orifice voisin et à redescendre en passant autour de la centrifugeuse. Cette marche à suivre doit être effectuée au moins 10 secondes par orifice.

Étape 22

Installez les vannes de sirop et le bouchon du réducteur.

Assainissement – Côté crème glacée

Étape 1

Préparez un seau de solution d'assainissement approuvée de 100 ppm (exemples : 2,5 gal [9,5 L] de Kay-5® ou 2 gal [7,6 L] de Stera-Sheen®). UTILISEZ DE L'EAU CHAUDE ET SUIVEZ LES SPÉCIFICATIONS DU FABRICANT.

Étape 2

Versez la solution d'assainissement sur toutes les pièces se trouvant dans le fond de la trémie à mélange et laissez-la couler dans le cylindre de réfrigération.

Note : Vous venez d'assainir la trémie à mélange et les pièces ; Donc, assurez-vous d'avoir les mains propres et assainies avant de continuer à suivre ces instructions.

Pendant que la solution coule dans le cylindre de réfrigération, nettoyez à la brosse avec un soin particulier les sondes de niveau de mélange, la trémie à mélange, l'orifice d'admission de mélange, l'extérieur du logement de l'agitateur, l'agitateur, la pompe air/mélange, l'attache de la pompe, le flexible d'alimentation de mélange et la clavette.

Étape 3

Installez l'assemblage de la pompe à l'arrière de la trémie à mélange. Pour placer la pompe sur le moyeu d'entraînement, alignez l'orifice d'entraînement du piston avec le maneton à bille de l'arbre d'entraînement. Fixez la pompe à sa place en glissant l'attache de la pompe sur le collier de la pompe et en vous assurant que l'attache s'insère dans les rainures du collier. (Voir Figure 124)

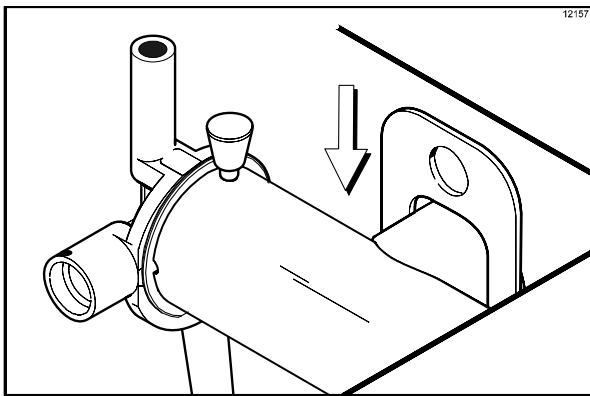

Figure 124

Étape 4



ATTENTION!

Installez le côté pompe du flexible d'alimentation de mélange et fixez avec la clavette. Le non-respect de cette consigne peut causer un éclaboussement de l'assainissant sur l'utilisateur.

Étape 5

Préparez un autre seau de solution d'assainissement approuvée de 100 ppm (exemples : Kay-5® ou Stera-Sheen®). UTILISEZ DE L'EAU CHAUDE ET SUIVEZ LES SPÉCIFICATIONS DU FABRICANT.

Étape 6

Versez la solution d'assainissement dans la trémie à mélange.

Étape 7

Brossez les côtés apparents de la trémie. Attendez au moins 5 minutes avant de continuer à suivre ces consignes.



Étape 8

Touchez le symbole LAVAGE . Ceci permettra de remuer la solution d'assainissement dans le cylindre de réfrigération.

Étape 9

Placez un seau sous le bec de la porte et ouvrez la vanne de tirage, puis touchez le symbole POMPE . Ouvrez et fermez la vanne de tirage 6 fois. Ouvrez la vanne de tirage et tirez la solution d'assainissement.

Étape 10

Touchez les symboles LAVAGE et POMPE   et fermez la vanne de tirage. (Voir Figure 125)

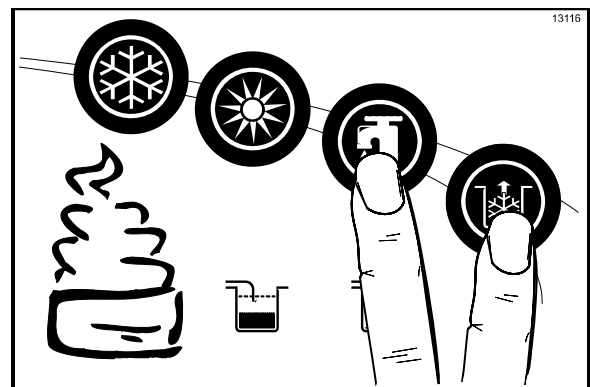

Figure 125

Note : Assurez-vous d'avoir les mains propres et assainies avant de continuer à suivre ces instructions.

Étape 11

Placez l'agitateur sur le logement de l'arbre d'entraînement de l'agitateur. (Voir Figure 126)

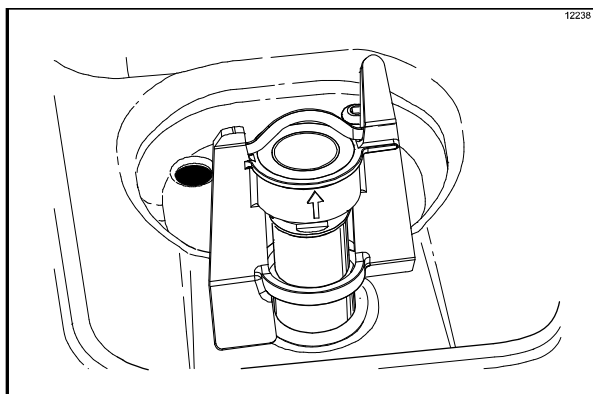

Figure 126

Note : Si l'agitateur devait s'arrêter de tourner durant le fonctionnement normal, retirez l'agitateur du logement de l'arbre d'entraînement avec des **maines assainies**, et brossez-le avec la solution d'assainissement.

Remplacez l'agitateur sur le logement de l'arbre d'entraînement de l'agitateur.

Étape 12

Retirez la clavette de la pompe. Placez le flexible d'alimentation de mélange dans le coin de la trémie à mélange. Placez la clavette à sa place, dans le raccord de sortie de la pompe. (Voir Figure 127)

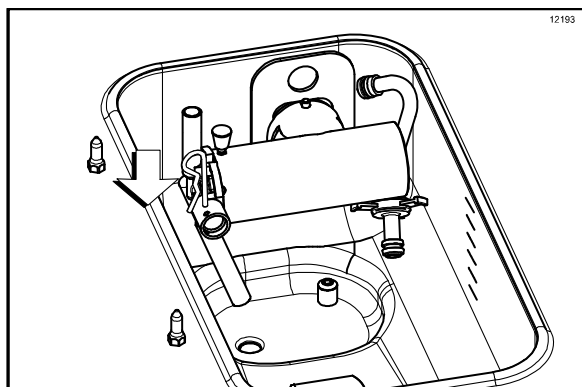



Figure 127

Note : Vous venez d'assainir toutes les surfaces de l'unité en contact avec de la nourriture.

Amorçage – Côté shake

Note : Utilisez uniquement du MÉLANGE FRAIS lorsque vous amorcez l'unité de réfrigération.

Étape 1

Placez un seau sous le bec de la porte et touchez n'importe quel symbole de SÉLECTION DE SAVEUR  pour ouvrir la vanne de tirage. Versez deux gallons et demi (9,5 litres) de mélange FRAIS dans la trémie à mélange et laissez-le s'écouler dans le cylindre de réfrigération. Toute solution d'assainissement qui reste sera ainsi évacuée. Lorsque le mélange coule à flot du bec de la porte, touchez n'importe quel symbole de SÉLECTION DE SAVEUR  pour fermer la vanne de tirage.

Étape 2

Lorsque le mélange s'arrête de couler à grosses bulles dans le cylindre de réfrigération, retirez la clavette du raccord de sortie de la pompe à mélange. Insérez le bout de la sortie du flexible d'alimentation de mélange dans l'orifice d'admission de mélange de la trémie à mélange. Placez le bout de l'arrivée du flexible d'alimentation de mélange dans le raccord de sortie de la pompe à mélange. Fixez au moyen de la clavette. (Voir Figure 128)

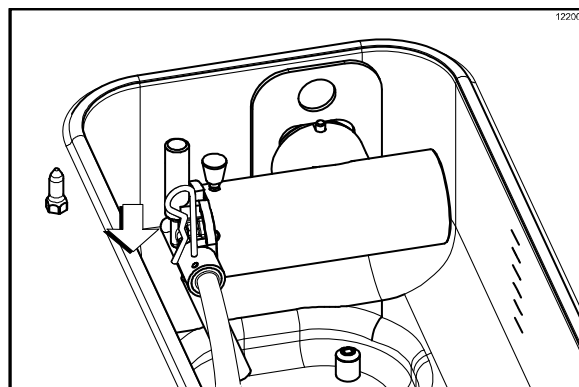

Figure 128

Étape 3

Installez le support de verres à shake. (Voir Figure 129)

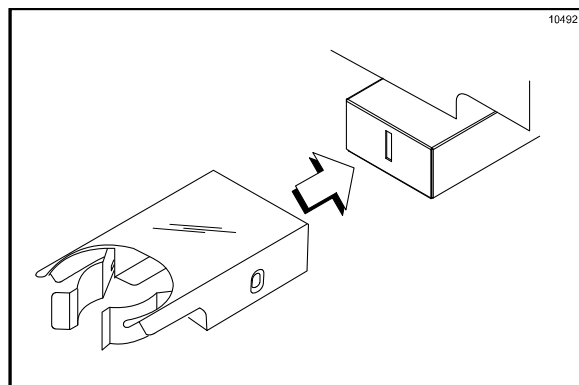

Figure 129

Étape 4

Choisissez le symbole AUTO ❄️.

Étape 5

Remplissez la trémie de mélange frais et mettez le couvercle de la trémie à sa place.

Amorçage - Côté crème glacée

Note : Utilisez uniquement du MÉLANGE FRAIS lorsque vous amorcez l'unité de réfrigération.

Étape 1

Placez un seau à mélange sous le bec de la porte et ouvrez la vanne de tirage. Versez deux gallons et demi (9,5 litres) de mélange FRAIS dans la trémie à mélange et laissez-le s'écouler dans le cylindre de réfrigération. Toute solution d'assainissement qui reste sera ainsi évacuée. Lorsque le mélange coule à flots du bec de la porte, fermez la vanne de tirage.

Étape 2

Lorsque le mélange s'arrête de couler à grosses bulles dans le cylindre de réfrigération, retirez la clavette du raccord de sortie de la pompe à mélange. Insérez le bout sortie du flexible d'alimentation de mélange dans l'orifice d'admission de mélange de la trémie à mélange. Placez le bout de l'arrivée du flexible d'alimentation de mélange dans le raccord de sortie de la pompe à mélange. Fixez au moyen de la clavette.

Étape 3

Choisissez le symbole AUTO ❄️.

Note : Cette marche à suivre doit être effectuée 15 minutes avant que le produit ne doive être servi.

Étape 4

Remplissez la trémie de mélange frais et mettez le couvercle de la trémie à sa place.

Marches à suivre de fermeture quotidienne

Cette marche à suivre doit être effectuée à la fermeture de la journée.

Côté shake

Important : Remplissez la trémie à mélange de mélange jusqu'au repère de niveau de remplissage de la pale de l'agitateur. (Voir Figure 130)

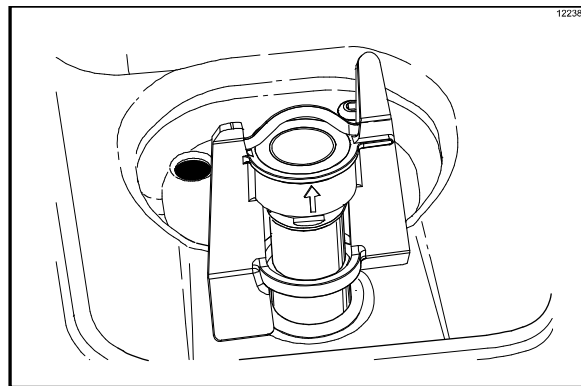

Figure 130

Les deux côtés de l'unité de réfrigération doivent être en mode AUTO (le symbole AUTO ❄️ est allumé) ou en mode ATTENTE (les symboles ATTENTE ⚡ et ⚡ sont allumés) pour que le cycle de CHAUFFE commence.

Note : Si l'affichage du COMPTEUR DE NETTOYAGE A LA BROSSE est arrivé jusqu'à 1 jour, **n'ajoutez pas de mélange**. L'appareil doit être démonté et nettoyé à la brosse dans les 24 heures.

Étape 1

Retirez le couvercle de la trémie, le support de verres à shake, la grille et les bacs d'égouttement.

Assurez-vous d'avoir les mains propres et assainies avant d'effectuer les étapes suivantes.

Note : Choisissez le symbole de CALIBRATION ⚙️ pour arrêter le mouvement de l'agitateur pendant 10 secondes. Choisissez à nouveau le symbole de CALIBRATION ⚙️ pour sortir du mode de calibration. L'agitateur se remettra automatiquement en marche après 10 secondes.

Étape 2

Retirez l'agitateur de la trémie à mélange et le bouchon du réducteur du bec de la porte shake de l'unité.

Étape 3

Portez l'agitateur, le couvercle de la trémie, le support de verres à shake, les bacs d'égouttement le plateau d'égouttement avant, la grille et le bouchon du réducteur à l'évier pour continuer le nettoyage et l'assainissement.

Portez également les bouchons d'orifice de sirop, le bouchon du bec, le joint torique du bouchon du bec à l'évier pour mieux les nettoyer et les assainir.

Étape 4

Rincez ces pièces dans de l'eau fraîche et propre.

Étape 5

Préparez une petite quantité de solution de nettoyage approuvée de 100 ppm (exemples : Kay-5® ou Stera-Sheen®). UTILISEZ DE L'EAU CHAUDE ET SUIVEZ LES SPÉCIFICATIONS DU FABRICANT.

Étape 6

Nettoyez ces pièces à la brosse.

Étape 7

Placez le bouchon du réducteur, le plateau d'égouttement avant, le support de verres à shake et la grille sur une surface propre et sèche pour faire sécher à l'air pendant la nuit ou jusqu'à ce que le cycle de chauffe soit terminé.

Étape 8

Préparez une petite quantité de solution d'assainissement approuvée de 100 ppm (exemples : Kay-5® ou Stera-Sheen®). UTILISEZ DE L'EAU CHAUDE ET SUIVEZ LES SPÉCIFICATIONS DU FABRICANT.

Étape 9

Assainissez les bouchons des orifices de sirop, le bouchon du bec, le joint torique du bouchon du bec, les bacs d'égouttement, l'agitateur et le couvercle de la trémie.

Étape 10

Remplacez l'agitateur sur le logement de l'arbre d'entraînement de l'agitateur. Remplacez le couvercle de la trémie. (Voir Figure 131)

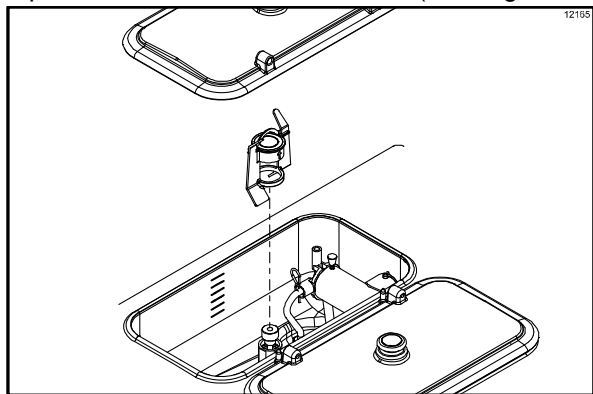

Figure 131

Important : Si vous n'installez pas l'agitateur correctement, l'appareil ne réussira pas le cycle de chauffe et se verrouillera le lendemain matin.

Étape 11

Retirez les conduites à sirop de la porte de l'unité. (Voir Figure 132)

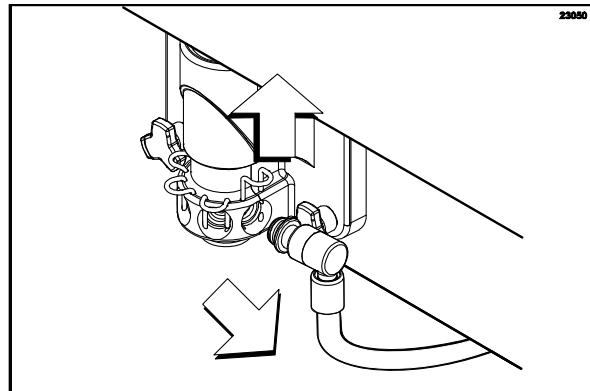

Figure 132

Étape 12

Revenez à l'unité de réfrigération avec une petite quantité de solution nettoyante. Placez un seau sous le bec de la porte, trempez la brosse du bec de la porte dans la solution nettoyante et nettoyez à la brosse les orifices de sirop de la porte de l'unité, le bec de la porte, le bas de la centrifugeuse, la lame de la centrifugeuse et les raccords des conduites de sirop. (Voir Figure 133)

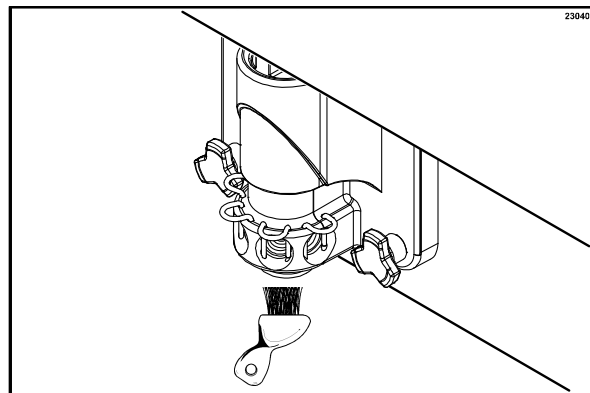

Figure 133

Note : Pour de bonnes conditions sanitaires permanentes, nettoyez chaque article à la brosse pendant un total de 60 secondes en trempant régulièrement la brosse dans la solution nettoyante.

Étape 13

Brossez chaque orifice de sirop 10 à 15 fois avec la brosse d'orifice à sirop. Trempez la brosse dans la solution de nettoyage avant de broser chaque orifice. (Voir Figure 134)

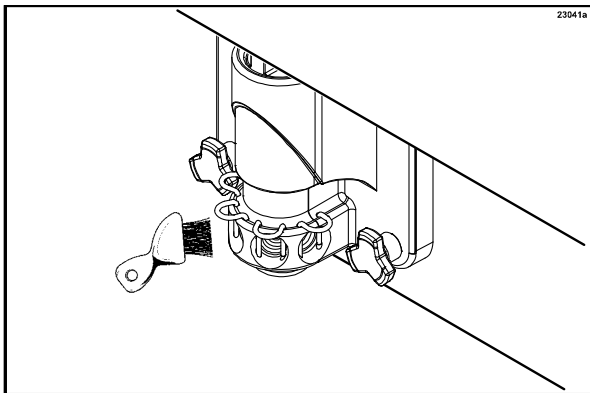

Figure 134

Étape 14

Les mains assainies, retirez les attaches de retenue des vannes à sirop. Nettoyez à la brosse les attaches de retenue et les orifices. Remplacez les attaches de retenue des vannes à sirop.

Étape 15

Remplissez la bouteille comprimable de solution de nettoyage. Placez un seau sous la porte et insérez l'extrémité du tube de la bouteille comprimable dans les orifices de sirop et pressez fermement la bouteille. Ceci forcera la solution à sortir par l'orifice voisin et à redescendre en passant autour de la centrifugeuse. Cette marche à suivre doit être effectuée au moins 10 secondes par orifice. (Voir Figure 135)

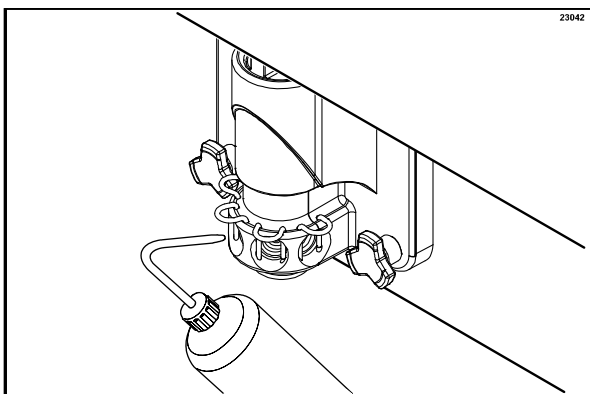

Figure 135

Étape 16

Placez le joint torique du bouchon du bec dans le bouchon du bec. Remplissez le bouchon du bec de solution d'assainissement. Placez le bouchon du bec sur le bout du bec de la porte. (Voir Figure 136)

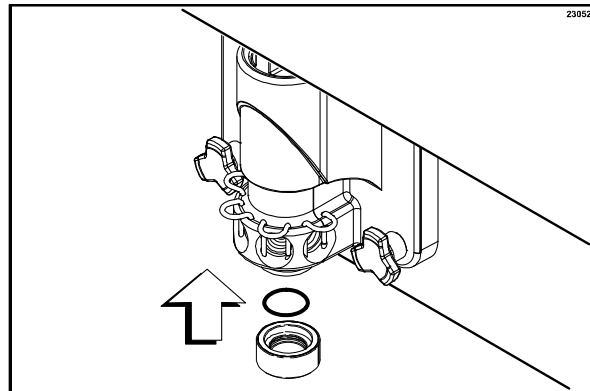

Figure 136

Étape 17

Soulevez chaque goupille de maintien. Installez les bouchons des orifices de sirop dans les orifices de sirop de la porte de l'unité. Baissez les goupilles de maintien pour maintenir les bouchons des orifices dans la porte. (Voir Figure 137)

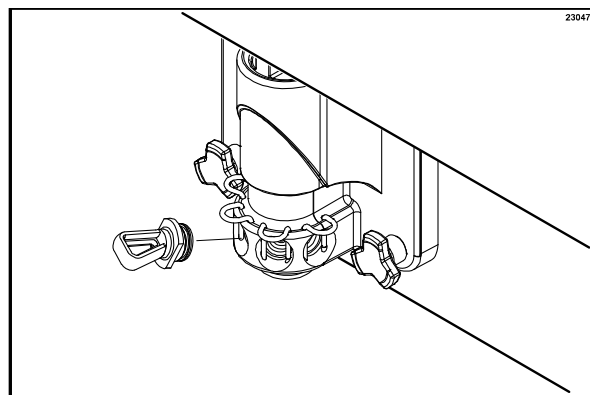

Figure 137

Étape 18

Remplissez la bouteille comprimable de solution d'assainissement. Tenez la bouteille au-dessus d'un seau. Pressez la bouteille et rincez abondamment l'encoche de chaque raccord de sirop.

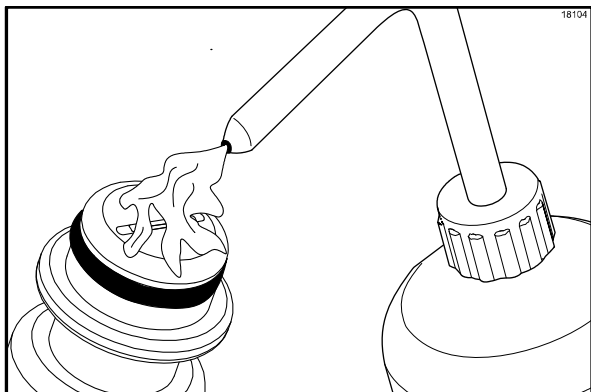

Figure 138

Étape 19

Essayez l'extérieur de chaque raccord de sirop avec un linge assaini.

Étape 20

À l'aide d'un linge propre et assaini, essuyez la porte de l'unité de réfrigération, le panneau avant, l'aire entourant le bas de la porte de l'unité et toute autre aire particulièrement humide ou comportant des dépôts de nourriture.

Côté crème glacée

Cette marche à suivre doit être effectuée à la fermeture de la journée.

Important : Remplissez la trémie à mélange de mélange jusqu'au repère de niveau de remplissage de la pale de l'agitateur. (Voir Figure 139)

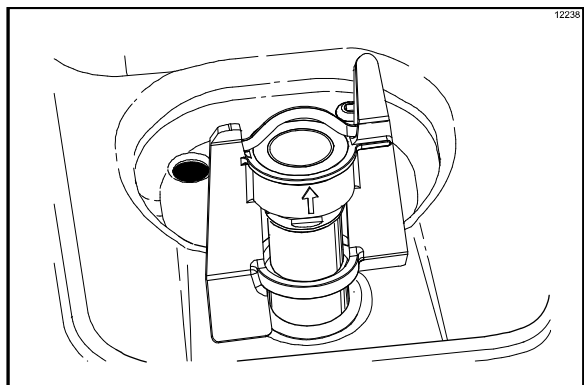

Figure 139

Note : Si l'affichage du COMPTEUR DE NETTOYAGE A LA BROUSSE est arrivé à un jour, **n'ajoutez pas de mélange**. L'appareil doit être démonté et nettoyé à la brosse dans les 24 heures.

Les deux côtés de l'unité de réfrigération doivent être en mode AUTO (le symbole AUTO ❄️ est allumé) ou en mode ATTENTE (les symboles ATTENTE ⚡️ et ⚡️ sont allumés) pour que le cycle de CHAUFFE commence.

Étape 1

Placez les interrupteurs des éléments de chauffe de garniture en position OFF (À l'arrêt) en touchant les symboles des éléments de chauffe ⚡️ ⚡️. Les symboles ne s'allumeront pas lorsque les éléments de chauffe seront éteints. (Voir Figure 140)

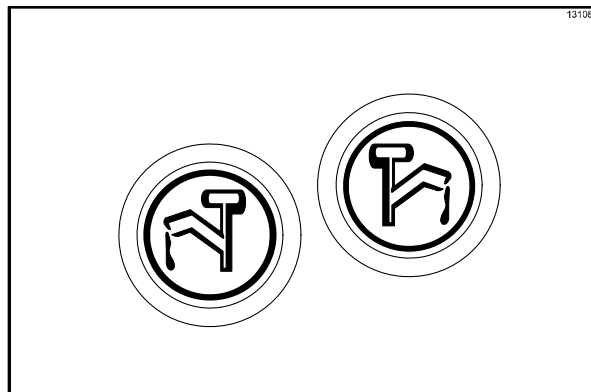

Figure 140

Étape 2

Retirez le couvercle de la trémie.

ASSUREZ-VOUS D'AVOIR LES MAINS PROPRES ET ASSAINIES AVANT D'EFFECTUER LES ÉTAPES SUIVANTES.

Note : Choisissez le symbole de CALIBRATION ⚙️ pour arrêter le mouvement de l'agitateur pendant 10 secondes. Choisissez à nouveau le symbole de CALIBRATION ⚙️ pour sortir du mode de calibration. L'agitateur se remettra automatiquement en marche après 10 secondes.

Étape 3

Retirez l'agitateur de la trémie à mélange.

Étape 4

Portez l'agitateur et le couvercle de la trémie à l'évier pour continuer le nettoyage et l'assainissement.

Étape 5

Rincez ces pièces dans de l'eau fraîche et propre.

Étape 6

Préparez une petite quantité de solution d'assainissement approuvée de 100 ppm (exemples : Kay-5® ou Stera-Sheen®). **UTILISEZ DE L'EAU CHAUDE ET SUIVEZ LES SPÉCIFICATIONS DU FABRICANT.** Nettoyez les pièces à la brosse.

Étape 7

Préparez une petite quantité de solution d'assainissement approuvée de 100 ppm (exemples : Kay-5® ou Stera-Sheen®). UTILISEZ DE L'EAU CHAUDE ET SUIVEZ LES SPÉCIFICATIONS DU FABRICANT. Assainissez l'agitateur et le couvercle de la trémie.

Étape 8

Remplacez l'agitateur sur le logement de l'arbre d'entraînement de l'agitateur. Remplacez le couvercle de la trémie

Important : Si vous n'installez pas l'agitateur correctement, l'appareil ne réussira pas le cycle de chauffe et se verrouillera le lendemain matin.

Étape 9

Revenez à l'unité de réfrigération avec une petite quantité de solution nettoyante. Trempez la brosse du bec de la porte dans la solution nettoyante et nettoyez le bec ainsi que le bas de la vanne de tirage à la brosse.

Note : Pour de bonnes conditions sanitaires permanentes, nettoyez chaque article à la brosse pendant un total de 60 secondes en trempant régulièrement la brosse dans la solution nettoyante. (Voir Figure 141)

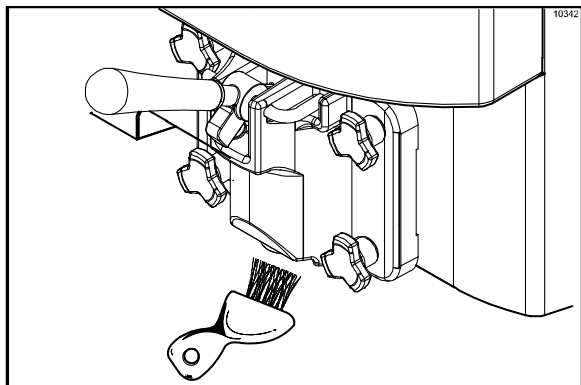

Figure 141

Étape 10

Retirez, nettoyez et réinstallez le bac d'égouttement long dans le panneau avant. (Voir Figure 142)

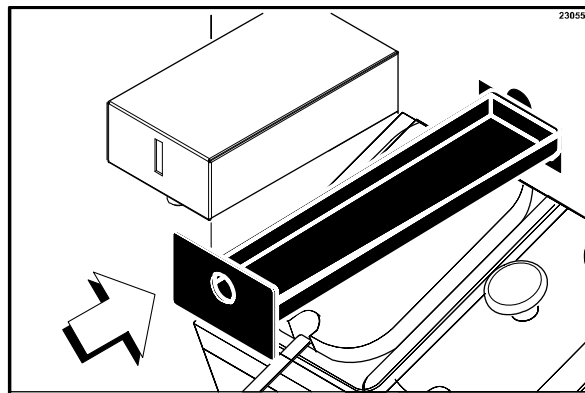

Figure 142

Étape 11

Retirez, nettoyez et réinstallez les deux bacs d'égouttement plus courts dans le panneau arrière.

Étape 12

Retirez, nettoyez et réinstallez les deux bacs d'égouttement à encoche dans les panneaux de droite et de gauche. (Voir Figure 143)

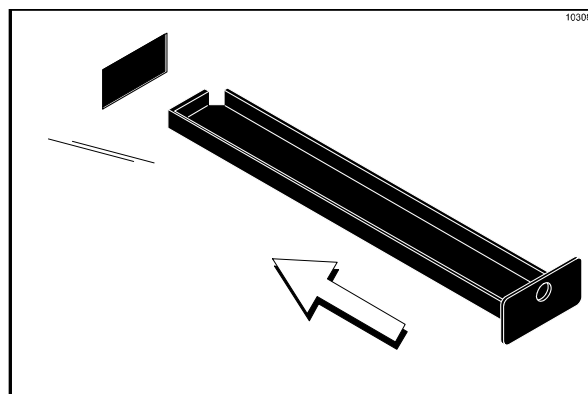



Figure 143

Étape 13

À l'aide d'un linge propre et assaini, essuyez la porte de l'unité de réfrigération, le panneau avant, l'aire entourant le bas de la porte de l'unité et toute autre aire particulièrement humide ou comportant des dépôts de nourriture.

Le cycle de chauffe commencera au réglage de DÉPART HEURE CHAUF dans le menu des gérants (Voir à la page 39).



Le cycle de chauffe se compose de trois phases : le chauffage, le maintien et le refroidissement. Chaque phase est limitée dans le temps. Si l'une ou l'autre des trois phases n'arrive pas à atteindre les températures appropriées dans les délais, le cycle sera automatiquement annulé et l'appareil retournera au mode d'ATTENTE.

Un message d'échec apparaîtra sur l'écran fluorescent à vide pour informer l'opérateur que l'appareil n'a pas réussi à terminer un cycle de traitement thermique. Le produit peut ne pas être bon à servir. L'unité de réfrigération se bloquera temporairement et le mode AUTO ne fonctionnera plus. L'utilisateur aura alors l'option de choisir le symbole CHAUFFE  qui lui permettra de commencer un nouveau cycle de chauffe ou bien de toucher le symbole LAVAGE  qui mettra un des côtés ou les deux côtés en mode OFF (À l'arrêt) pour permettre un nettoyage à la brosse de l'appareil.

Note : Une fois que le cycle de chauffe a commencé, il ne peut pas être interrompu. Le cycle de chauffe dure un maximum de 4 heures, lorsque les trémies sont pleines.



NE cherchez **PAS** à tirer de produit, ni à démonter l'unité durant le cycle de CHAUFFE. Le produit est très chaud et sous très haute pression.

Lorsque le cycle de chauffe sera terminé, le contrôle reviendra au mode d'ATTENTE. Les symboles ATTENTE  et  seront allumés.

Marches à suivre d'ouverture quotidienne

Avant d'effectuer les marches à suivre d'ouverture quotidienne, vérifiez qu'il n'y a pas de message d'erreur sur le panneau d'affichage. Normalement, l'affichage est vide à moins d'une panne de fonctionnement. Si une panne a été détectée, recherchez la cause et suivez les consignes affichées sur l'écran, avant de continuer les marches à suivre d'ouverture. (Voir Messages d'échec, aux pages 34 et 42)



Installation – Effectuez ce qui suit

Assurez-vous d'avoir les mains propres et assainies avant d'effectuer les étapes suivantes.

Étape 1

Les bouchons d'évacuation fermés, vérifiez le niveau d'eau dans les deux puits à garniture chauffés. Remplissez les puits d'eau, jusqu'au repère indicateur du bas du puits.

Étape 2

Placez les éléments de chauffe de garniture à la position ON (En marche) en touchant les symboles des éléments de chauffe de garniture  .

ATTENTION : Dès que les éléments de chauffe seront en marche, les puits de garniture commenceront à chauffer. Il faudra environ 2 heures et demie pour que le processus de chauffe atteigne la température. Il faut vérifier le niveau d'eau dans les puits tous les jours.

Étape 3

Préparez un seau de solution d'assainissement approuvée de 100 ppm (exemples : Kay-5® ou Stera-Sheen®). UTILISEZ DE L'EAU CHAUDE ET SUIVEZ LES SPÉCIFICATIONS DU FABRICANT. Assainissez les pompes à garniture en plaçant tout l'assemblage de la pompe dans le seau de solution d'assainissement. Pompez la solution partout pour bien assainir la pompe.

Étape 4

Remplissez les contenants de garniture. Placez les contenants de caramel et de fudge dans les puits chauffés. Placez les deux contenants à garniture restant dans les puits non-chauffés. Couvrez les contenants.

Étape 5

Assainissez les deux louches à garniture et placez-les dans les contenants à garniture froids.

Étape 6

Remplissez les distributeurs de verres, le porte-couvercles et le distributeur de cônes.

Étape 7

Pour remplir le distributeur de cônes, faites glisser le tiroir vers le haut et sortez-le en tirant. Poussez le guide ressort jusqu'au fond, jusqu'à ce qu'il soit en position verrouillée. Placez les cônes dans le tiroir et relâchez le guide-ressort.

Côté shake

Étape 1

Une fois que le cycle de chauffe est terminé, les symboles du cycle de chauffe  ne sont plus allumés et l'appareil passe automatiquement en mode ATTENTE. Préparez une petite quantité de solution d'assainissement approuvée de 100 ppm (exemples : Kay-5® ou Stera-Sheen®). UTILISEZ DE L'EAU CHAUDE ET SUIVEZ LES SPÉCIFICATIONS DU FABRICANT.

Étape 2

Retirez les bouchons d'arrivée du sirop, les attaches de retenue de vanne à sirop et le bouchon de vanne de la porte de l'unité. Assainissez le bouchon du réducteur, les bouchons des orifices de sirop, les attaches de retenue de vanne, le bouchon et le joint torique du bec, le support de verres à shake, le

plateau d'égouttement avant et la grille dans cette solution.

Étape 3

Revenez à l'unité de réfrigération avec une petite quantité de solution d'assainissement. Placez un seau sous le bec de la porte et trempez la brosse du bec de la porte dans la solution d'assainissement. Nettoyez le bec à la brosse, ainsi que le bas de la centrifugeuse, la lame de la centrifugeuse et les raccords des conduites à sirop. (Voir Figure 144)

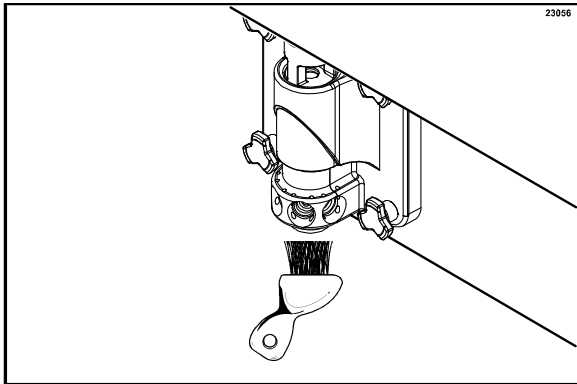

Figure 144

Note : Pour assurer de bonnes conditions sanitaires permanentes, nettoyez chaque article à la brosse pendant un total de 60 secondes en trempant régulièrement la brosse dans la solution d'assainissement.

Étape 4

Brossez chaque orifice de sirop 10 à 15 fois avec la brosse d'orifice à sirop. Trempez la brosse dans la solution d'assainissement avant de broser chaque orifice. (Voir Figure 145)

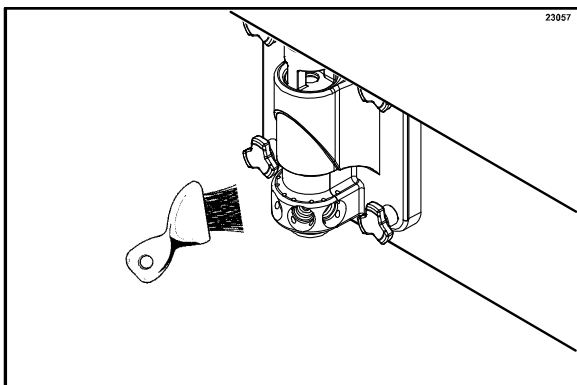

Figure 145

Étape 5

Remplissez la bouteille comprimable de solution d'assainissement. Placez un seau sous la porte et insérez l'extrémité du tube de la bouteille comprimable dans l'orifice de sirop et pressez fermement la bouteille. Ceci forcera la solution à sortir par l'orifice voisin et à redescendre en passant autour de la centrifugeuse. Cette marche à suivre doit être effectuée au moins 10 secondes par orifice. (Voir Figure 146)

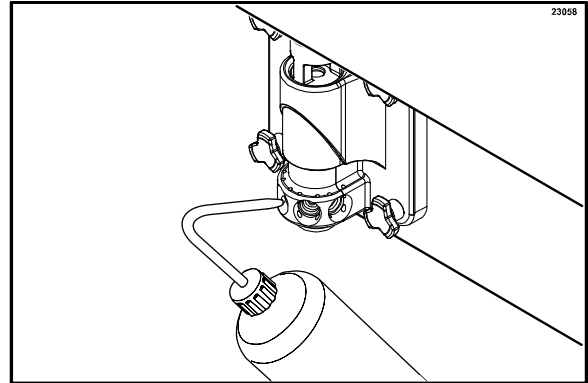

Figure 146

Étape 6

Réinstallez les attaches de retenue des vannes à sirop.

Étape 7

Installez le bouchon du réducteur sur le bec de la porte de l'unité de réfrigération. (Voir Figure 147)

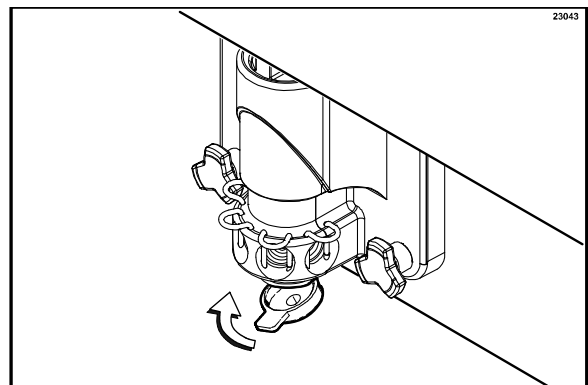

Figure 147

Étape 8

Le seau toujours sous la porte, retirez le raccord de sirop du raccord de conduite à sirop en le tournant dans le sens antihoraire. Tenez les raccords de sirop en position verticale, pour minimiser les pertes de sirop. (Voir Figure 148)

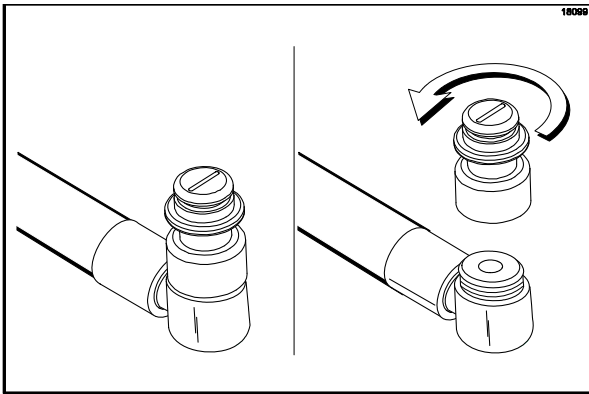

Figure 148

Étape 9

Retirez le clapet de non-retour à bec de canard et le joint torique du raccord de sirop.

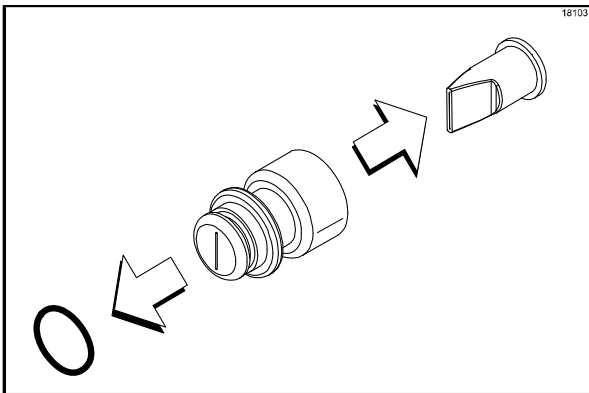

Figure 149

Étape 10

Avec le bout blanc de la brosse à double extrémité, récurvez l'intérieur du raccord de sirop pour enlever toutes les particules restantes.

Étape 11

À l'aide d'un verre à shake rempli d'une solution d'assainissement 100 ppm approuvée, rincez bien le raccord de sirop.

Étape 12

Avec un linge propre et assaini, essuyez avec précaution tout sirop restant sur le clapet de non-retour à bec de canard.

Étape 13

À l'aide d'un verre à shake rempli de solution d'assainissement, rincez bien le clapet de non-retour à bec de canard.

Étape 14

Installez le clapet de non-retour à bec de canard dans le raccord de sirop, le bout plat aligné avec l'encoche du raccord de sirop.

Note : Changez le clapet de non-retour à bec de canard s'il est endommagé ou s'il dépasse de l'encoche du raccord de sirop. (Voir Figure 150)

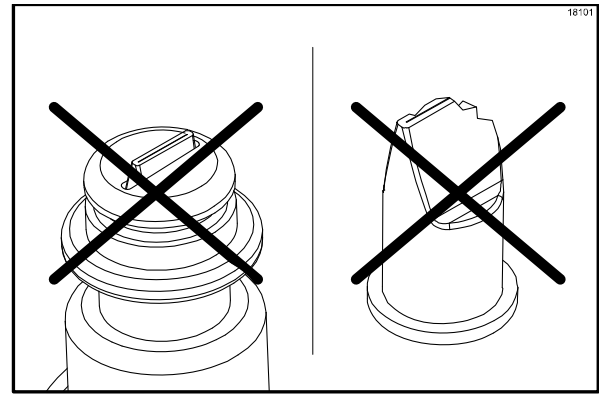

Figure 150

Étape 15

Installez le raccord de sirop sur le raccord de conduite à sirop. Serrez à la main, jusqu'à ce qu'il ne bouge pas.

Note : Le clapet de non-retour à bec de canard doit être mouillé lors de l'assemblage du raccord de sirop sur le raccord de conduite de sirop. L'eau assainie lubrifiera la surface plate inférieure et évitera que le clapet de non-retour à bec de canard se torde lorsqu'on serre le raccord de sirop.

Étape 16

Inspectez le clapet de non-retour à bec de canard pour vérifier qu'il est installé correctement dans le raccord de sirop. Le bout du clapet de non-retour à bec de canard doit être plat, pour étanchéiser la conduite de sirop. (Voir Figure 151)

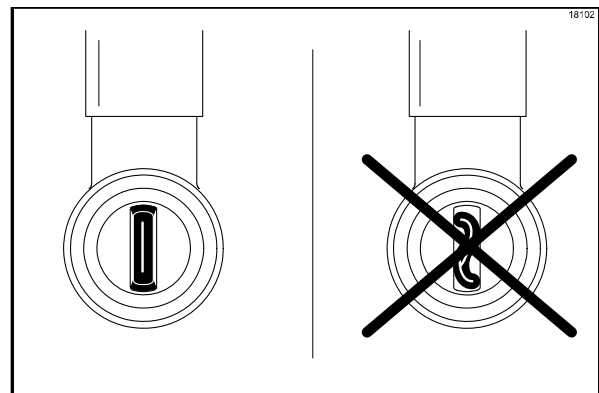

Figure 151

Si le bout n'est pas plat, retirez le raccord de sirop et retirez/réinstallez le clapet de non-retour à bec de canard. À l'aide d'un verre à shake rempli de solution d'assainissement, rincez le raccord de sirop pour mouiller le bas du clapet de non-retour à bec de canard. Réinstallez le raccord de sirop sur le raccord de conduite à sirop. Si le bout ne reste pas plat lorsque le raccord de sirop est monté, remplacez le clapet de non-retour à bec de canard.

Étape 17

Installez le joint torique sur le raccord de sirop.

Étape 18

Répétez les étapes 8 à 17 pour toutes les saveurs de sirop.

Étape 19

Chaque saveur de sirop doit être amorcée pour évacuer tout l'air des conduites de sirop. Pour amorcer chaque conduite de sirop, tenez la conduite de sirop au-dessus d'un verre vide. (Voir Figure 152)

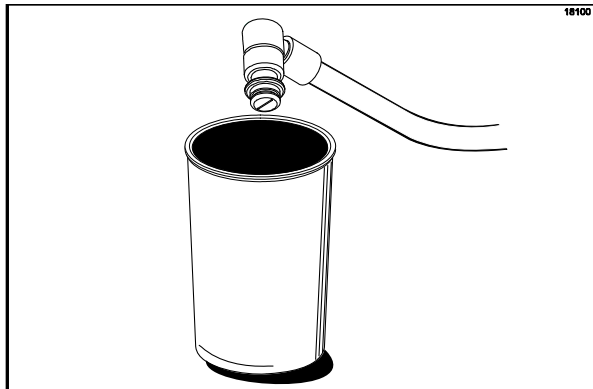





Figure 152

Étape 20



Touchez le symbole CALIBRATION  pour afficher les options de menu. Le symbole CALIBRATION , le symbole AUTO  du côté shake et le symbole SAVEUR FACULTATIVE  s'allumeront.

L'écran affichera les options de menu de calibration. (Voir Figure 153)



Figure 153

Étape 21

Touchez le symbole AUTO  ou le symbole SAVEUR FACULTATIVE  pour faire défiler la flèche vers AMORCAGE OU NETT (Amorçage du sirop). (Voir Figure 154)

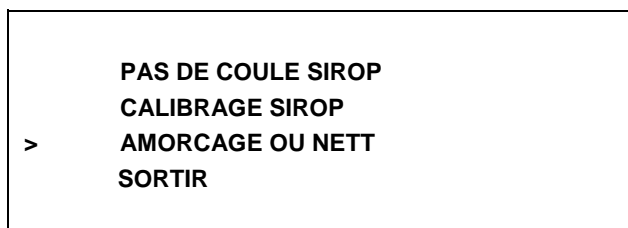

Figure 154

Étape 22



Touchez le symbole de CALIBRATION  pour saisir le mode AMORCAGE OU NETT (Amorçage du sirop). (Voir Figure 155)



Figure 155

Étape 23

Touchez le symbole de la saveur de sirop correspondante . Le symbole de saveur doit être allumé et la pompe à sirop de la saveur choisie commencera à fonctionner à la vitesse maximum. (Voir Figure 156)

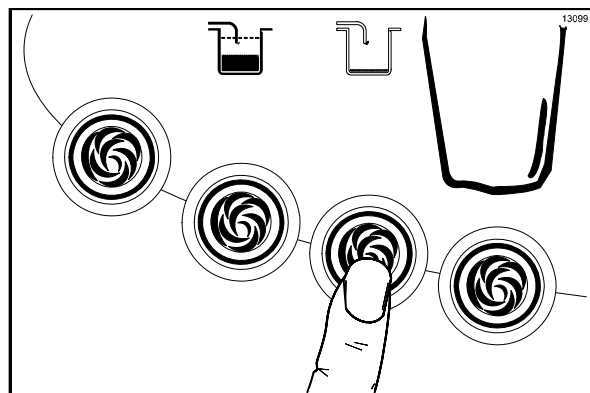



Figure 156

Étape 24

Lorsqu'un flot constant de sirop coule de la vanne de sirop et que tout l'air a été évacué de la conduite de sirop, touchez n'importe quel symbole de saveur de sirop  pour arrêter la pompe.

Étape 25

Répétez les étapes 23 à 24 pour amorcer le reste des conduites de sirop. Une fois l'amorçage terminé, sortez du mode d'AMORÇAGE DU SIROP en touchant le symbole de CALIBRATION .

Étape 26

À l'aide de la bouteille comprimable remplie de solution d'assainissement, assainissez les raccords de vanne de sirop.

Étape 27

Lubrifiez le joint torique. Soulevez l'attache de retenue de vanne à sirop. Installez la vanne de sirop. Poussez l'attache de retenue de la vanne à sirop vers le bas pour maintenir la vanne en place. Répétez cette marche à suivre pour chaque vanne à sirop. (Voir Figure 157)

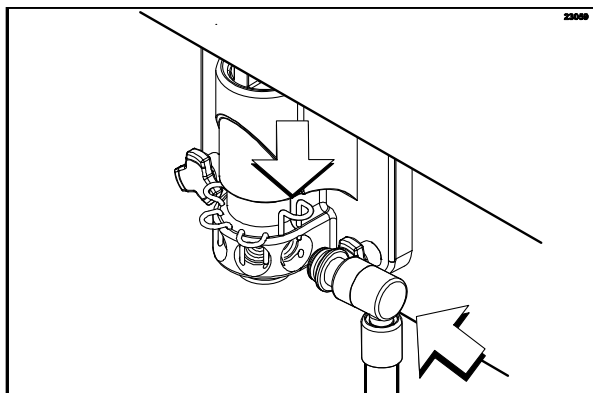

Figure 157

Note : N'installez pas de conduite à sirop vide dans la porte de l'unité de réfrigération. Insérez un bouchon d'orifice de sirop dans la porte à chaque fois qu'une conduite de sirop n'est pas utilisée. Ceci permet d'éviter l'accumulation de mélange à l'intérieur du raccord de vanne et de la conduite de sirop.

Étape 28

À l'aide d'un linge propre et assaini, essuyez la porte de l'unité de réfrigération, le panneau avant, l'aire entourant le bas de la porte de l'unité et toute autre aire particulièrement humide ou comportant des dépôts de nourriture.

Étape 29

Installez le support de verres à shake, le plateau d'égouttement avant et la grille.

Étape 30

Lorsque vous êtes prêt à reprendre le fonctionnement normal, touchez le symbole AUTO ❄️ (Voir Figure 235). Le contrôle comporte une caractéristique dans le menu des gérants qui permet d'activer ou de désactiver la fonction HR DEMARRAGE AUTO. Lorsque le démarrage automatique est activé, l'appareil quitte automatiquement le mode d'ATTENTE et lance les deux côtés en mode AUTO à un moment désigné chaque jour.

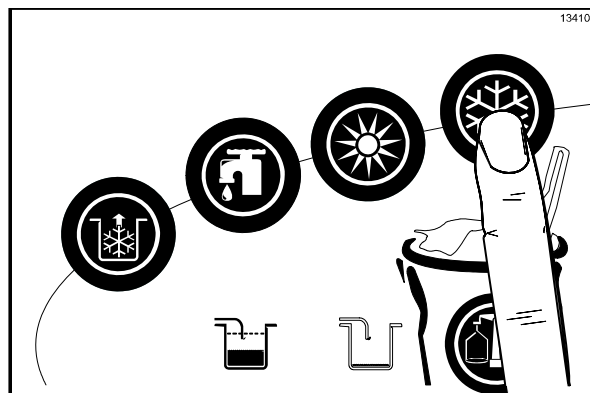

Figure 158

Note : Il faut mettre l'appareil en AUTO approximativement 15 minutes avant de servir le produit.

Côté crème glacée

Étape 1

Préparez une petite quantité de solution d'assainissement approuvée de 100 ppm. UTILISEZ DE L'EAU CHAUDE ET SUIVEZ LES SPÉCIFICATIONS DU FABRICANT.

Étape 2

Revenez à l'unité de réfrigération avec une petite quantité de solution d'assainissement. Trempez la brosse du bec de la porte dans la solution d'assainissement et nettoyez le bec ainsi que le bas de la vanne de tirage à la brosse. (Voir Figure 159)

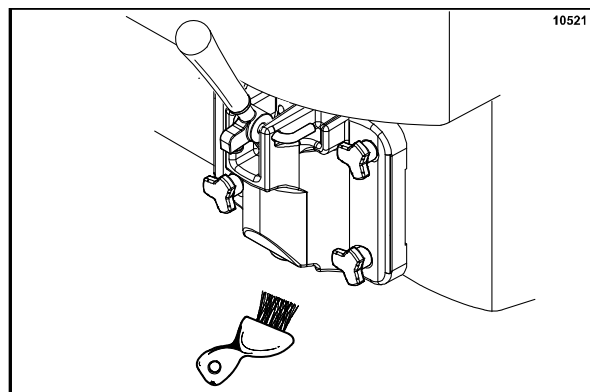

Figure 159

Note : Pour assurer de bonnes conditions sanitaires permanentes, nettoyez chaque article à la brosse pendant un total de 60 secondes en trempant régulièrement la brosse dans la solution d'assainissement.

Étape 3

À l'aide d'un linge propre et assaini, essuyez la porte de l'unité de réfrigération, le panneau avant, l'aire entourant le bas de la porte de l'unité et toute autre aire particulièrement humide ou comportant des dépôts de nourriture.

Étape 4

Lorsque vous êtes prêt à reprendre le fonctionnement normal, touchez le symbole AUTO ❄️. (Voir Figure 237) Le contrôle a une caractéristique dans le menu des gérants qui permet d'activer ou de désactiver la fonction HR DEMARRAGE AUTO. Lorsque le démarrage automatique est activé, l'appareil quitte automatiquement le mode d'ATTENTE et lance les deux côtés en mode AUTO à un moment désigné chaque jour. (Voir page 160)

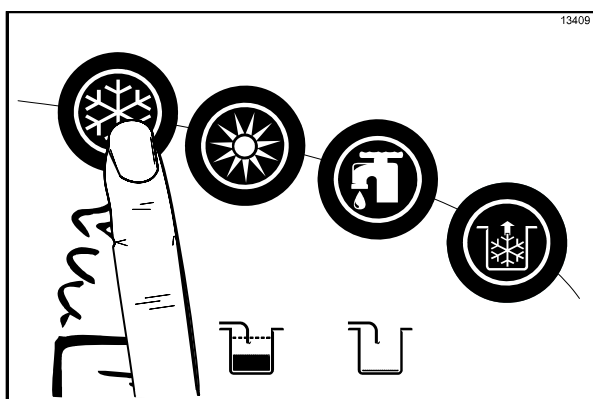

Figure 160

Note : Cette marche à suivre doit être effectuée 15 minutes avant de servir le produit.

Système de sirop

Calibration du sirop

La calibration du tirage du sirop doit être effectuée toutes les semaines, lorsque le système de sirop est nettoyé. Il est vital que la quantité correcte de sirop soit incorporée au mélange gelé pour obtenir un shake de qualité.

Pour déterminer le taux de tirage du sirop, vous aurez besoin d'un verre de calibration indiquant les onces fluides. Le taux correct de tirage du sirop est de 1 oz fl (30 ml) en 5 secondes. Pour les sirops de shake à consistance épaisse, le taux correct de tirage du sirop est de 1 oz fl +/- 1/8 oz fl (30 ml +/- 4 ml) en 7 secondes. Une fois que ce taux est réglé, la quantité correcte de sirop se mélangera avec la base shake quelle que soit la taille du shake servi. Veuillez noter que la calibration du sirop est critique lors du changement du quatrième sirop de saveur promotionnelle.

Marche à suivre de calibration

Les conduites à sirop doivent être amorcées correctement avec du sirop pour éliminer l'air dans la conduite avant d'effectuer la marche à suivre de calibration. (Voir Marches à suivre d'amorçage du sirop, à la page 74)

Étape 1

Touchez le symbole CALIBRATION 🍹 pour afficher les options de menu. Le symbole CALIBRATION 🍹, le symbole AUTO ❄️ du côté shake et le symbole SAVEUR FACULTATIVE 🍷 seront allumés. (Voir Figure 161)

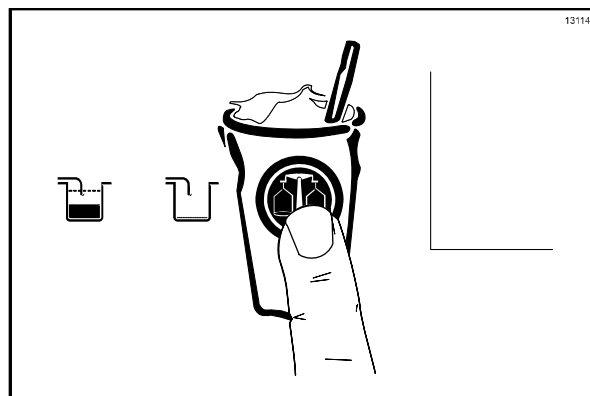



Figure 161

L'écran affichera les options de menu de calibration.
(Voir Figure 162)



Figure 162

Note : Lorsque l'écran CALIBRAGE (Calibration) est affiché, les symboles de sélection de la saveur  ne soulèvent pas la vanne de tirage pour distribuer du produit à shake.

Étape 2



Touchez le symbole AUTO  ou le symbole SAVEUR FACULTATIVE  pour faire défiler la flèche vers CALIBRAGE SIROP (Calibration du sirop). (Voir Figure 163)



Figure 163

Étape 3

Touchez le symbole CALIBRATION  pour entrer en mode de calibration du sirop. (Voir Figure 164)



Figure 164

Étape 4

Déconnectez la vanne de sirop de la porte de l'unité. Soulevez l'attache de retenue de la vanne de sirop et tirez la vanne pour la sortir. (Voir Figure 165)

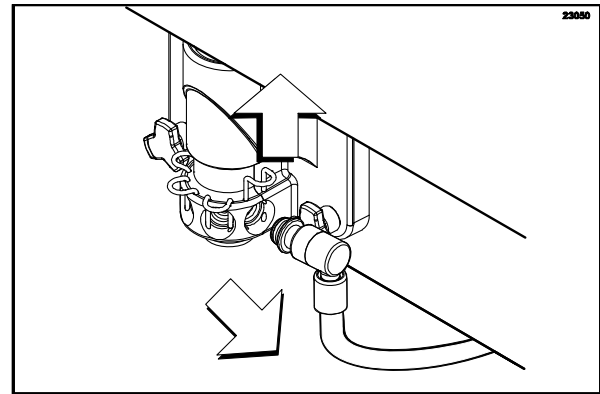



Figure 165

Étape 5

Pour calibrer le taux de distribution du sirop, tenez le petit côté du verre de calibration sous la vanne de la saveur à calibrer. Touchez le symbole de SÉLECTION DE SAVEUR correspondant  pour activer la pompe à sirop et lancer le tirage du sirop. Lorsque le niveau de sirop atteint une once, touchez le même symbole de SÉLECTION DE SAVEUR  pour arrêter le tirage du sirop.

Vérifiez le niveau de sirop dans le verre. Si la quantité mesurée n'est pas conforme aux spécifications, répétez l'étape 4 pour la même saveur jusqu'à ce que la calibration correcte du sirop soit obtenue. (Voir Figure 166)

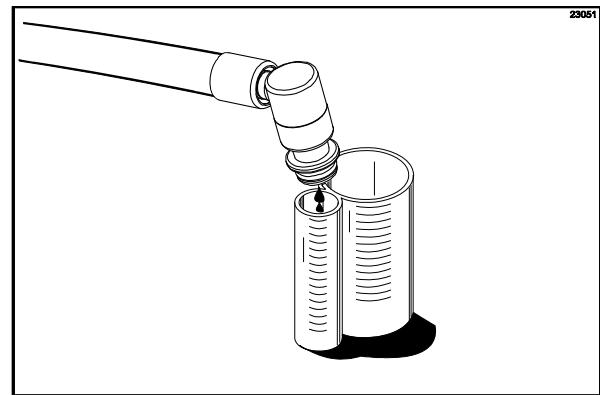





Figure 166

Note : Vous pouvez vérifier le taux de distribution du sirop dans le menu des gérants. (Voir « Vérifier la calibration », à la page 38.)

Étape 6

Répétez les étapes 4 et 5 pour les saveurs de sirop restantes.

Étape 7

Quittez le mode de CALIBRATION en touchant le symbole CALIBRATION . Un écran vide apparaît et les symboles AUTO  et SAVEUR FACULTATIVE  retournent à leur fonction normale.

Note : À chaque fois qu'une conduite de sirop n'est pas utilisée, il faut installer le bouchon d'orifice à sirop qui se trouve dans l'ensemble de pièces détachées. Placez le joint torique du bouchon d'orifice à sirop dans la rainure du bouchon d'orifice à sirop et lubrifiez. Installez le bouchon d'orifice dans la porte. Baissez la goupille de maintien pour maintenir le bouchon en place.

Marche à suivre d'amorçage du sirop

Le but de l'amorçage de la conduite de sirop est d'éliminer tout l'air dans le système de distribution du sirop. La présence d'air dans la conduite de sirop peut causer un mélange inégal du shake, un transfert de saveur et une fuite du sirop du bec de la porte après la fermeture de la vanne de tirage. Chaque fois qu'un contenant de sirop est vidé ou remplacé, amorcez le système de sirop jusqu'à ce que tout l'air ait été évacué et que le tirage de sirop soit uniforme.

Étape 1

Prenez un contenant de sirop plein dans l'aire d'entrepôt à sec.

Étape 2

Secouez le contenant de sirop avant de l'ouvrir. Ouvrez le contenant de sirop plein.

Étape 3

Retirez le flexible d'alimentation du contenant de sirop vide et nettoyez l'extérieur du flexible avec un linge propre et assaini.

Pour le système de sirop en sac : Déconnectez le sac vide et nettoyez le raccord du connecteur de tuyau à l'aide d'un linge propre et assaini. Fixez le raccord du connecteur de tuyau à un sac de sirop plein. Placez le sac sur l'étagère dans le compartiment à sirop. Assurez-vous que le tuyau n'est pas pincé et qu'il n'y a pas de plis.

Étape 4

Placez le flexible d'alimentation dans le contenant de sirop plein et remplacez le contenant de sirop dans l'armoire à sirop.





Étape 5

Jetez le contenant de sirop vide.

Étape 6

Amorcez la conduite de sirop en enlevant la vanne de sirop du congélateur et tenez-la au-dessus d'un verre vide.

Étape 7

Touchez le symbole CALIBRATION  pour afficher les options de menu. Le symbole CALIBRATION , le symbole AUTO  du côté shake et le symbole SAVEUR FACULTATIVE  seront allumés.

Note : L'écran affichera les options du menu de calibration. (Voir Figure 167)



Figure 167

Étape 8



Touchez le symbole AUTO  ou le symbole SAVEUR FACULTATIVE  pour faire défiler la flèche vers AMORCAGE OU NETT (Amorçage du sirop). (Voir Figure 168)



Figure 168

Étape 9



Touchez le symbole CALIBRATION  pour entrer en mode AMORCAGE OU NETT (Amorçage du sirop). (Voir Figure 169)



Figure 169

Étape 10

Touchez le symbole de la saveur de sirop correspondante . Le symbole de saveur doit être allumé et la pompe à sirop de la saveur choisie commencera à fonctionner à la vitesse maximum. (Voir Figure 170)

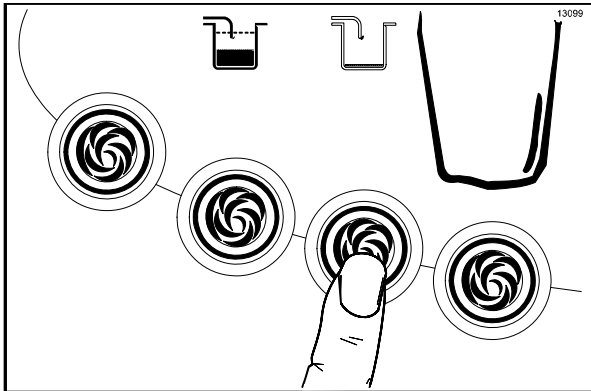



Figure 170

Étape 11

Lorsqu'un flot constant de sirop coule de la vanne de sirop et que tout l'air a été évacué de la conduite de sirop, touchez n'importe quel symbole de saveur de sirop  pour arrêter la pompe.

Étape 12

Répétez les étapes 10 et 11 pour toutes les autres conduites de sirop à amorcer ou quittez le mode AMORÇAGE DE SIROP en touchant le symbole CALIBRATION .

Pompe de garniture de sirop

Démontage de la pompe de garniture de sirop

Avant le premier usage et après l'usage une fois par semaine, démontez et nettoyez la pompe.

Étape 1

Évacuez et rincez la pompe dans un contenant d'eau tiède. Placez le bas de la pompe dans le contenant d'eau. Faites fonctionner la pompe jusqu'à ce qu'il n'y ait plus que de l'eau tiède qui coule du flexible de sortie.

Étape 2

Retirez la pompe du contenant d'eau pour le démontage.

Étape 3

Retirez l'assemblage du piston plongeur du corps de la pompe en tournant l'écrou du piston dans le sens antihoraire. (Voir Figure 171)

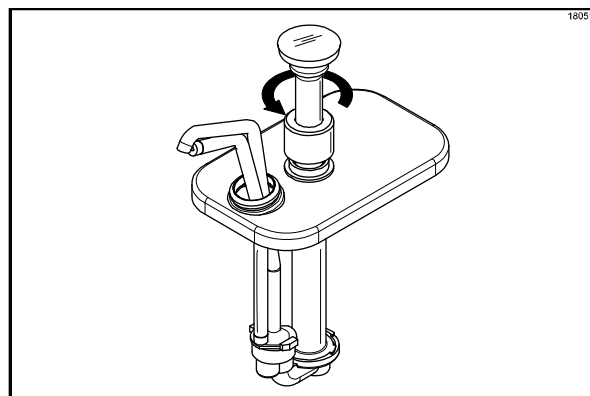

Figure 171

Étape 4

Pour retirer le bouton, compressez le ressort en direction du bouton, à l'aide de la rondelle. Comprimez-le suffisamment pour pouvoir saisir le piston plongeur en utilisant votre main comme support. Commencez à retirer le bouton de l'autre main. Retirez le joint torique du bouton. Retirez l'écrou du piston plongeur du tube du piston. (Voir Figure 172)

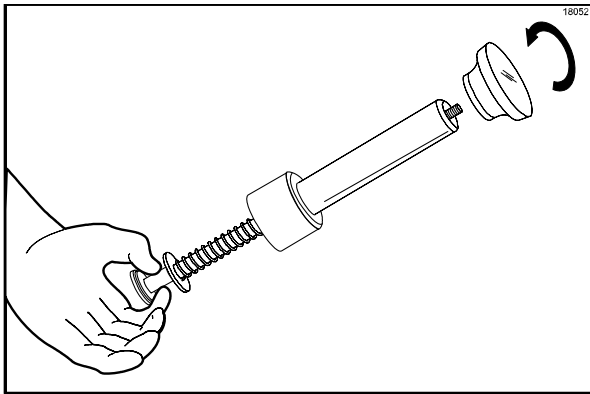

Figure 172

Étape 5

Retirez le tube du piston plongeur et l'insert de l'assemblage du piston. (Voir Figure 173)

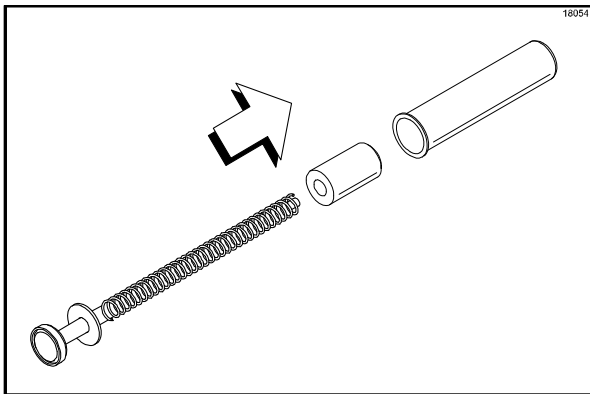

Figure 173

Étape 6

Retirez le ressort et la rondelle de l'assemblage du piston plongeur. (Voir Figure 174)

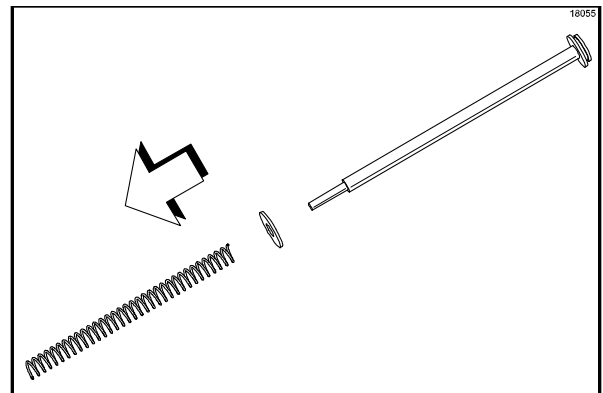

Figure 174

Étape 7

Retirez l'assemblage du joint de l'assemblage du piston plongeur. (Voir Figure 175)

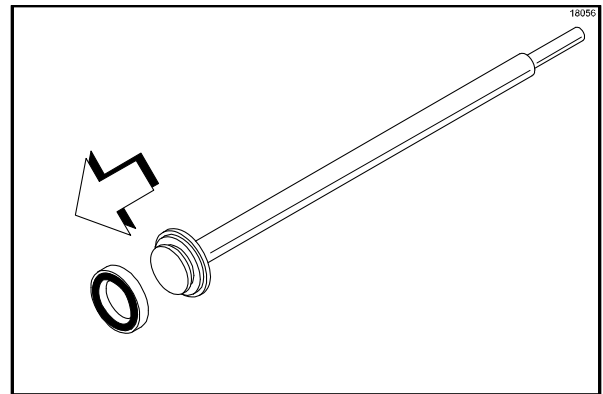

Figure 175

Étape 8

Retirez le joint torique du joint. (Voir Figure 176)

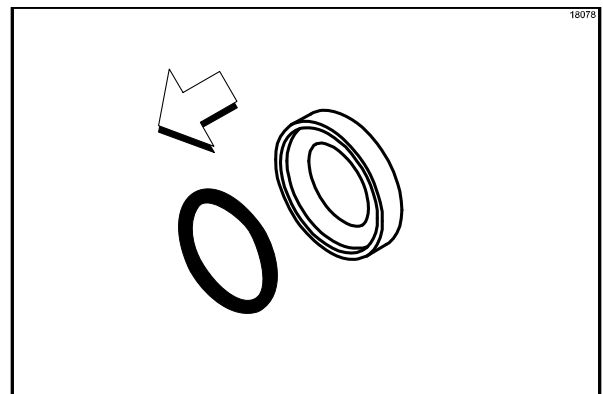

Figure 176

Étape 9

Retirez le contre-écrou du flexible de sortie en le tournant dans le sens antihoraire. Retirez le contre-écrou de la sortie du flexible de sortie. (Voir Figure 177)

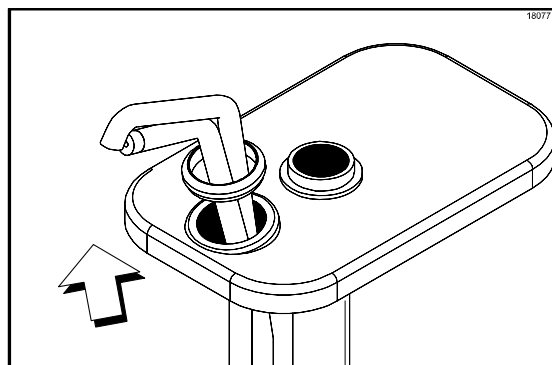

Figure 177

Étape 10

Retirez le couvercle en le faisant glisser du flexible de sortie.

Étape 11

Retirez le cylindre du corps de la vanne. (Voir Figure 178)

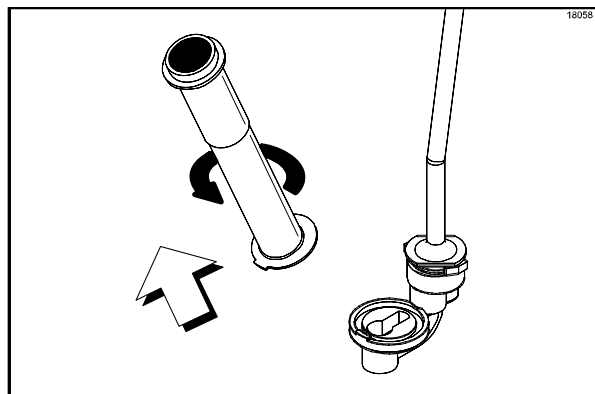

Figure 178

Étape 12

Retirez le flexible de sortie du corps de la vanne. (Voir Figure 179)

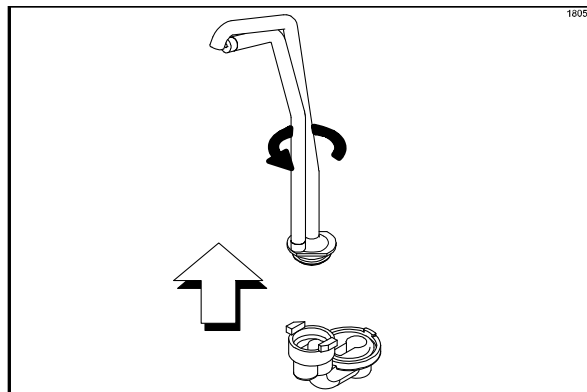

Figure 179

Étape 13

Retirez le joint torique d'1 po 5/16 du corps de la vanne et retirez le joint torique d'1 po du flexible de sortie.

Nettoyage de la pompe à sirop

Étape 1

Lavez et récurrez toutes les pièces dans une solution de nettoyage approuvée de 100 ppm (exemples : Kay-5® ou Stera-Sheen®).

Étape 2

Insérez la brosse noire gainée dans le bout du flexible de sortie. Déplacez la brosse d'avant en arrière pour récurer le bout du flexible de sortie. (Voir Figure 180)

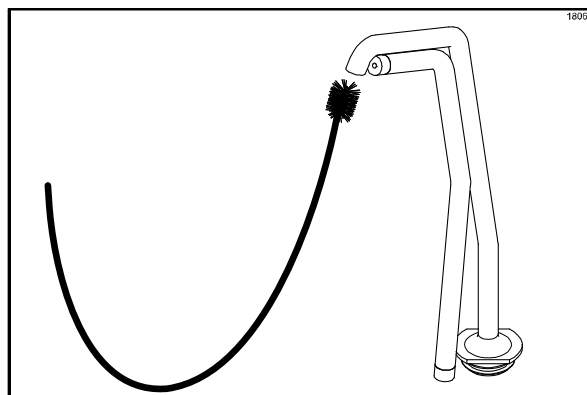

Figure 180

Étape 3

Poussez la brosse entièrement dans le flexible de sortie et tirez-la par le bas du tube.

Étape 4

Insérez la brosse gainée noire dans le haut de la vanne d'admission. Récurvez cette aire, particulièrement autour de la boule d'acier. (Voir Figure 181)

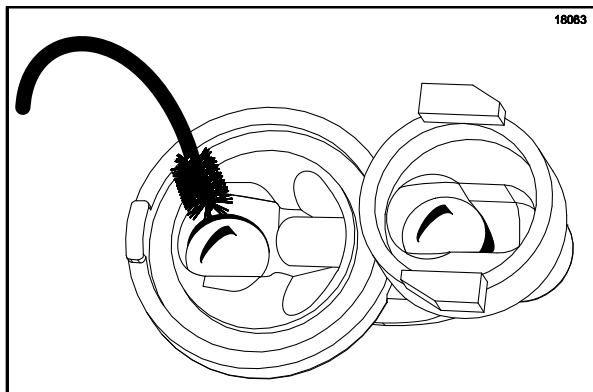

Figure 181

Étape 5

Insérez la brosse gainée noire dans le haut de la vanne de sortie. Récurvez cette aire, particulièrement autour de la boule d'acier. (Voir Figure 182)



Figure 182

Étape 6

Insérez la brosse noire gainée, par le manche, dans le passage situé entre la vanne d'admission et la vanne de sortie. (Voir Figure 183)

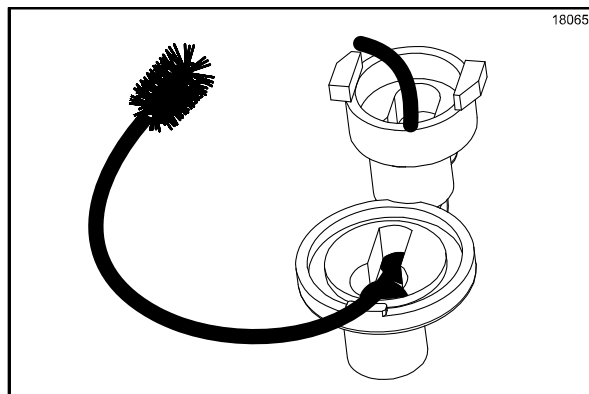

Figure 183

Étape 7

Déplacez la brosse d'avant en arrière pour récurver ce passage. Poussez complètement la brosse et tirez-la pour la ressortir du corps de la vanne. (Voir Figure 184)

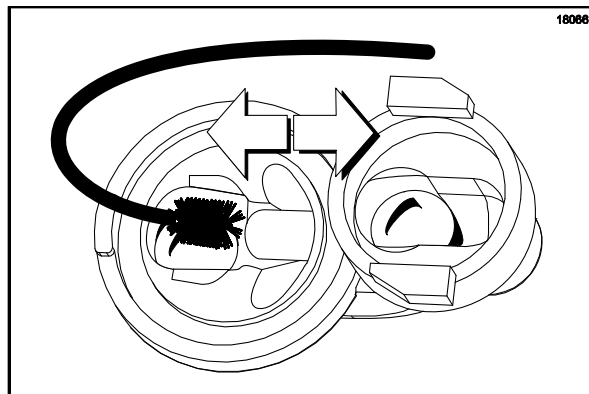

Figure 184

Étape 8

Insérez la brosse gainée noire dans le bas de la vanne d'admission. Déplacez la brosse d'avant en arrière pour récurer cette aire, particulièrement autour de la boule d'acier. (Voir Figure 185)

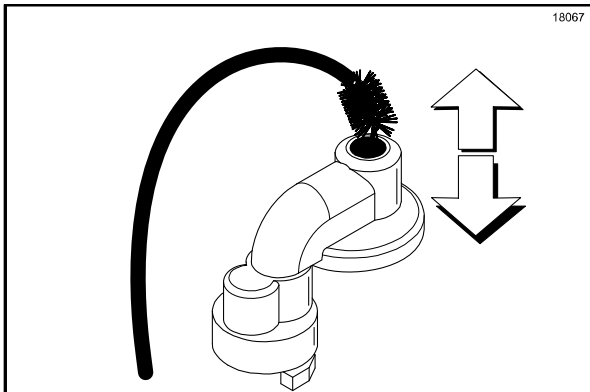

Figure 185

Étape 9

Poussez complètement la brosse dans la vanne d'admission et tirez-la pour la ressortir du corps de la vanne.

Étape 10

Rincez toutes les pièces dans de l'eau claire.

Étape 11

Assainissez les pièces dans une solution d'assainissement approuvée de 100 ppm (exemples : Kay-5® ou Stera-Sheen®). Laissez les pièces sécher à l'air après l'assainissement.

Montage de la pompe de garniture de sirop

Une fois que le démontage et le nettoyage de la pompe sont terminés, assemblez la pompe.

Étape 1

Lubrifiez et installez le joint torique dans le joint. (Voir Figure 186)

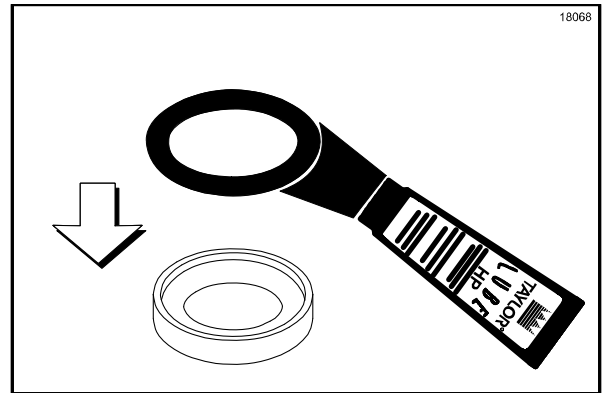

Figure 186

Étape 2

Installez l'assemblage de joint sur le bout du piston de l'assemblage du piston plongeur.

Étape 3

Installez la rondelle et le ressort sur l'assemblage du piston plongeur. (Voir Figure 187)

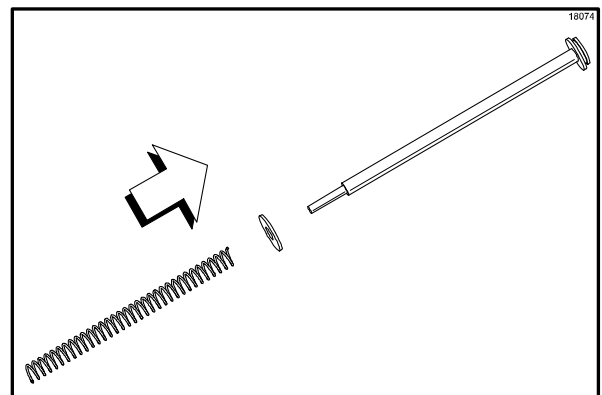

Figure 187

Étape 4

Installez l'insert du piston plongeur dans le tube du piston plongeur en plaçant le bout de l'insert avec le bord en angle et le petit trou dans le tube du piston plongeur en premier.

Étape 5

Installez l'écrou du piston plongeur sur le tube du piston plongeur.

Étape 6

Installez le joint torique du bouton dans la rainure du bouton prévue à cet effet.

Étape 7

Installez l'assemblage du tube du piston plongeur sur l'assemblage du piston plongeur en insérant le piston plongeur dans l'ouverture la plus grande du tube du piston plongeur. Poussez l'assemblage du piston plongeur en comprimant le ressort, jusqu'à ce que le bout fileté de la baguette passe par la petite ouverture du tube du piston plongeur et de l'insert. (Voir Figure 188)

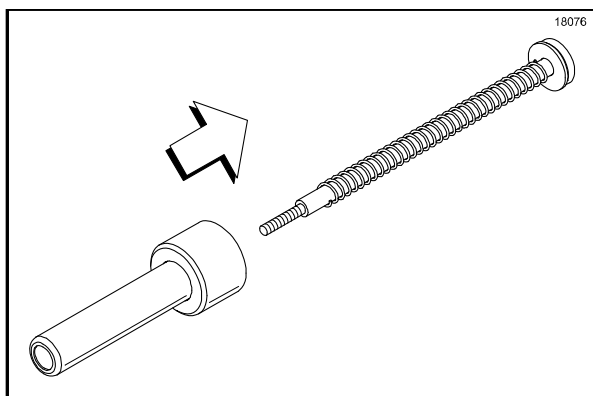

Figure 188

Étape 8

Installez le bouton avec le joint torique du bouton sur le bout fileté de l'assemblage du piston plongeur. Tenez l'assemblage du piston plongeur de façon à ce que le tube du piston plongeur comprimant le ressort soit tiré vers le bout du piston aussi loin que possible. Serrez le bouton en le tournant dans le sens horaire.

Étape 9

Lubrifiez et installez le joint torique d'un pouce dans la rainure fournie sur le flexible de sortie. (Voir Figure 189)

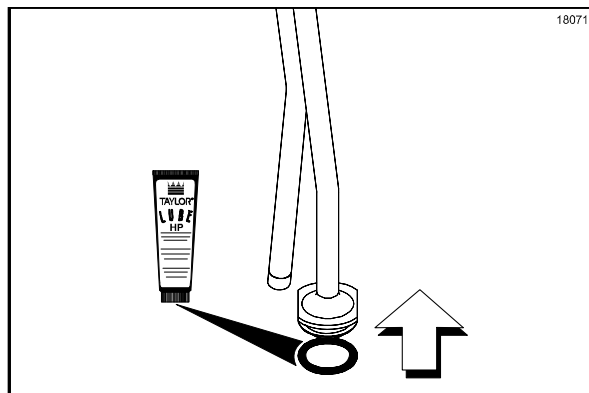

Figure 189

Étape 10

Lubrifiez et installez le joint torique d'1 po 5/16 dans le corps de la vanne. (Voir Figure 190)

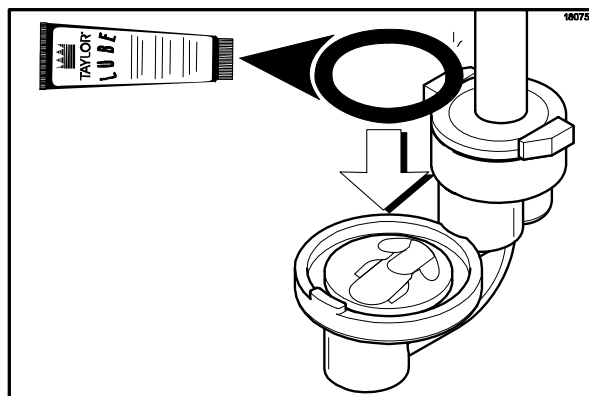

Figure 190

Étape 11

Installez le flexible de sortie sur la petite ouverture du corps de la vanne, en alignant les parties plates du flexible de sortie avec les rainures de verrouillage du corps de la vanne. Poussez le flexible de sortie vers le bas, jusqu'à ce qu'il soit en place dans l'ouverture du corps de la vanne. Tournez le flexible de sortie dans le sens horaire pour l'engager pleinement dans les rainures de verrouillage du corps de la vanne.

Étape 12

Installez le cylindre sur la grande ouverture du corps de la vanne en inclinant le cylindre dans la direction opposée au flexible de sortie et en faisant glisser la partie la plus large de la bride sous la rainure centrale de verrouillage du corps de la vanne. Alignez les onglets du cylindre avec les rainures de verrouillage du corps de la vanne. Tournez le cylindre dans le sens horaire jusqu'à ce que les onglets soient pleinement engagés dans les rainures de verrouillage du corps de la vanne.

Étape 13

Installez le couvercle en insérant le flexible de sortie dans le petit trou du couvercle. Faites glisser le couvercle jusqu'à ce que le grand trou s'insère autour du haut du cylindre. Le contre-écrou du flexible de sortie permet de maintenir le couvercle en place.

Étape 14

Installez le contre-écrou du flexible de sortie. Serrez le contre-écrou en le tournant dans le sens horaire.

Étape 15

Lubrifiez et installez l'assemblage du piston plongeur dans l'ouverture du cylindre, dans le corps de la pompe. (Voir Figure 191)

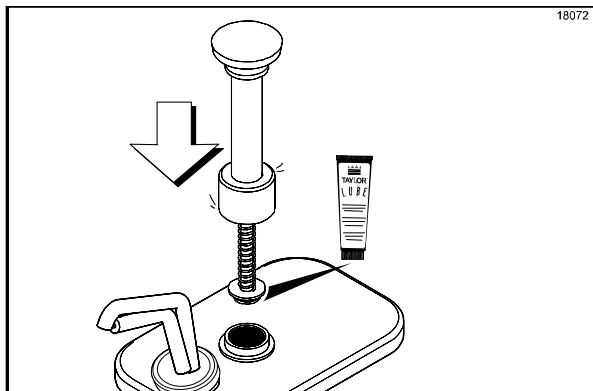

Figure 191

Étape 16

Serrez l'écrou du piston plongeur en le tournant dans le sens horaire. (Voir Figure 192)

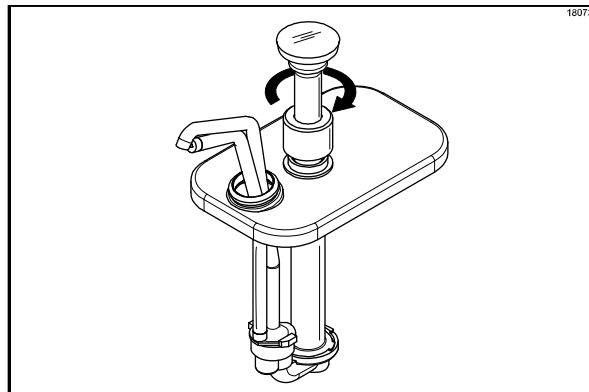

Figure 192

Nettoyage manuel à la brosse

Cette marche à suivre doit être effectuée toutes les deux semaines !



**RESPECTEZ TOUJOURS LES
CODES DE SANTÉ LOCAUX.**



Les articles suivants sont nécessaires pour démonter le modèle C606 :

- Deux seaux pour le nettoyage et l'assainissement, un pour chaque côté de l'unité de réfrigération
- Brosses requises (fournies avec l'unité de réfrigération)
- Solution nettoyante
- Solution d'assainissement
- Serviettes jetables
- Plateaux de pièces

Vidange du produit du cylindre de réfrigération

Pour vidanger le produit des cylindres de réfrigération des deux côtés de l'appareil, les étapes seront les mêmes. Commencez donc par vidanger le produit du côté shake, puis revenez au côté crème glacée et répétez ces marches à suivre.

Étape 1

Placez les interrupteurs des éléments de chauffe de garniture en position OFF (À l'arrêt) en touchant les symboles   des éléments de chauffe. Les symboles ne seront pas allumés lorsque les éléments de chauffe seront éteints.

Étape 2

Annulez le fonctionnement automatique en touchant le symbole AUTO . (Voir Figure 193)

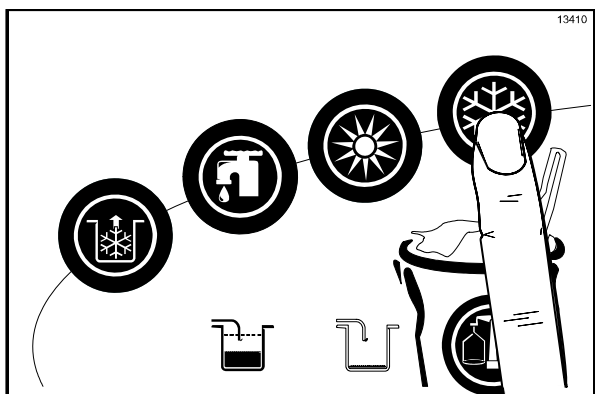

Figure 193



Étape 3

Côté shake seulement : Retirez le support de verres à shake. Mettez-le de côté pour le nettoyer plus tard avec toutes les pièces.

Étape 4

Retirez le couvercle de la trémie et l'agitateur. Amenez ces pièces à l'évier pour les laver, les rincer et les assainir.

Étape 5

Placez un seau sous le bec de la porte, touchez les symboles LAVAGE et POMPE   et ouvrez la vanne de tirage. **(Côté shake : Touchez n'importe quel symbole de sélection de saveur pour ouvrir la vanne de tirage).**

Vidangez le produit du cylindre de réfrigération et de la trémie à mélange. (Voir Figure 194)

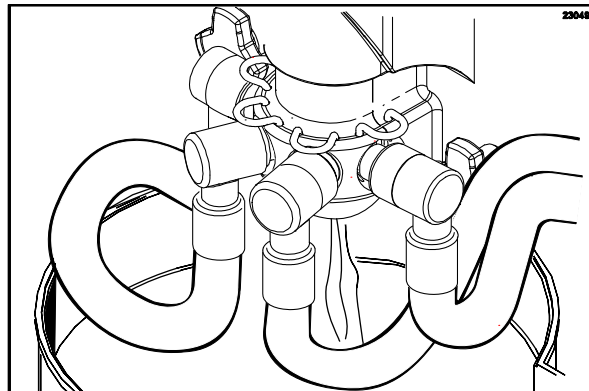



Figure 194

Étape 6

Lorsque le tirage de produit s'arrête, touchez les symboles LAVAGE et POMPE   ce qui annule les modes LAVAGE et POMPE. La vanne de tirage de shake se ferme automatiquement lorsque le fonctionnement en LAVAGE sera annulé.

Étape 7

Retirez l'attache de verrouillage, le flexible d'alimentation de mélange, l'attache de la pompe et la pompe air/mélange assemblée. Placez les pièces dans le plateau de pièces.

Étape 8

Côté shake seulement : Retirez les conduites de sirop de la porte de l'unité de réfrigération en soulevant les attaches de retenue des vannes de sirop et en tirant les vannes pour les faire sortir de la porte. Insérez les bouchons dans les orifices de sirop. Baissez les goupilles de maintien pour maintenir les bouchons des orifices dans la porte.

Étape 9

Répétez les étapes 2 à 7 pour le côté crème glacée de l'unité.

Rinçage

Étape 1

Versez deux gallons (7,6 litres) d'eau fraîche et propre dans la trémie à mélange de shake. Avec la brosse blanche à trémie, récurvez la trémie à mélange, les sondes de niveau de mélange et l'extérieur du logement de l'arbre d'entraînement de l'agitateur. À l'aide de la brosse à double extrémité, nettoyez à la brosse l'orifice d'admission de mélange. (Voir Figure 195)

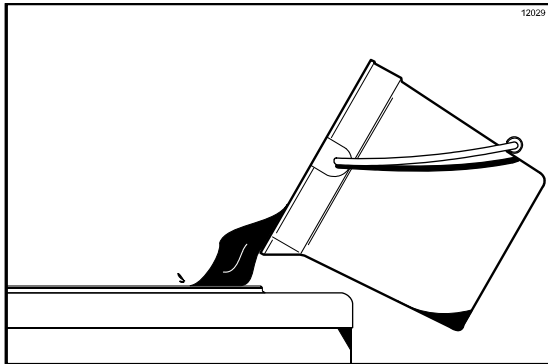



Figure 195

Note : Ne nettoyez pas l'orifice d'admission de mélange à la brosse pendant que l'appareil est en mode LAVAGE.

Étape 2

Placez un seau à mélange sous le bec de la porte et touchez le symbole LAVAGE . (Voir Figure 196)

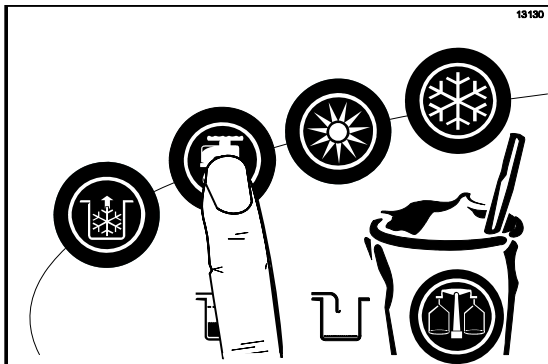



Figure 196

Étape 3

Ouvrez la vanne de tirage de la porte de l'unité. Vidangez toute l'eau de rinçage du bec de la porte, fermez la vanne de tirage et touchez le symbole LAVAGE  pour annuler le mode de LAVAGE. (**Note :** La vanne de tirage de shake se ferme automatiquement lorsque le fonctionnement en LAVAGE sera annulé.)

Étape 4

Répétez cette marche à suivre en utilisant de l'eau propre et tiède, jusqu'à ce que l'eau qui s'évacue soit claire.

Étape 5

Répétez les étapes 1 à 4 pour le côté crème glacée de l'unité.

Nettoyage et assainissement

Étape 1

Préparez un seau de solution de nettoyage approuvée de 100 ppm (exemples : 2,5 gal [9,5 L] de Kay-5® ou 2 gal [7,6 L] de Stera-Sheen®). UTILISEZ DE L'EAU CHAUDE ET SUIVEZ LES SPÉCIFICATIONS DU FABRICANT.

Étape 2

Versez la solution de nettoyage dans la trémie et laissez-la couler dans le cylindre de réfrigération.

Étape 3

En utilisant la brosse blanche de la trémie, nettoyez la trémie à mélange, les sondes de niveau de mélange et l'extérieur du logement de l'arbre d'entraînement de l'agitateur. À l'aide de la brosse à double extrémité, nettoyez l'orifice d'admission de mélange.

Note : Ne nettoyez pas l'orifice d'admission de mélange à la brosse pendant que l'appareil est en mode LAVAGE.

Étape 4

Touchez le symbole LAVAGE . Ceci permettra à la solution de nettoyage se trouvant dans le cylindre de réfrigération d'entrer en contact avec toutes les aires du cylindre de réfrigération.

Étape 5

Placez un seau vide sous le bec de la porte.

Étape 6

Ouvrez la vanne de tirage de la porte de l'unité et tirez toute la solution.

Étape 7

Quand l'agent de nettoyage cesse de s'écouler par le bec de la porte, fermez la vanne de tirage et touchez le symbole LAVAGE  pour annuler le mode de lavage. (**Note :** La vanne de tirage de shake se ferme automatiquement lorsque le fonctionnement en LAVAGE sera annulé.)

Étape 8

Préparez un seau de solution d'assainissement approuvée de 100 ppm (exemples : 2,5 gal [9,5 L] de Kay-5® ou 2 gal [7,6 L] de Stera-Sheen®). UTILISEZ DE L'EAU CHAUDE ET SUIVEZ LES SPÉCIFICATIONS DU FABRICANT.

Étape 9

Répétez les étapes 2 à 7 avec la solution d'assainissement.

Étape 10

Répétez les étapes 1 à 8 pour le côté crème glacée de l'unité.

Démontage – Côté shake

Note : Le manquement à retirer les pièces mentionnées ci-dessous pour le nettoyage à la brosse et la lubrification entraînera des dommages à l'appareil. Ces pièces doivent être retirées tous les 14 jours ou l'appareil se verrouillera et ne fonctionnera pas.

Étape 1

Assurez-vous que l'interrupteur d'alimentation est en position OFF (À l'arrêt). (Voir Figure 197)

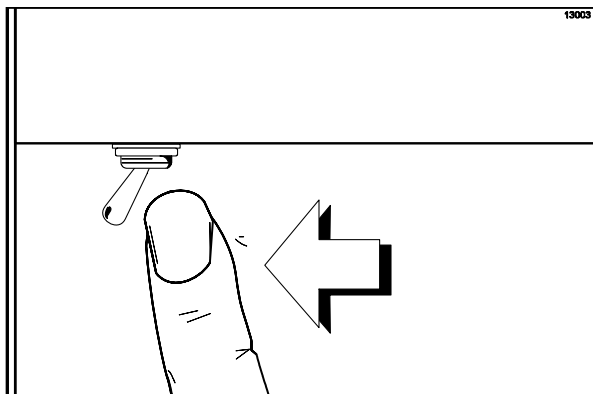

Figure 197

Étape 2

Retirez les bouchons des orifices de sirop et retirez le bouchon du réducteur du bas du bec de la porte.

Étape 3

Retirez la lame de la centrifugeuse du bas du bec de la porte en soulevant le collier de verrouillage situé sur l'accouplement de la centrifugeuse et en tirant la lame vers le bas.

Étape 4

Retirez les écrous, la porte de l'unité, le batteur, l'arbre d'entraînement, le joint de l'arbre d'entraînement et les lames du racleur du cylindre de réfrigération.

Étape 5

Retirez le joint d'étanchéité de l'arbre d'entraînement.

Étape 6

Retirez le joint torique de la porte de l'unité, le palier avant, les goupilles de maintien et l'assemblage de la centrifugeuse de la vanne de tirage.

Retirez la centrifugeuse de la vanne de tirage en saisissant la vanne de tirage et en tirant la centrifugeuse pour la sortir. Retirez le joint

d'étanchéité de l'arbre de la centrifugeuse. (Voir Figure 198)

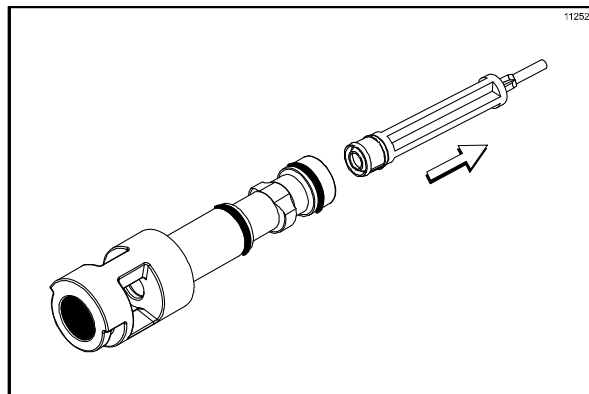

Figure 198

Étape 7

Retirez les deux joints toriques de la vanne de tirage.

Note : Pour retirer les joints toriques, saisissez-les à l'aide d'un linge propre et assaini. Appliquez une pression verticale jusqu'à ce que le joint torique sorte de sa rainure. De l'autre main, poussez le haut du joint torique vers l'avant pour le faire rouler hors de sa rainure; il est ainsi plus facile à retirer. S'il y a plus d'un joint torique à enlever, commencez toujours par le joint torique arrière. Le joint torique pourra ainsi rouler sur les autres joints sans tomber dans les rainures vides.

Étape 8

Depuis le cylindre de la pompe de shake, retirez la goupille de maintien, l'adaptateur d'admission de mélange, le bouchon de la vanne, le joint de la pompe et le piston. Retirez le joint torique du piston et du bouchon de la vanne.

Étape 9

Retirez l'arbre d'entraînement de la pompe du moyeu d'entraînement de la paroi arrière de la trémie à mélange. (Voir Figure 199)

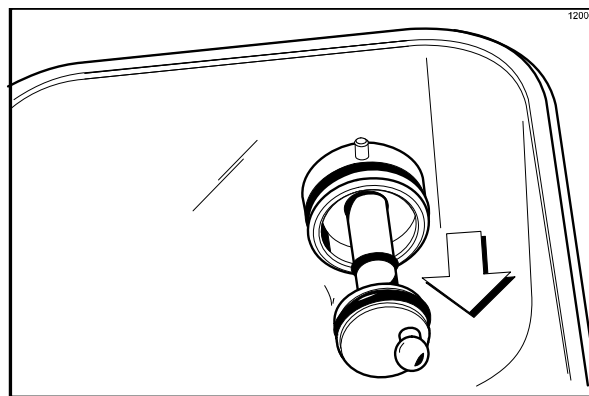

Figure 199

Retirez les deux petits joints toriques et un grand joint torique de l'arbre d'entraînement de la pompe.

Démontage – Côté crème glacée

Note : Le manquement à retirer les pièces mentionnées ci-dessous pour le nettoyage à la brosse et la lubrification entraînera des dommages à l'appareil. Ces pièces doivent être retirées tous les 14 jours ou l'appareil se verrouillera et ne fonctionnera pas.

Étape 1

Assurez-vous que l'interrupteur d'alimentation est en position OFF (À l'arrêt).

Étape 2

Retirez les écrous, la porte de l'unité, le batteur, les lames du racleur et l'arbre d'entraînement avec le joint d'étanchéité de l'arbre d'entraînement du cylindre de réfrigération.

Étape 3

Retirez les attaches des lames du racleur.

Étape 4

Retirez le joint d'étanchéité de l'arbre d'entraînement.

Étape 5

Depuis le cylindre de la pompe de crème glacée, retirez la goupille de maintien, l'adaptateur d'admission de mélange, le bouchon de la vanne, le joint de la pompe et le piston. Retirez le joint torique du piston et du bouchon de la vanne.

Étape 6

Retirez le joint d'étanchéité de la porte de l'unité, le palier avant, la goupille pivotante, le levier de tirage et la vanne de tirage. Retirez les trois joints toriques de la vanne de tirage.

Note : NE tentez PAS de retirer l'étoile de la porte. L'étoile fait partie de la porte et ce n'est PAS une pièce amovible.

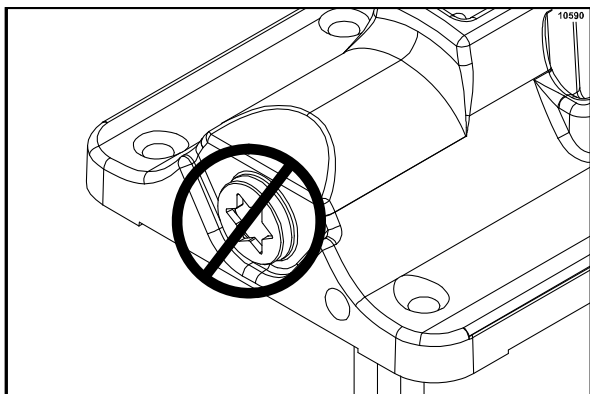

Figure 200

Étape 7

Retirez l'arbre d'entraînement de la pompe du moyeu d'entraînement de la paroi arrière de la trémie à mélange. (Voir Figure 201)

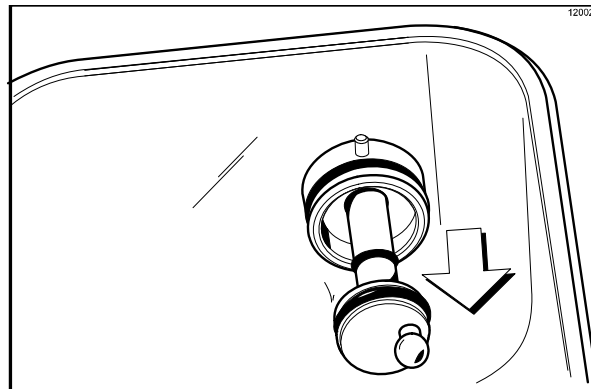

Figure 201

Retirez les deux petits joints toriques et un grand joint torique de l'arbre d'entraînement de la pompe.

Étape 8

Retirez le plateau d'égouttement avant et la grille. Retirez les louches des deux contenants de garniture froids.

Étape 9

Retirez le long bac d'égouttement du panneau avant. Portez-le à l'évier pour le nettoyer. (Voir Figure 202)

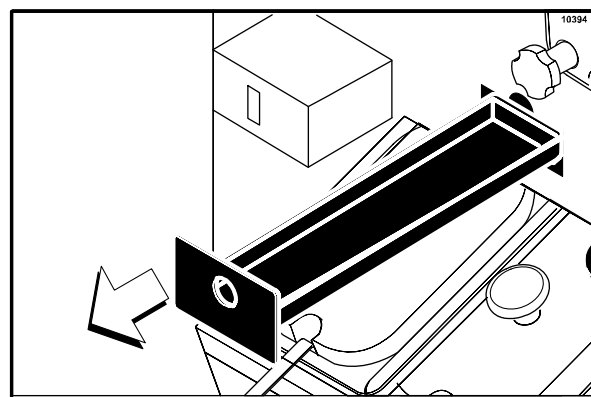

Figure 202

Étape 10

Retirez les deux petits bacs d'égouttement du panneau arrière. Retirez les deux bacs d'égouttement à encoche des panneaux latéraux de gauche et de droite. Amenez-les à l'évier pour les nettoyer. (Voir Figure 203)

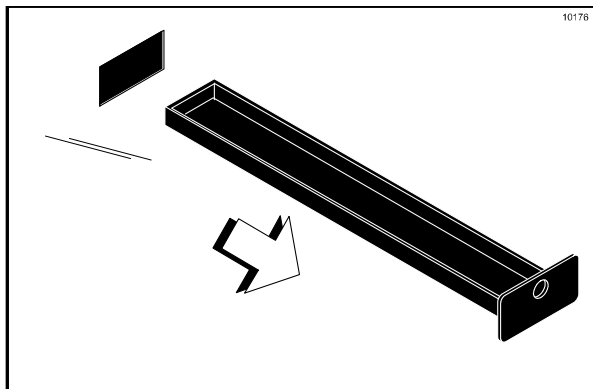

Figure 203

Note : Si les bacs d'égouttement contiennent une quantité excessive de mélange, cela peut signifier qu'il faut remplacer le ou les joints de l'arbre d'entraînement, ou le ou les joints toriques ou les lubrifier correctement.

Nettoyage à la brosse

Nous recommandons de nettoyer toutes les pièces de shake à la brosse puis de revenir ensuite en arrière et de répéter ces étapes (si nécessaire) pour le nettoyage à la brosse de toutes les pièces de crème glacée. De cette façon, vous ne confondrez pas et n'échangerez pas les pièces pour le montage le lendemain matin. Placez les pièces à leur place dans le plateau des pièces.

Étape 1

Préparez dans l'évier une solution de nettoyage approuvée de 100 ppm (exemples : Kay-5® ou Stera-Sheen®). UTILISEZ DE L'EAU CHAUDE ET SUIVEZ LES SPÉCIFICATIONS DU FABRICANT.

Assurez-vous que toutes les brosses fournies avec l'unité de réfrigération sont prêtes pour le nettoyage à la brosse.

Étape 2

Brossez bien toutes les pièces démontées et les plateaux de pièces dans la solution nettoyante en vous assurant qu'il n'y a plus de lubrifiant ni de pellicule de mélange. Brossez bien toutes les surfaces et orifices, surtout les orifices des composantes de la pompe et les petits orifices à sirop de la porte shake de l'unité.

Rincez toutes les pièces avec de l'eau tiède et propre, un plateau à la fois. Rincez aussi le plateau.

Étape 3

Revenez à l'unité de réfrigération avec une petite quantité de solution nettoyante. À l'aide de la brosse noire, nettoyez les paliers du carter arrière, à l'arrière des cylindres de réfrigération. (Voir Figure 204)

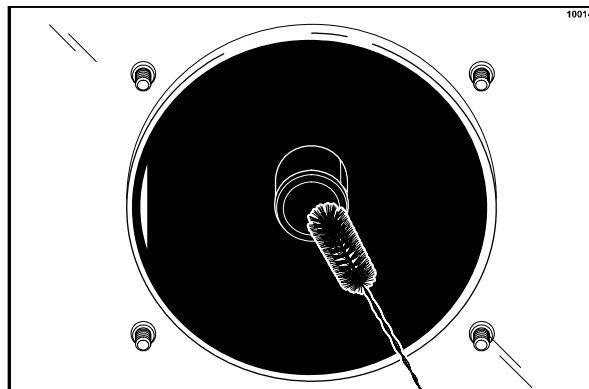

Figure 204

Étape 4

À l'aide de la brosse noire, nettoyez les ouvertures du moyeu d'entraînement de la paroi arrière des trémies à mélange. (Voir Figure 205)

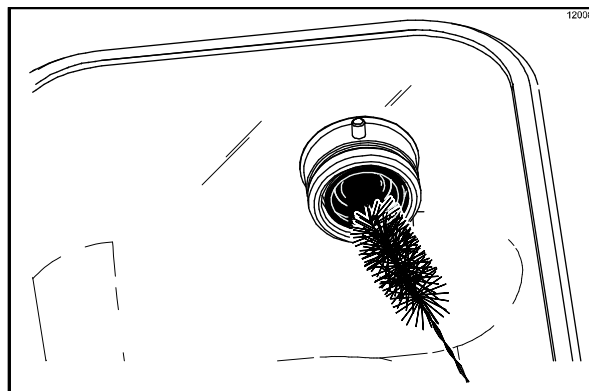

Figure 205

Étape 5

À l'aide de la brosse à double extrémité, nettoyez à la brosse les raccords de conduites de sirop.

Étape 6

Préparez dans l'évier une solution d'assainissement approuvée de 100 ppm (exemples : Kay-5® ou Stera-Sheen®). UTILISEZ DE L'EAU CHAUDE ET SUIVEZ LES SPÉCIFICATIONS DU FABRICANT.

Étape 7

Assainissez toutes les pièces dans la solution d'assainissement pendant un minimum d'une minute.

Étape 8

Répétez l'étape 3 avec la solution d'assainissement.

Étape 9

Placez les pièces démontées sur des plateaux de pièces propres et assainis.

Étape 10

Essuyez toutes les surfaces extérieures de l'unité avec un linge propre et assaini.

Étape 11

Répétez les étapes 1 à 10 pour le côté crème glacée de l'unité.

Systeme de sirop – Calendrier d'entretien

Retrait des flexibles de la pompe à sirop

Étape 1

Retirez les flexibles d'arrivée des contenants de sirop. Essuyez l'extérieur des flexibles avec un linge propre et assaini.

Pour le système de sirop en sac : Déconnectez le raccord de sac de sirop de chaque sac.

Étape 2

Retirez les contenants de sirop et le plateau du couvercle de la pompe de l'intérieur de l'armoire.

Étape 3

Placez les tubes d'arrivée dans un seau de solution de nettoyage approuvée de 100 ppm (exemples : Kay-5® ou Stera-Sheen®). UTILISEZ DE L'EAU CHAUDE ET SUIVEZ LES SPÉCIFICATIONS DU FABRICANT. Pour prévenir la contamination, couvrez les contenants de sirop avec du plastique.

Pour le système de sirop en sac : Placez le tuyau de sirop avec le raccord de connexion de sac dans un seau de solution de nettoyage approuvée de 100 ppm (exemples : Kay-5® ou Stera-Sheen®). UTILISEZ DE L'EAU CHAUDE ET SUIVEZ LES SPÉCIFICATIONS DU FABRICANT.



Étape 4

Soulevez l'attache de retenue et retirez la vanne à sirop de la porte de l'unité de réfrigération. Placez la vanne dans un seau situé sous la vanne de tirage.

Étape 5

Choisissez le symbole CALIBRATION  sur le panneau de contrôle, pour afficher les options de menu.

Étape 6

Touchez le symbole AUTO  pour déplacer la flèche vers AMORCAGE OU NETT (Amorçage du sirop). Touchez le symbole CALIBRATION  de nouveau pour afficher l'écran AMORCAGE OU NETT.

Étape 7

Choisissez le symbole de SÉLECTION DE SAVEUR  de la vanne de sirop correspondante pour lancer le tirage de la solution de nettoyage dans la conduite de sirop.

Étape 8

Laissez la solution de nettoyage couler jusqu'à ce que tout le sirop se soit écoulé de la conduite.

Étape 9

Une fois que la conduite ne comporte plus de sirop, retirez le flexible d'arrivée de la solution de nettoyage et continuez de faire fonctionner la pompe, jusqu'à ce que la conduite de sirop ne comporte plus de liquide. Choisissez le symbole de SÉLECTION DE SAVEUR  pour arrêter la pompe.

Étape 10

Répétez les étapes 3 à 9 en utilisant une solution d'assainissement approuvée de 100 ppm (exemples : Kay-5® ou Stera-Sheen®). UTILISEZ DE L'EAU CHAUDE ET SUIVEZ LES SPÉCIFICATIONS DU FABRICANT.

Étape 11

Ouvrez la pompe en poussant le couvercle à charnières vers le haut. (Voir la flèche de la Figure 206).

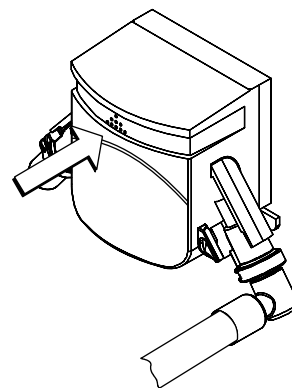
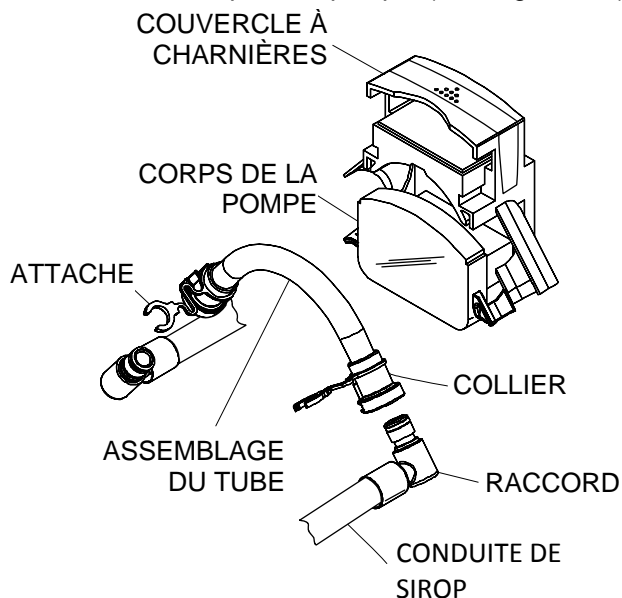

Figure 206

Étape 12

Saisissez le flexible de la pompe par les deux bouts et retirez-le du corps de la pompe. (Voir Figure 207)



Étape 13

Retirez les attaches de leurs colliers respectifs.

Étape 14

Retirez les raccords du flexible de la pompe.

Installation du flexible de la pompe

Étape 1

Lubrifiez les joints toriques des raccords des conduites de sirop avec du lubrifiant Taylor HP.

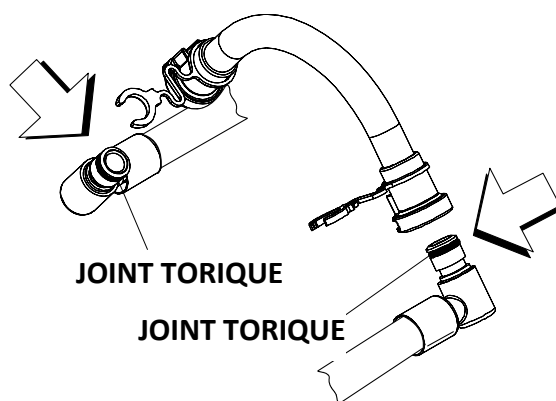

Étape 2

Poussez les raccords dans le nouveau flexible de la pompe.

Étape 3

Installez les attaches dans leurs colliers respectifs.

Étape 4

Avec les mains, faites tourner les rouleaux de la pompe, pour qu'ils soient aux positions de 10 heures et 2 heures.

Étape 5

Placez l'assemblage du flexible dans le corps de la pompe. (Assurez-vous que les conduites de sirop sont bien enfoncées jusqu'à l'arrière de l'armoire.)

Étape 6

Appuyez sur le haut de la pompe pour la fermer.

Étape 7

Remplacez le plateau-couvercle de la pompe et les contenants de sirop.

Étape 8

Amorcez les conduites à sirop.

Étape 9

Calibrez le système de sirop selon les instructions de la page 72.

Nettoyage/assainissement des conduites de sirop - hebdomadaire

Étape 1

Retirez les flexibles d'arrivée des contenants de sirop. Essuyez l'extérieur des flexibles avec un linge propre et assaini.

Pour le système de sirop en sac : Déconnectez chaque sac de sirop et nettoyez le raccord du connecteur de tuyau à l'aide d'un linge propre et assaini.

Étape 2

Préparez un seau de solution de nettoyage approuvée de 100 ppm (exemples : 2,5 gal [9,5 L] de Kay-5® ou 2 gal [7,6 L] de Stera-Sheen®). UTILISEZ DE L'EAU CHAUDE ET SUIVEZ LES SPÉCIFICATIONS DU FABRICANT. Placez les tubes d'arrivée dans le seau.

Pour le système de sirop en sac : Placez le tuyau de sirop avec le raccord de connexion de sac dans un seau de solution de nettoyage approuvée de 100 ppm (exemples : Kay-5® ou Stera-Sheen®). UTILISEZ DE L'EAU CHAUDE ET SUIVEZ LES SPÉCIFICATIONS DU FABRICANT.



Étape 3

Soulevez l'attache de retenue et retirez la vanne à sirop de la porte de l'unité de réfrigération. Placez la vanne dans un seau situé sous la vanne de tirage.

Étape 4

Choisissez le symbole CALIBRATION  sur le panneau de contrôle pour afficher les options de menu.

Étape 5

Touchez le symbole AUTO  pour déplacer la flèche vers AMORCAGE OU NETT (Amorçage du sirop). Touchez le symbole CALIBRATION  de nouveau pour afficher l'écran AMORCAGE OU NETT.

Étape 6

Choisissez le symbole de SÉLECTION DE SAVEUR  de la vanne de sirop correspondante pour lancer le tirage de la solution de nettoyage dans la conduite de sirop.

Étape 7

Laissez la solution de nettoyage couler jusqu'à ce que tout le sirop se soit écoulé de la conduite.

Étape 8

Touchez le symbole de SÉLECTION DE SAVEUR  pour arrêter le flot de la solution de nettoyage.

Étape 9

Répétez les étapes 2 à 8 en utilisant une solution d'assainissement approuvée de 100 ppm (exemples : Kay-5® ou Stera-Sheen®). UTILISEZ DE L'EAU CHAUDE ET SUIVEZ LES SPÉCIFICATIONS DU FABRICANT.

Étape 10

Retirez le raccord de la vanne à sirop en tournant le bouchon dans le sens antihoraire.

Étape 11

Retirez le clapet de non-retour à bec de canard et le joint torique du raccord de sirop.

Étape 12

À l'aide du bout blanc de la brosse à double extrémité, récurvez l'intérieur du raccord de sirop et le raccord de conduite de sirop pour enlever toutes les particules restantes.

Étape 13

À l'aide d'un verre à shake rempli d'une solution d'assainissement 100 ppm approuvée, rincez bien le raccord de la vanne de sirop.

Étape 14

Avec un linge propre et assaini, essuyez doucement tout sirop restant sur le clapet de non-retour à bec de canard.

Étape 15

Installez le clapet de non-retour à bec de canard dans le raccord de sirop, le bout plat aligné avec l'encoche du raccord de sirop.

Note : Remplacez le clapet de non-retour à bec de canard s'il est endommagé ou s'il dépasse de l'encoche du raccord de sirop. (Voir Figure 209)

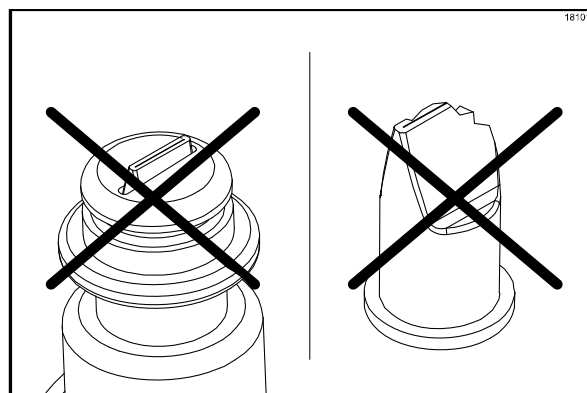

Figure 209

Étape 16

Installez le raccord de sirop sur le raccord de conduite de sirop. Serrez à la main, jusqu'à ce qu'il ne bouge pas.

Note : Le clapet de non-retour à bec de canard doit être mouillé lors de l'assemblage du raccord de sirop sur le raccord de conduite de sirop. L'eau assainie lubrifiera la surface plate inférieure et évitera que le clapet de non-retour à bec de canard se torde lorsqu'on serre le raccord de sirop.

Étape 17

Inspectez le clapet de non-retour à bec de canard pour vérifier qu'il est installé correctement dans le raccord de sirop. Le bout du clapet de non-retour à bec de canard **doit être plat**, pour étanchéiser la conduite de sirop. (Voir Figure 210)

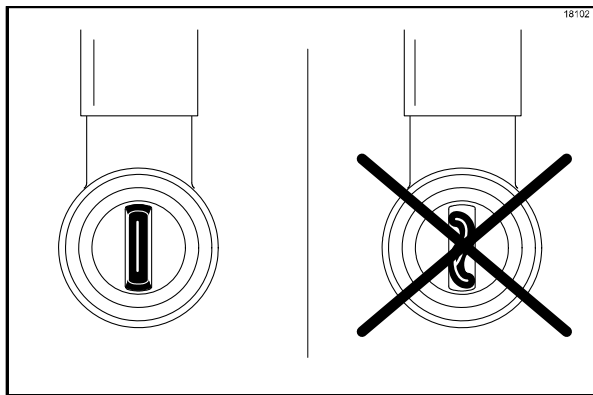

Figure 210

Si le bout n'est pas plat, retirez le raccord de sirop et retirez/réinstallez le clapet de non-retour à bec de canard. À l'aide d'un verre à shake rempli de solution d'assainissement, rincez le raccord de sirop pour mouiller le bas du clapet de non-retour à bec de canard. Réinstallez le raccord de sirop sur le raccord de conduite à sirop. Si le bout ne reste pas plat lorsque le raccord de sirop est monté, remplacez le clapet de non-retour à bec de canard.

Étape 18

Installez le joint torique sur le raccord de sirop.

Étape 19

Répétez les étapes 3 à 18 pour toutes les saveurs de sirop.

Étape 20

Retirez les tubes d'arrivée du seau de solution d'assainissement et laissez-les s'évacuer.

Étape 21



Placez tous les flexibles d'arrivée dans les contenants de sirop. Assurez-vous que les conduites de sirop correspondent à leurs saveurs respectives.

Pour le système de sirop en sac : Fixez le raccord de connecteur de sac à la bonne saveur de sirop.

Étape 22

Choisissez le symbole CALIBRATION  sur le panneau de contrôle pour afficher les options de menu.

Étape 23

Touchez le symbole AUTO  pour déplacer la flèche vers AMORCAGE OU NETT (Amorçage du sirop). Touchez le symbole CALIBRATION  à nouveau pour afficher l'écran d'amorçage du sirop.

Étape 24

Choisissez le symbole de SÉLECTION DE SAVEUR  de la vanne de sirop correspondante pour lancer le tirage de sirop.

Étape 25

Laissez le sirop couler jusqu'à ce que toute la solution d'assainissement et tout l'air se soient évacués de la conduite.

Étape 26

Touchez le symbole de SÉLECTION DE SAVEUR  pour arrêter le tirage de sirop.

Étape 27

Lubrifiez le joint torique du raccord de sirop. Installez la vanne à sirop dans la porte de shake. Fixez la vanne en baissant l'attache de retenue.

Étape 28

Répétez les étapes 20 à 27 pour toutes les saveurs de sirop.

Étape 29

Nettoyez l'intérieur de l'armoire à sirop avec un linge propre et assaini. Vaporisez les aires résistantes avec la solution d'assainissement.

Section 7 Important : Liste de vérification de l'utilisateur

Lors du nettoyage et de l'assainissement



RESPECTEZ TOUJOURS LES
CODES DE SANTÉ LOCAUX.

Les calendriers de nettoyage et d'assainissement sont régis par les agences de réglementation provinciales et locales et doivent être respectés. Les points de vérification suivants sont importants lors des tâches de nettoyage et d'assainissement.



LE NETTOYAGE ET L'ASSAINISSEMENT DOIVENT ÊTRE EFFECTUÉS TOUTES LES DEUX SEMAINES.

Dépannage concernant le nombre de bactéries

- 1. Nettoyez et assainissez complètement l'appareil régulièrement, en incluant un démontage et un nettoyage à la brosse complets.
- 2. Utilisez toutes les brosses fournies pour un nettoyage efficace. Ces brosses sont spécialement conçues pour atteindre tous les endroits où passe le mélange.
- 3. Utilisez la brosse à poils blancs pour nettoyer l'orifice d'admission du mélange, qui va de la trémie de mélange jusqu'à l'arrière du cylindre de réfrigération.
- 4. Utilisez la brosse à poils noirs pour bien nettoyer le palier du carter arrière situé à l'arrière du cylindre de réfrigération et l'ouverture du moyeu d'entraînement situé dans la paroi arrière de la trémie à mélange. Assurez-vous qu'il y a une quantité généreuse de solution de nettoyage sur la brosse.
- 5. Préparez correctement les solutions de nettoyage et d'assainissement. Lisez attentivement les instructions des étiquettes et respectez-les. Une solution trop forte peut endommager les pièces et une solution trop faible ne nettoiera et n'assainira pas correctement.
- 6. La température du mélange dans la trémie et dans la chambre froide doit être inférieure à 40 °F (4,4 °C).
- 7. Jetez le mélange restant dans l'unité lors des « Marches à suivre de fermeture ».

Vérifications d'entretien régulier

- 1. Remplacez les lames du racleur entaillées ou endommagées. Avant d'installer le batteur, assurez-vous que les lames du racleur sont correctement fixées à l'hélice.
- 2. Vérifiez que le palier du carter arrière ne présente aucun signe d'usure (excès de fuites de mélange dans le bac d'égouttement arrière) et assurez-vous qu'il est nettoyé correctement.
- 3. À l'aide d'un tournevis et d'un linge, nettoyez tout lubrifiant ou dépôt de mélange sur le palier du carter arrière et la douille femelle hexagonale d'entraînement.
- 4. Jetez les joints toriques et autres joints usés, déchirés ou lâches et remplacez-les par de nouveaux joints.
- 5. Respectez toutes les marches à suivre de lubrification, comme le décrit la section « Montage ».
- 6. Si votre unité est refroidie à l'air, vérifiez que les condenseurs ne comportent pas d'accumulation de poussières et de peluches. Un condenseur sale réduira l'efficacité et la capacité de l'appareil. Les condenseurs doivent être nettoyés **une fois par mois**, avec une brosse souple. **N'utilisez jamais** de tournevis ou un autre outil en métal pour nettoyer les ailettes.
Note : Pour les appareils équipés d'un filtre à air, il sera nécessaire de nettoyer les filtres à l'aspirateur tous les mois.



Attention : Débranchez toujours l'alimentation électrique avant de nettoyer le condenseur. Le non-respect de cette consigne peut causer une électrocution.

- 7. Si votre unité est refroidie à l'eau, vérifiez les conduites d'eau pour y détecter les plis ou les fuites. Des plis peuvent se former lorsqu'on déplace l'appareil pour le nettoyage et l'entretien. Les conduites d'eau endommagées ou fissurées doivent être remplacées uniquement par un distributeur Taylor autorisé.

Entreposage hivernal

En cas de fermeture pour l'hiver, il est important de protéger l'unité de réfrigération en prenant certaines précautions, tout particulièrement dans le cas où le bâtiment est exposé au gel.

Débranchez l'unité de réfrigération de l'alimentation principale en électricité pour éviter tout dommage électrique potentiel.

Pour les appareils refroidis à l'eau, débranchez l'alimentation en eau. Relâchez la pression sur le ressort dans la vanne d'eau. Utilisez la pression d'air du côté de la sortie pour évacuer toute l'eau qui pourrait rester dans le condenseur. **Cela est extrêmement important.** Le non-respect de cette marche à suivre peut causer de graves et coûteux dommages au système de réfrigération.

Votre distributeur Taylor peut effectuer ce service d'entreposage hivernal pour vous.

Emballez les pièces amovibles de l'unité de réfrigération, telles que le batteur, les lames, l'arbre d'entraînement et la porte de l'unité de réfrigération, et rangez-les dans un endroit sûr et sec. Protégez les pièces en caoutchouc et les joints d'étanchéité en les enveloppant dans un papier résistant à l'humidité. Toutes les pièces doivent être nettoyées à fond pour éliminer les dépôts de mélange séché ou de lubrifiant qui pourraient attirer les souris ou autres vermines.

Note : Il est conseillé de demander à un technicien de service autorisé d'effectuer la vidange d'entreposage hivernal pour garantir que toute l'eau a été évacuée. Ceci préviendra contre le gel et l'endommagement des composantes.

PROBLÈME	CAUSE PROBABLE CÔTÉ SHAKE	CAUSE PROBABLE CÔTÉ CRÈME GLACÉE	CAUSE PROBABLE DES DEUX CÔTÉS	SOLUTION	Page de référence
1. Le message de blocage temporaire apparaît à l'écran.			a. Une faute de l'équipement s'est produite.	a. Déterminer la raison de la panne. Corriger la cause de la panne, puis choisir le symbole de CHAUFFE pour lancer un cycle de chauffe ou le symbole de LAVAGE pour démonter et nettoyer l'appareil à la brosse.	35
			b. Plus de 24 heures depuis le dernier cycle de CHAUFFE.	b. L'unité doit passer par un cycle de CHAUFFE toutes les 24 heures. L'unité doit maintenant être démontée et nettoyée à la brosse ou mise en cycle de chauffe.	35
			c. L'interrupteur d'alimentation est en position OFF (À l'arrêt).	c. L'interrupteur d'alimentation doit être mis en position ON (En marche). L'unité doit maintenant être démontée et nettoyée à la brosse ou mise en cycle de chauffe.	36
			d. L'unité n'est pas en mode AUTO ou ATTENTE quand le cycle de chauffe est programmé.	d. L'unité doit être en mode AUTO ou ATTENTE. L'unité doit maintenant être démontée et nettoyée à la brosse ou mise en cycle de chauffe.	36

PROBLÈME	CAUSE PROBABLE CÔTÉ SHAKE	CAUSE PROBABLE CÔTÉ CRÈME GLACÉE	CAUSE PROBABLE DES DEUX CÔTÉS	SOLUTION	Page de référence
1. Le message de blocage temporaire apparaît à l'écran. (Suite)			<p>e. Condition de manque de mélange.</p> <p>f. L'agitateur n'est pas installé.</p>	<p>e. Le niveau de mélange dans la trémie doit atteindre l'indicateur de niveau de remplissage de la pale de l'agitateur. L'unité doit maintenant être démontée et nettoyée à la brosse ou mise en cycle de chauffe.</p> <p>f. L'agitateur doit être nettoyé et installé avant de lancer le cycle de CHAUFFE. L'unité doit maintenant être démontée et nettoyée à la brosse ou mise en cycle de chauffe.</p>	36 63 / 3
2. Le message de verrouillage apparaît à l'écran.			<p>a. L'intervalle de nettoyage à la brosse a été dépassé.</p> <p>b. Une thermistance de cylindre ou de trémie est défectueuse.</p>	<p>a. L'unité doit être démontée et nettoyée à la brosse dans les 24 heures lorsque le compteur indique qu'il reste un jour.</p> <p>b. Appeler un technicien de service autorisé.</p>	35 - - -

PROBLÈME	CAUSE PROBABLE CÔTÉ SHAKE	CAUSE PROBABLE CÔTÉ CRÈME GLACÉE	CAUSE PROBABLE DES DEUX CÔTÉS	SOLUTION	Page de référence
3. Aucun produit n'est distribué.			a. Mélange bas. Le voyant de MANQUE DE MÉLANGE est allumé.	a. Ajouter du mélange dans la trémie de mélange. Revenir au mode AUTO.	61 / 62
			b. L'interrupteur d'alimentation est en position OFF (À l'arrêt).	b. Mettre l'interrupteur d'alimentation sur ON (En marche) et sélectionner AUTO.	58
			c. L'appareil n'est pas en mode AUTO.	c. Sélectionner AUTO et laisser l'appareil finir le cycle avant de tirer du produit.	62
			d. Le moteur du batteur est en réinitialisation, le message SURCHARGE BATTEUR s'affiche.	d. Appeler un technicien de service autorisé.	- - -
			e. Le moteur de la pompe ne fonctionne pas en mode AUTO.	e. Pousser le bouton de réinitialisation de la pompe. Vérifier que le moteur de la pompe fonctionne lorsque la vanne de tirage est levée.	32
			f. Orifice d'admission de mélange gelé.	f. Appeler un technicien de service autorisé.	- - -
			g. Le maneton à bille de la pompe à mélange est cassé.	g. Appeler un technicien de service autorisé.	- - -
			h. Le flexible d'alimentation ou la bague d'arrêt ne sont pas installés correctement.	h. S'assurer que le flexible d'alimentation et la bague d'arrêt sont installés correctement.	56
		i. Le menu est affiché, rendant les touches de sélection des saveurs inactives.		i. Quitter le menu en déplaçant le curseur flèche sur SORTIR et en touchant le symbole de CALIBRATION. Ceci ramènera les touches du contrôle à leur fonction normale.	9

PROBLÈME	CAUSE PROBABLE CÔTÉ SHAKE	CAUSE PROBABLE CÔTÉ CRÈME GLACÉE	CAUSE PROBABLE DES DEUX CÔTÉS	SOLUTION	Page de référence
3. Aucun produit n'est distribué. (Suite)	j. La vanne de tirage ne s'ouvre pas.			j. La vanne de tirage n'est pas alignée avec le support du vérin quand la porte de l'unité est installée. Réassembler avec l'alignement correct.	49
	a. Trop de sirop - 1 oz fl (30 ml) en 5 secondes. Pour le sirop de shake triplement épais : 1 oz (30 ml) ± 1/8 oz (4 ml) en 7 secondes.			a. Calibrer les sirops.	9
4. Le produit est trop liquide.		b. Le taux de tirage est trop rapide.		b. Ajuster le taux de tirage sur 5 à 7 oz 1/2 (142 g à 213 g) de produit en 10 secondes.	9
	a. Pas assez de sirop - 1 oz fl (30 ml) en 5 secondes. Pour le sirop de shake triplement épais : 1 oz (30 ml) ± 1/8 oz (4 ml) en 7 secondes.			a. Calibrer les sirops. Vérifier que les contenants de sirop ne sont pas vides.	9
5. Le produit est trop épais.			b. Le cylindre de réfrigération n'est pas amorcé correctement.	b. Vidanger le cylindre de réfrigération et réamorcer l'appareil.	61 / 62
			c. La pompe air/mélange est mal assemblée.	c. Suivre les marches à suivre d'assemblage avec précaution.	54
			d. Le contrôle de la consistance est trop froid.	d. Appeler un technicien de service autorisé.	- - -
			e. Orifice d'admission de mélange gelé.	e. Appeler un technicien de service autorisé.	- - -

PROBLÈME	CAUSE PROBABLE CÔTÉ SHAKE	CAUSE PROBABLE CÔTÉ CRÈME GLACÉE	CAUSE PROBABLE DES DEUX CÔTÉS	SOLUTION	Page de référence
6. Le mélange dans la trémie est trop chaud.			<ul style="list-style-type: none"> a. Le couvercle de la trémie n'est pas à sa place. b. L'agitateur n'est pas installé. c. La température de la trémie est déréglée. 	<ul style="list-style-type: none"> a. Nettoyer et assainir le couvercle de la trémie et le mettre en place. b. Nettoyer et assainir l'agitateur et l'installer. c. Appeler un technicien de service autorisé. 	62
7. Le mélange dans la trémie est trop froid.			<ul style="list-style-type: none"> a. La température de la trémie est déréglée. 	<ul style="list-style-type: none"> a. Appeler un technicien de service autorisé. 	- - -
8. Les sondes de mélange bas et de manque de mélange ne fonctionnent pas.			<ul style="list-style-type: none"> a. Accumulation de pierre de lait dans la trémie. 	<ul style="list-style-type: none"> a. Bien nettoyer les trémies. 	23
9. Le produit s'accumule en haut de la vanne de tirage.	<ul style="list-style-type: none"> a. Lubrification inadéquate de l'arbre ou du joint de la centrifugeuse. b. Le joint de l'arbre de la centrifugeuse est manquant ou usé. 			<ul style="list-style-type: none"> a. Lubrifier correctement. b. Installer ou remplacer le joint de l'arbre de la centrifugeuse. 	47
10. Le produit s'accumule en haut de la porte de l'unité.			<ul style="list-style-type: none"> a. Le joint torique de la vanne de tirage est mal lubrifié ou usé. 	<ul style="list-style-type: none"> a. Lubrifier correctement ou remplacer le joint torique. 	47 / 52
11. Excès de fuites de mélange du bas du bec de la porte.			<ul style="list-style-type: none"> a. Le joint torique du bas de la vanne de tirage est mal lubrifié ou usé. 	<ul style="list-style-type: none"> a. Lubrifier correctement ou remplacer le joint torique. 	47 / 52

PROBLÈME	CAUSE PROBABLE CÔTÉ SHAKE	CAUSE PROBABLE CÔTÉ CRÈME GLACÉE	CAUSE PROBABLE DES DEUX CÔTÉS	SOLUTION	Page de référence
12. Excès de fuites de mélange dans le grand bac d'égouttement.			a. Le joint de l'arbre d'entraînement est mal lubrifié ou usé.	a. Lubrifier correctement ou remplacer le joint.	46 / 50
			b. Le joint est installé à l'envers sur l'arbre d'entraînement.	b. Installer correctement.	46 / 50
			c. Lubrification inadéquate de l'arbre d'entraînement.	c. Lubrifier correctement.	46 / 50
			d. L'arbre d'entraînement ou l'assemblage du batteur tournent vers l'avant.	d. Appeler un technicien de service autorisé.	- - -
			e. Palier du carter arrière usé.	e. Appeler un technicien de service autorisé.	- - -
			f. Boîte d'engrenage mal alignée.	f. Appeler un technicien de service autorisé.	- - -
13. L'arbre d'entraînement est coincé dans l'accouplement d'entraînement.			a. Le mélange et le lubrifiant s'accroissent dans l'accouplement d'entraînement.	a. Nettoyer régulièrement à la brosse l'aire du palier du carter arrière.	23
			b. Les coins de l'arbre d'entraînement, de l'accouplement d'entraînement ou des deux sont arrondis.	b. Appeler un technicien de service autorisé.	- - -
			c. La boîte d'engrenage est mal alignée.	c. Appeler un technicien de service autorisé.	- - -

PROBLÈME	CAUSE PROBABLE CÔTÉ SHAKE	CAUSE PROBABLE CÔTÉ CRÈME GLACÉE	CAUSE PROBABLE DES DEUX CÔTÉS	SOLUTION	Page de référence
14. Les parois du cylindre de réfrigération sont rayées.	a. Palier avant manquant ou usé.			a. Installer ou remplacer le palier avant.	49
		b. Palier avant et sabots du batteur manquants ou usés.		b. Installer ou remplacer le palier avant et les sabots du batteur.	52 / 53
		c. Tige du séparateur de la porte de l'unité cassée.		c. Remplacer la porte de l'unité.	53
15. Le produit fait un bruit sourd lors du tirage.			d. Goupilles du batteur cassées.	d. Remplacer l'assemblage du batteur.	47 / 51
			e. Le batteur est tordu.	e. Remplacer l'assemblage du batteur.	47 / 51
			f. La boîte d'engrenage est mal alignée.	f. Appeler un technicien de service autorisé.	- - -
		a. Le taux de tirage est trop rapide.		a. Ajuster le taux de tirage sur 5 à 7 oz 1/2 (142 g à 213 g) de produit en 10 secondes.	53
			b. Pompe mal assemblée.	b. Assembler et lubrifier selon les consignes de ce manuel.	54
			c. Le cylindre de réfrigération n'est pas amorcé correctement.	c. Vidanger le cylindre de réfrigération et réamorcer l'appareil.	61 / 62
16. Pas de fonctions du panneau de contrôle alors que l'interrupteur d'alimentation est sur ON (En marche).			a. L'appareil est débranché.	a. Brancher dans la prise murale.	- - -
			b. Disjoncteur éteint ou fusible brûlé.	b. Allumer le disjoncteur ou remplacer le fusible.	- - -

PROBLÈME	CAUSE PROBABLE CÔTÉ SHAKE	CAUSE PROBABLE CÔTÉ CRÈME GLACÉE	CAUSE PROBABLE DES DEUX CÔTÉS	SOLUTION	Page de référence
17. La vanne de tirage ne s'ouvre pas.	a. L'interrupteur d'alimentation est en position OFF (À l'arrêt).			a. Placer l'interrupteur à la position ON (En marche).	36
	b. Le côté shake est en mode d'ATTENTE.			b. Annuler le mode d'ATTENTE.	41
	c. Un cycle de chauffe est en cours.			c. Attendre la fin du cycle de traitement thermique.	34
	d. Le menu est affiché, rendant les touches de sélection des saveurs inactives.			d. Quitter le menu en déplaçant le curseur flèche sur SORTIR et en touchant le symbole de CALIBRATION. Ceci ramènera les touches du contrôle à leur fonction normale.	9
	e. La vanne de tirage n'était pas alignée avec le support du vérin lorsque la porte de l'unité était installée.			e. Réassembler avec l'alignement correct. Serrer les écrous en croisé lors de l'installation de la porte de l'unité.	49
	f. La vanne de tirage n'était pas lubrifiée.			f. Lubrifier la vanne de tirage et les joints toriques	47
	g. L'assemblage du vérin de shake est mal aligné ou fonctionne mal.			g. Appeler un technicien de service autorisé.	- - -

PROBLÈME	CAUSE PROBABLE CÔTÉ SHAKE	CAUSE PROBABLE CÔTÉ CRÈME GLACÉE	CAUSE PROBABLE DES DEUX CÔTÉS	SOLUTION	Page de référence
18. La vanne de tirage ne se ferme pas.	a. La vanne de tirage n'était pas alignée avec le support du vérin lorsque la porte de l'unité était installée.			a. Réassembler avec l'alignement correct. Serrer les écrous en croisé lors de l'installation de la porte de l'unité.	49
	b. La vanne de tirage n'était pas lubrifiée.			b. Lubrifier la vanne de tirage et les joints toriques.	
	c. L'arbre de la centrifugeuse n'était pas lubrifié.			c. Lubrifier l'arbre de la centrifugeuse.	47
	d. La lame de la centrifugeuse s'est délogée de la centrifugeuse lorsque la vanne de tirage a été levée.			d. Appeler un technicien de service autorisé pour vérifier la position de l'accouplement de la centrifugeuse sur le moteur.	- - -
	e. Le produit est trop épais.			e. Vérifier que la température du produit est conforme aux spécifications. (Voir le problème « Produit trop épais » à la page 96.)	- - -
	f. L'assemblage du vérin de shake est mal aligné ou fonctionne mal.			f. Appeler un technicien de service autorisé.	- - -
19. La pompe à mélange ne fonctionne pas en mode POMPE.			a. Le moteur de la pompe ne fonctionne pas.	a. Pousser le bouton de réinitialisation de la pompe.	32

PROBLÈME	CAUSE PROBABLE CÔTÉ SHAKE	CAUSE PROBABLE CÔTÉ CRÈME GLACÉE	CAUSE PROBABLE DES DEUX CÔTÉS	SOLUTION	Page de référence	
20. La pompe à mélange fonctionne constamment en mode AUTO.	a. La vanne de tirage n'est pas entièrement fermée.			a. Lever le levier de tirage de façon à ce que la vanne de tirage soit entièrement fermée.	62	
21. On ne peut pas calibrer le sirop ou les relevés de calibration ne sont pas uniformes.	a. Le tube de la pompe s'est affaissé.			a. Remplacer le tube de la pompe.	24	
	b. La température du sirop est trop froide.			b. Laisser le sirop chauffer avant de l'utiliser. Note : Ne jamais réfrigérer le sirop. Garder un contenant de remplacement près de l'appareil à shake pour que la température du sirop puisse se stabiliser avant l'utilisation.	11	
	c. Sirop épais dans le fond du contenant.			c. Bien secouer avant l'utilisation.	11	
	d. Fuite de sirop.			d. Inspecter le système de sirop pour vérifier qu'il n'y ait pas de fuite.	---	
	e. Les conduites de sirop ne correspondent pas aux saveurs de sirop ou elles ne sont pas connectées correctement.			e. Faire correspondre la couleur du flexible d'arrivée de sirop et le bouchon avec le bon contenant de sirop. S'assurer que le tube est bien connecté.	27	
	f. Raccord de conduite de sirop obstrué au raccord de la porte de l'unité.			f. Nettoyer le raccord de la conduite de sirop.	11	
	g. Le flexible d'arrivée est pincé ou déformé.			g. Ajuster l'acheminement de la conduite pour qu'elle ne soit ni pincée ni déformée.	11	

PROBLÈME	CAUSE PROBABLE CÔTÉ SHAKE	CAUSE PROBABLE CÔTÉ CRÈME GLACÉE	CAUSE PROBABLE DES DEUX CÔTÉS	SOLUTION	Page de référence
21. On ne peut pas calibrer le sirop ou les relevés de calibration ne sont pas uniformes. (Suite)	h. La conduite de sirop est obstruée ou restreinte.			h. Évacuer et assainir les conduites de sirop. Nettoyer le système de sirop une fois par semaine. Ne pas fixer la petite conduite de sirop à la porte lorsque la conduite n'est pas amorcée avec du sirop.	25
	i. Air dans la conduite de sirop.			i. Respecter la marche à suivre d'amorçage de conduite de sirop pour éliminer l'air de la conduite.	11
	j. La conduite d'arrivée d'air à la pompe ne maintient pas l'amorçage du sirop.			j. Lubrifier les joints toriques du raccord du flexible de la pompe. Inspecter la conduite d'arrivée pour vérifier qu'il n'y a pas de fuites.	25
22. Le sirop continue de couler après le tirage d'un shake.	a. Air dans la conduite de sirop.			a. Respecter la marche à suivre d'amorçage du sirop.	11
	b. Clapet de non-retour à bec de canard endommagé.			b. Retirer le raccord de sirop et nettoyer. Remplacer le clapet de non-retour à bec de canard.	26
23. L'arbre de la centrifugeuse ne tourne pas pour mélanger le mélange et le sirop.	a. L'accouplement flexible est cassé			a. Appeler un technicien de service autorisé.	- - -
	b. La goupille manque dans le raccord de déconnexion rapide de l'accouplement de la centrifugeuse.			b. Appeler un technicien de service autorisé.	- - -
	c. Le moteur de la centrifugeuse est en réinitialisation à la suite d'une surcharge thermique.			c. Laisser le moteur de la centrifugeuse refroidir. Vérifier la lubrification de l'arbre de la centrifugeuse.	47

PROBLÈME	CAUSE PROBABLE CÔTÉ SHAKE	CAUSE PROBABLE CÔTÉ CRÈME GLACÉE	CAUSE PROBABLE DES DEUX CÔTÉS	SOLUTION	Page de référence
24. Les garnitures sirop ne sont pas chaudes.		a. Les éléments de chauffe de garniture ne sont pas sur ON (En marche).		a. Sélectionner les symboles des éléments de chauffe de garniture. Les symboles s'allumeront lorsque les éléments de chauffe seront sur ON (En marche).	4
		b. Pas d'eau dans le puits de garniture.		b. Remplir jusqu'au repère indicateur.	
		c. L'eau n'est pas suffisamment chaude.		c. À l'aide d'un thermomètre, vérifier la température de l'eau dans le puits de garniture. Elle doit être de 140 ° F (60 ° C).	

Section 9 Calendrier de remplacement des pièces

DESCRIPTION DES PIÈCES	TOUS LES 3 MOIS	TOUS LES 6 MOIS	TOUS LES ANS
Lame du racleur - Shake		X	
Lame du racleur - Crème glacée	X		
Joint d'arbre d'entraînement	X		
Joint torique de la porte de l'unité - Shake	X		
Joint d'étanchéité de la porte de l'unité – Crème glacée	X		
Palier avant	X		
Sabots avant du batteur – Crème glacée	X		
Joint torique de la vanne de tirage	X		
Joint d'étanchéité de l'arbre de la centrifugeuse - Shake	X		
Bouchon du réducteur - Shake	X		
Joint torique du flexible de mélange	X		
Joint torique de la pompe	X		
Joint de la vanne de la pompe	X		
Bague d'arrêt du flexible d'alimentation de mélange	X		
Joint torique de l'arbre d'entraînement de la pompe	X		
Vanne de sirop – Bec de canard	X		
Flexibles de pompe péristaltique		Inspecter et remplacer au besoin	
Brosse à poils blancs 3 x 7 po		Inspecter et remplacer au besoin	minimum
Brosse à poils blancs 3 x 0,5 po		Inspecter et remplacer au besoin	minimum
Brosse à poils blancs 1-1/2 x 3 po		Inspecter et remplacer au besoin	minimum
Brosse à poils blancs 1 x 2 po		Inspecter et remplacer au besoin	minimum
Brosse à poils noirs 1 x 2 po		Inspecter et remplacer au besoin	minimum
Brosse à double extrémité		Inspecter et remplacer au besoin	minimum
Brosse à poils jaunes		Inspecter et remplacer au besoin	minimum
Ensemble de brosses (3)		Inspecter et remplacer au besoin	minimum

Section 10

Explication de la garantie

Pièces de garantie 103

La garantie pour les pièces de garantie 103 de nouvel équipement est d'un an à compter de la date originale d'installation de l'unité, avec une garantie de remplacement des pièces de trois mois.

Pièces de garantie 212

La garantie pour les pièces de garantie 212 de nouvel équipement est de deux ans à compter de la date originale d'installation de l'unité, avec une garantie de remplacement des pièces de douze mois.

Pièces de garantie 512

La garantie pour les pièces de garantie 512 de nouvel équipement est de cinq ans à compter de la date originale d'installation de l'unité, avec une garantie de remplacement des pièces de douze mois.

Pièces de garantie 000

Les pièces de garantie 000 sont considérées comme des articles usés – pas de garantie.

Pièces de garantie ***

Voir l'explication de garantie au dos de la notice de vérification.

ATTENTION : La garantie n'est valable que si les pièces sont des pièces Taylor autorisées, achetées auprès d'un distributeur Taylor autorisé et que le travail nécessaire a été effectué par un technicien de service de Taylor autorisé.

Taylor se réserve le droit de refuser les réclamations de garantie relatives à l'équipement ou aux pièces si des pièces ou du fluide frigorigène non approuvés ont été installés sur l'appareil, si des modifications ont été effectuées sans respecter les exigences de l'usine ou s'il est établi que le problème a été causé par de la négligence ou de l'abus.