

Air-Conditioners For Building Application INDOOR UNIT

PKFY-P-NLMU Series

INSTALLATION MANUAL

For safe and correct use, read this manual and the outdoor unit installation manual thoroughly before installing the air-conditioner unit.

FOR INSTALLER

MANUEL D'INSTALLATION

Avant d'installer le climatiseur, lire attentivement ce manuel, ainsi que le manuel d'installation de l'appareil extérieur pour une utilisation sûre et correcte.

POUR L'INSTALLATEUR

MANUAL DE INSTALACIÓN

Para un uso seguro y correcto, lea detalladamente este manual de instalación antes de montar la unidad de aire acondicionado.

PARA EL INSTALADOR

English

Français

Español

Contents

1. Safety precautions.....	1	5. Drainage piping work.....	8
2. Installation location.....	2	6. Electrical work.....	9
3. Installing the indoor unit.....	3	7. Test run.....	13
4. Installing the refrigerant piping.....	6		

Note:
The phrase "Wired remote controller" in this installation manual refers only to the PAR-40MAA.
If you need any information for the other remote controller, please refer to either the installation manual or initial setting manual which are included in these boxes.

1. Safety precautions

- ▶ Before installing the unit, make sure you read all the "Safety precautions".
- ▶ Please report to your supply authority or obtain their consent before connecting this equipment to the power supply system.

Warning:
Describes precautions that must be observed to prevent danger of injury or death to the user.

Caution:
Describes precautions that must be observed to prevent damage to the unit.

After installation work has been completed, explain the "Safety Precautions," use, and maintenance of the unit to the customer according to the information in the Operation Manual and perform the test run to ensure normal operation. Both the Installation Manual and Operation Manual must be given to the user for keeping. These manuals must be passed on to subsequent users.

- Warning:**
- Ask the dealer or an authorized technician to install the air conditioner.
 - Install the unit at a place that can withstand its weight.
 - Do not alter the unit. It may cause fire, electric shock, injury or water leakage.
 - Use only specified cables for wiring. The wiring connections must be made securely with no tension applied on the terminal connections. Also, never splice the cables for wiring (unless otherwise indicated in this document).
Failure to observe these instructions may result in overheating or a fire.
 - Use only accessories authorized by Mitsubishi Electric and ask the dealer or an authorized technician to install them.
 - Do not touch the heat exchanger fins.
 - Install the air conditioner according to this Installation Manual.
 - Have all electric work done by a licensed electrician according to local regulations.
 - Do not use intermediate connection of electric wires.
 - If the air conditioner is installed in a small room, measures must be taken to prevent the refrigerant concentration from exceeding the safety limit even if the refrigerant should leak.

- Caution:**
- Do not use the existing refrigerant piping, when use R410A refrigerant.
 - Use ester oil, ether oil or alkylbenzene (small amount) as the refrigerant oil to coat flares and flange connections, when use R410A refrigerant.
 - Do not use the air conditioner where food, pets, plants, precision instruments, or artwork are kept.
 - Do not use the air conditioner in special environments.
 - Ground the unit.

- ⊘ : Indicates an action that must be avoided.
- ⚠ : Indicates that important instructions must be followed.
- ⚡ : Indicates a part which must be grounded.
- ⚠ : Indicates that caution should be taken with rotating parts.
- ⚠ : Indicates that the main power switch must be turned off before servicing.
- ⚡ : Beware of electric shock.
- ⚠ : Beware of hot surface.
- ⚠ ELV : At servicing, please shut down the power supply for both the Indoor and Outdoor Unit.

Warning:
Carefully read the labels affixed to the main unit.

- The cut face punched parts may cause injury by cut, etc. The installers are requested to wear protective equipment such as gloves, etc.
 - When installing or relocating, or servicing the air conditioner, use only the specified refrigerant (R410A) to charge the refrigerant lines. Do not mix it with any other refrigerant and do not allow air to remain in the lines. If air is mixed with the refrigerant, then it can be the cause of abnormal high pressure in the refrigerant line, and may result in an explosion and other hazards.
The use of any refrigerant other than that specified for the system will cause mechanical failure or system malfunction or unit breakdown. In the worst case, this could lead to a serious impediment to securing product safety.
 - The appliance shall be installed in accordance with national wiring regulations.
 - If the supply cord is damaged, it must be replaced by the manufacturer, its service agent or similarly qualified persons in order to avoid a hazard.
- Caution:**
- Install an leak molded case circuit breaker, as required.
 - Use power line cables of sufficient current carrying capacity and rating.
 - Use only a molded case circuit breaker and fuse of the specified capacity.
 - Do not touch the switches with wet fingers.
 - Do not touch the refrigerant pipes during and immediately after operation.
 - Do not operate the air conditioner with the panels and guards removed.
 - Do not turn off the power immediately after stopping operation.

2. Installation location

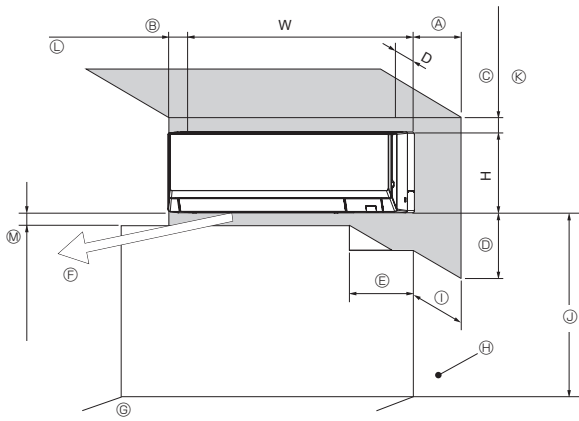

Fig. 2-1

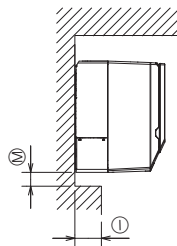

Fig. 2-2

2.1. Outline dimensions (Indoor unit) (Fig. 2-1, 2-2)

Select a proper position allowing the following clearances for installation and maintenance.

(mm, inch)

Models	D	W	H	A	B	C	D	E
PKFY-P04/06/08/12NLMU	237 9-11/32	773 30-7/16	299 11-25/32	Min. 150 Min.	Min. 50 Min.	Min. 50 Min.	Min. 250 Min.	Min. 260 Min.
PKFY-P15/18NLMU	237 9-11/32	898 35-3/8	299 11-25/32	5-29/32	1-31/32	1-31/32	9-27/32	10-1/4

- Ⓕ Air outlet: Do not place an obstacle within 1500 mm, 59-1/16 inch of the air outlet.
- Ⓖ Floor surface
- Ⓗ Furnishings
- Ⓛ When the projection dimension of a curtain rail or the like from the wall exceeds 60 mm, 2-23/64 inch, extra distance should be taken because the fan air current may create a short cycle.
- Ⓜ 1800 mm, 70-55/64 inch or greater from the floor surface (for high location mounting)
- Ⓚ 75 mm, 2-61/64 inch, or greater with left, rear left, or lower left piping, and optional drain pump installation. (Use the hook positioned on the lower part of the mount board when the dimension is 55 mm, 2-11/64 inch or greater and less than 75 mm, 2-61/64 inch (Less than 55 mm, 2-11/64 inch: NG). Refer to 3.5. for details.)
- Ⓛ 350 mm, 13-25/32 inch or greater with optional drain pump installation
- Ⓜ Refer to Fig. 2-2

(mm, inch)

	Ⓛ		With Optional DRAIN PUMP
	60 or less 2-23/64 or less	More than 60 More than 2-23/64	
Ⓜ	Min. 7 Min. 9/32	Min. 60 Min. 2-23/64	Min. 250 Min. 9-27/32

* Please keep space to make vane to act.

3. Installing the indoor unit

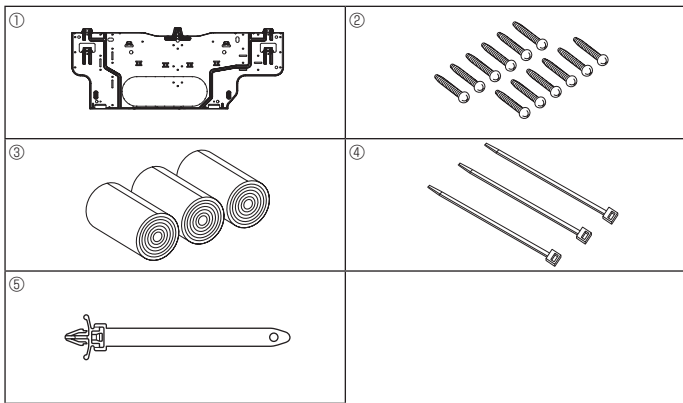

Fig. 3-1

■ PKFY-P04/06/08/12NLMU

mm (inch)

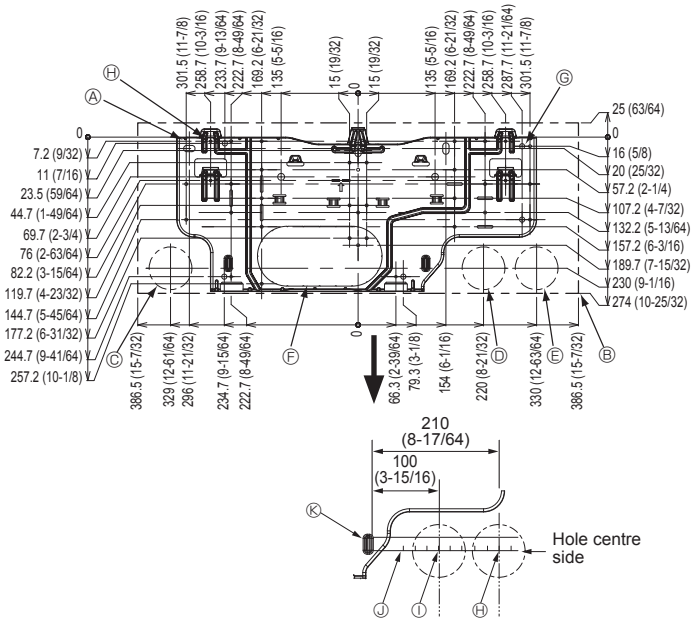

Fig. 3-2

■ PKFY-P15/18NLMU

mm (inch)

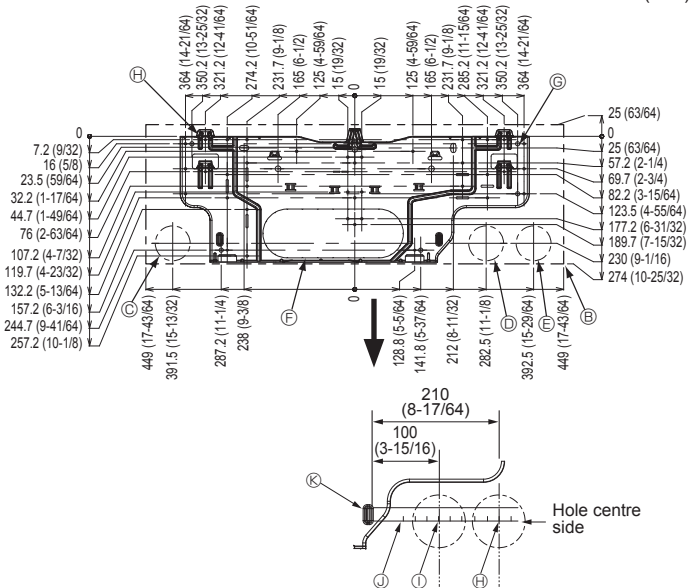

Fig. 3-3

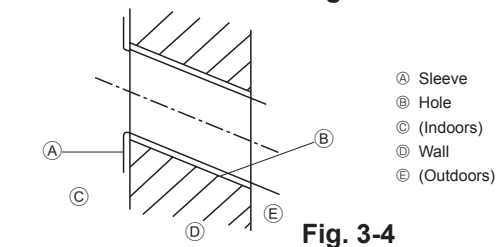

Fig. 3-4

3.1. Check the indoor unit accessories (Fig. 3-1)

The indoor unit should be supplied with the following accessories.

PART NUMBER	ACCESSORY	QUANTITY	LOCATION OF SETTING
①	Mount board	1	Fix at the back of the unit
②	Tapping screw 4 × 25	12	
③	Felt tape	3	
④	Band	3	
⑤	Clamp	1	

3.2. Installing the wall mounting fixture

3.2.1. Setting the wall mounting fixture and piping positions

► Using the wall mounting fixture, determine the unit's installation position and the locations of the piping holes to be drilled.

⚠ **Warning:**

Before drilling a hole in the wall, you must consult the building contractor.

[Fig. 3-2, Fig. 3-3]

- Ⓐ Mount board ①
- Ⓑ Indoor unit
- Ⓒ Bottom left rear pipe hole (ø75 mm, 2-61/64 inch)
- Ⓓ Bottom right rear pipe hole (ø75 mm, 2-61/64 inch)
- Ⓔ Bottom right rear condit cable hole (ø75 mm, 2-61/64 inch)
- Ⓕ Knockout hole for left rear hole (P04/06/08/12: 105 × 215 mm, 3-15/16 × 9-27/32 inch, P15/18: 105 × 300 mm, 3-15/16 × 11-13/16 inch)
- Ⓖ Bolt hole (4-ø9 mm, 23/64 inch hole)
- Ⓗ Tapping hole (6-ø4.3 mm, 11/64 inch hole)
- Ⓘ Hole centre
- Ⓚ Align the scale with the line.
- Ⓛ Insert scale.

3.2.2. Drilling the piping hole (Fig. 3-4)

► Use a core drill to make a hole of 75 - 80 mm, 2-61/64 - 3-5/32 inch diameter in the wall in the piping direction, at the position shown in the diagram to the left.

► The hole should incline so that the outside opening is lower than the inside opening.

► Insert a sleeve (with a 75 mm, 2-61/64 inch diameter and purchased locally) through the hole.

Note:

The purpose of the hole's inclination is to promote drain flow.

3. Installing the indoor unit

3.2.3. Installing the wall mounting fixture

- ▶ Since the indoor unit weighs near 13 kg, 29 lbs, selection of the mounting location requires thorough consideration. If the wall does not seem to be strong enough, reinforce it with boards or beams before installation.
- ▶ The mounting fixture must be secured at both ends and at the centre, if possible. Never fix it at a single spot or in any nonsymmetrical way. (If possible, secure the fixture at all the positions marked with a bold arrow.)

⚠ Warning:

If possible, secure the fixture at all positions indicated with a bold arrow.

⚠ Caution:

- The unit body must be mounted horizontally.
- Fasten at the holes as shown by the arrows.

(Fig. 3-5)

■ PKFY-P04/06/08/12NLMU

- Ⓐ Min. 124 mm, 4-7/8 inch (674 mm, 26-17/32 inch, or greater with optional drain pump installation)
- Ⓑ Min. 224 mm, 8-13/16 inch
- Ⓒ Min. 75 mm, 2-61/64 inch (Use the hook positioned on the lower part of the mount board when the dimension is less than 100 mm, 3-15/16 inch with left, rear left, or lower left piping, and optional drain pump installation. Refer to 3.5. for details.)
- Ⓓ Fixing screws (4 × 25) ②
- Ⓔ Level
- Ⓕ Mount board ①

■ PKFY-P15/18NLMU

- Ⓐ Min. 119 mm, 4-11/16 inch (669 mm, 26-11/32 inch or greater with optional drain pump installation)
- Ⓑ Min. 224 mm, 8-13/16 inch
- Ⓒ Min. 75 mm, 2-61/64 inch (Use the hook positioned on the lower part of the mount board when the dimension is less than 100 mm, 3-15/16 inch with left, rear left, or lower left piping, and optional drain pump installation. Refer to 3.5. for details.)
- Ⓓ Fixing screws (4 × 25) ②
- Ⓔ Level
- Ⓕ Mount board ①

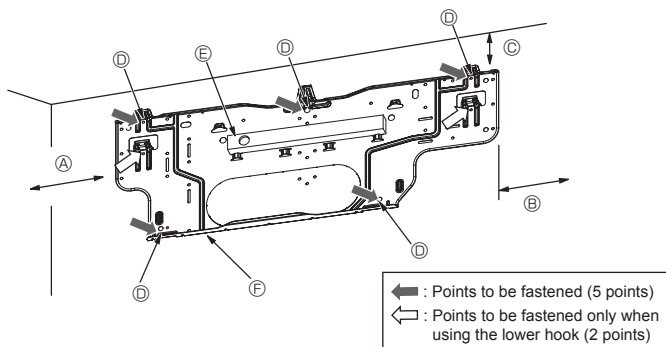

Fig. 3-5

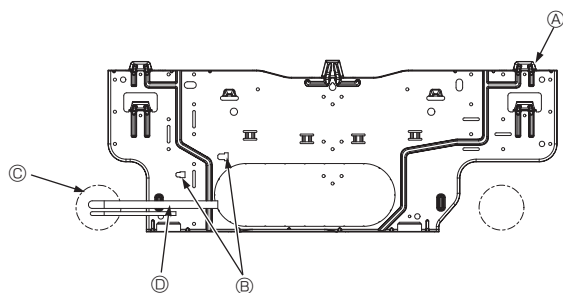

Fig. 3-6

3.3. When embedding pipes into the wall (Fig. 3-6)

- The pipes are on the bottom left.
- When the cooling pipe, drain pipes internal/external connection lines etc are to be embedded into the wall in advance, the extruding pipes etc, may have to be bent and have their length modified to suit the unit.
- Use marking on the mount board as a reference when adjusting the length of the embedded cooling pipe.
- During construction, give the length of the extruding pipes etc some leeway.

- Ⓐ Mount board ①
- Ⓑ Reference marking for flare connection
- Ⓒ Through hole
- Ⓓ On-site piping

3.4. Preparing the indoor unit

- * Check beforehand because the preparatory work will differ depending on the exiting direction of the piping.
- * When bending the piping, bend gradually while maintaining the base of the piping exiting portion. (Abrupt bending will cause misshaping of the piping.)
- * Cut off outlet of the pipe depending on the exiting direction of the piping.

Extraction and processing of the piping (Fig. 3-7)

1. Connection of indoor/outdoor wiring → See page 10.
2. Wrap the felt tape ③ in the range of the refrigerant piping and drain hose which will be housed within the piping space of the indoor unit.
 - Wrap the felt tape ③ securely from the base for each of the refrigerant piping and the drain hose.
 - Overlap the felt tape ③ at one-half of the tape width.
 - Fasten the end portion of the wrapping with vinyl tape.

- Ⓐ Liquid pipe
- Ⓑ Gas pipe
- Ⓒ Drain hose
- Ⓓ Felt tape ③

3. Be careful that the drain hose is not raised, and that contact is not made with the indoor unit box body.

Do not pull the drain hose forcefully because it might come out.

Lower piping (Fig. 3-8)

- 1) Be careful that the drain hose is not raised, and that contact is not made with the indoor unit box body. Arrange the drain hose at the underside of the piping and wrap it with felt tape ③.
- 2) Securely wrap the felt tape ③ starting from the base. (Overlap the felt tape at one-half of the tape width.)
 - Ⓐ Cut off for lower piping.

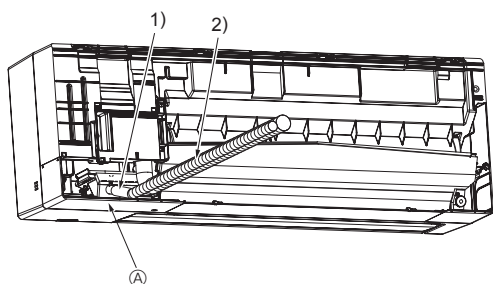

Fig. 3-8

3. Installing the indoor unit

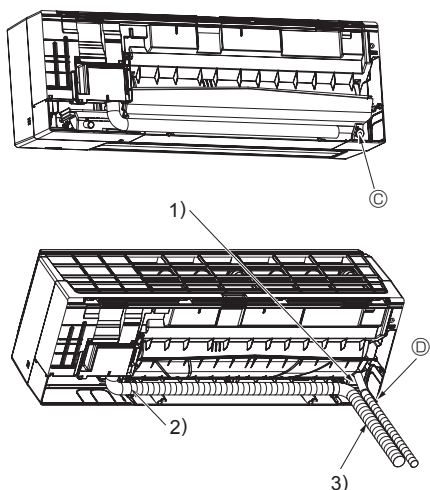

Fig. 3-9

Left and left rear piping (Fig. 3-9)

4. Drain hose replacement → See 5. Drainage piping work.

Be sure to replace the drain hose and the drain cap for the left and rear left piping. Dripping may occur if you forget to install or fail to replace these parts.

ⓐ Drain cap

1) Be careful that the drain hose is not raised, and that contact is not made with the indoor unit box body.

2) Securely wrap the felt tape ⓑ starting from the base. (Overlap the felt tape at one-half of the tape width.)

3) Fasten the end portion of the felt tape ⓑ with vinyl tape.

ⓓ Cut off for left piping.

3.5. Mounting the indoor unit

1. Affix the mount board ① to the wall.

2. Hang the indoor unit on the hook positioned on the upper part of the mount board.

Lower piping (Fig. 3-10)

3. While inserting the refrigerant piping and drain hose into the wall penetration hole (penetration sleeve), hang the top of the indoor unit to the mount board ①.

4. Move the indoor unit to the left and right, and verify that the indoor unit is hung securely.

5. Fasten by pushing the bottom part of the indoor unit onto the mount board ①. (Fig. 3-11)

* Check that the knobs on the bottom of the indoor unit are securely hooked into the mount board ①.

6. After installation, be sure to check that the indoor unit is installed level.

ⓐ Mount board ①

ⓑ Indoor unit

ⓒ Hook

ⓓ Square hole

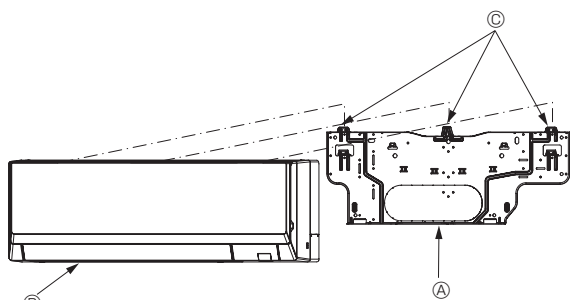

Fig. 3-10

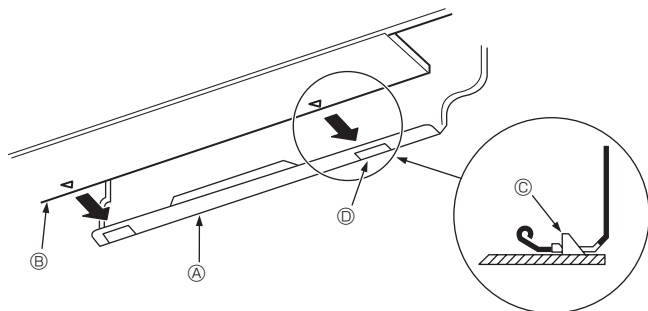

Fig. 3-11

Left and left rear piping (Fig. 3-12)

3. While inserting the drain hose into the wall penetration hole (penetration sleeve), hang the top of the indoor unit to the mount board ①.

Cut part of the shipping box and wrap into a cylindrical form as illustrated in the diagram. Hook this to the rear surface rib as a spacer, and raise the indoor unit.

4. Connect the refrigerant piping with the site-side refrigerant piping.

5. Fasten by pushing the bottom part of the indoor unit onto the mount board ①.

* Check that the knobs on the bottom of the indoor unit are securely hooked into the mount board ①.

6. After installation, be sure to check that the indoor unit is installed level.

ⓐ Indoor unit

ⓑ Shipping box

ⓒ Spacer (Cut out a piece of card board from shipping box.)

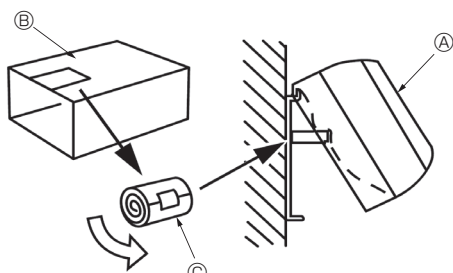

Fig. 3-12

Note:

- When the indoor unit cannot be hanged and lifted up with the regular hook (the dimension of 2.1. ⓐ (the clearance between the ceiling and the unit) is 75 mm or less), hang the unit on the lower hook for left piping. (Fig. 3-13)
- The lower hook is a temporary hook only for installation. When the installation is done, be sure to hang the indoor unit on the regular hook. The indoor unit cannot be operated while it is hanged on the lower hook.

(Fig. 3-13)

ⓐ Regular hook

ⓑ Lower hook for left piping

ⓒ Spacer

ⓓ Fixing screw ②

* When using the lower hook, be sure to screw on the base of the lower hook with a fixing screw ②, otherwise the indoor unit will fall.

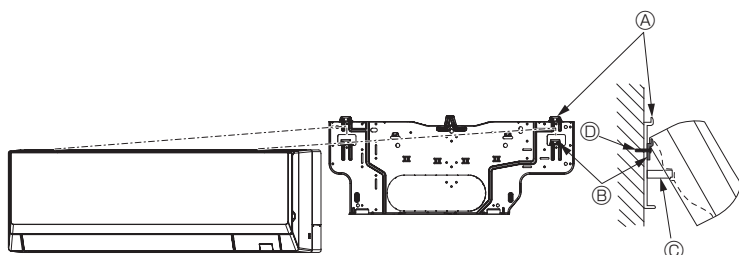

Fig. 3-13

4. Installing the refrigerant piping

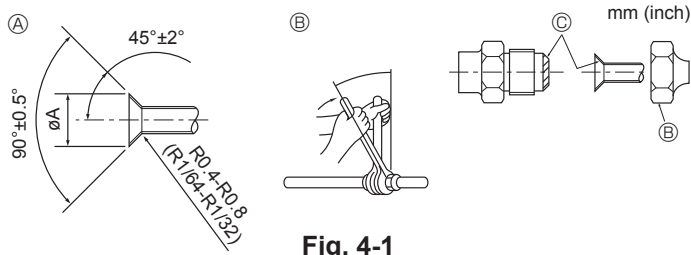

Fig. 4-1

(A) Flare cutting dimensions

Copper pipe O.D. (mm, inch)	Flare dimensions ϕA dimensions (mm, inch)
$\phi 6.35$, 1/4	8.7 - 9.1, 11/32 - 23/64
$\phi 9.52$, 3/8	12.8 - 13.2, 1/2 - 33/64
$\phi 12.7$, 1/2	16.2 - 16.6, 41/64 - 21/32
$\phi 15.88$, 5/8	19.3 - 19.7, 49/64 - 25/32
$\phi 19.05$, 3/4	22.9 - 23.3, 15/16 - 61/64

(B) Refrigerant pipe sizes & Flare nut tightening torque

R410A				Flare nut O.D.	
Liquid pipe		Gas pipe		Liquid pipe	Gas pipe
Pipe size O.D. (mm, inch)	Tightening torque. (N·m, ft·lbs)	Pipe size O.D. (mm, inch)	Tightening torque. (N·m, ft·lbs)	(mm, inch)	(mm, inch)
OD $\phi 6.35$, 1/4	14 - 18, 10 - 13	OD $\phi 12.7$, 1/2	49 - 61, 35 - 44	17, 43/64	26, 1-1/32

(C) Apply refrigerating machine oil over the entire flare seat surface.

4.1. Connecting pipes (Fig. 4-1)

- When commercially available copper pipes are used, wrap liquid and gas pipes with commercially available insulation materials (heat-resistant to 100 °C, 212 °F or more, thickness of 12 mm, 1/2 inch or more).
- Apply thin layer of refrigerant oil to pipe and joint seating surface before tightening flare nut.
- Use two wrenches to tighten piping connections.
- Use refrigerant piping insulation provided to insulate indoor unit connections. Insulate carefully.
- Do not apply refrigerating machine oil to the screw portions.
(This will make the flare nuts more apt to loosen.)
- Use flare nut installed to this indoor unit.

Warning:
When installing the unit, securely connect the refrigerant pipes before starting the compressor.

PKFY-P04/06/08/12NLMU

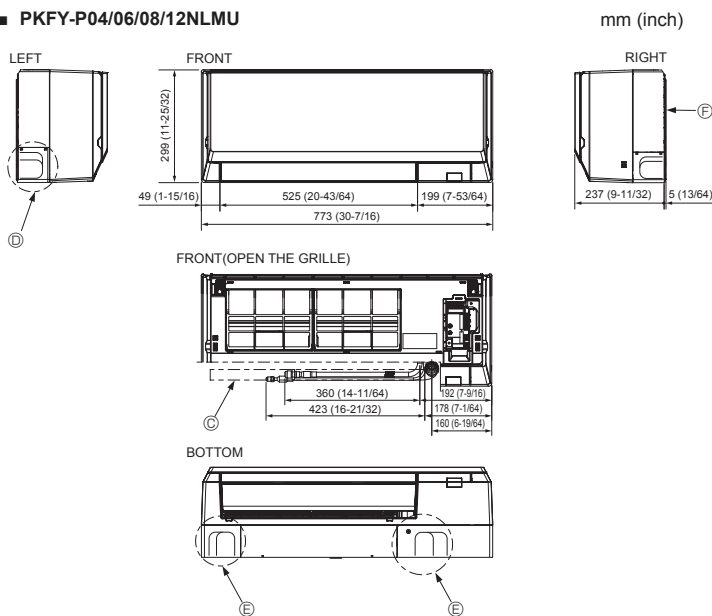

4.2. Positioning refrigerant and drain piping (Fig. 4-2)

- (A) Gas pipe
 - (B) Liquid pipe
 - (C) Drain hose (Effective length: 500 mm, 19-11/16 inch)
 - (D) Left-side piping knockout hole
 - (E) Lower piping knockout hole
 - (F) Mount board
- * Indicates the condition with accessories mounted.

PKFY-P15/18NLMU

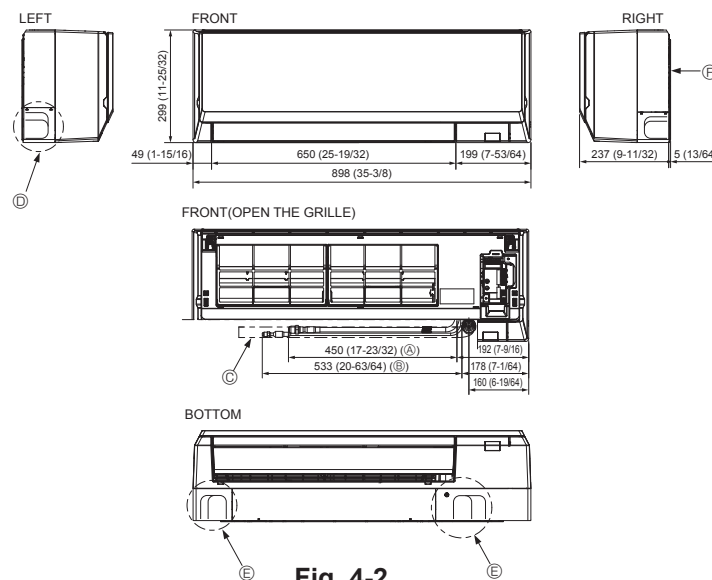

Fig. 4-2

4. Installing the refrigerant piping

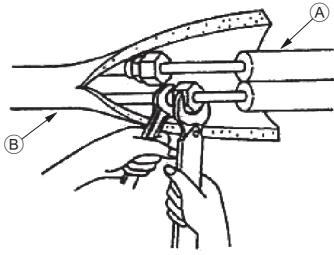

Fig. 4-3

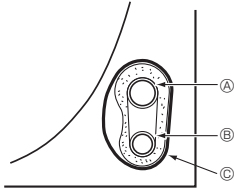

Fig. 4-4

4.3. Refrigerant piping (Fig. 4-3)

Indoor unit

1. Remove the flare nut and cap of the indoor unit.
2. Make a flare for the liquid pipe and gas pipe and apply refrigerating machine oil (available from your local supplier) to the flare sheet surface.
3. Quickly connect the on site cooling pipes to the unit.
4. Wrap the pipe cover that is attached to the gas pipe and make sure that the connection join is not visible.
5. Wrap the pipe cover of the unit's liquid pipe and make sure that it covers the insulation material of the on site liquid pipe.
6. The portion where the insulation material is joined is sealed by taping.

- Ⓐ Site-side refrigerant piping
- Ⓑ Unit side refrigerant piping

4.3.1. Storing in the piping space of the unit (Fig. 4-4)

1. Wrap the supplied felt tape in the range of the refrigerant piping which will be housed within the piping space of the unit to prevent dripping.
2. Overlap the felt tape at one-half of the tape width.
3. Fasten the end portion of the wrapping with vinyl tape, etc.

- Ⓐ Gas pipe
- Ⓑ Liquid pipe
- Ⓒ Felt tape ③

5. Drainage piping work

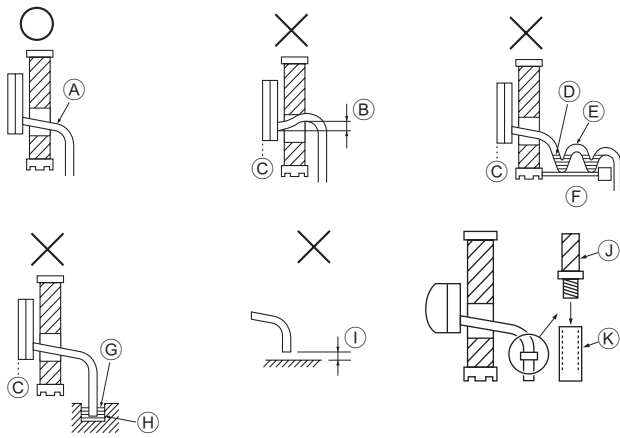

Fig. 5-1

5.1. Drainage piping work (Fig. 5-1)

- Drain pipes should have an inclination of 1/100 or more.
- For extension of the drain pipe, use a soft hose (inner dia. 15 mm, 19/32 inch) available on the market or hard vinyl chloride pipe (VP-16/O.D. \varnothing 22 mm, 55/64 inch PVC TUBE). Make sure that there is no water leakage from the connections.
- Do not put the drain piping directly in a drainage ditch where sulphuric gas may be generated.
- When piping has been completed, check that water flows from the end of the drain pipe.

⚠ Caution:

The drain pipe should be installed according to this Installation Manual to ensure correct drainage. Thermal insulation of the drain pipes is necessary to prevent condensation. If the drain pipes are not properly installed and insulated, condensation may drip on the ceiling, floor or other possessions.

- (A) Inclined downwards
- (B) Must be lower than outlet point
- (C) Water leakage
- (D) Trapped drainage
- (E) Air
- (F) Wavy
- (G) The end of drain pipe is under water.
- (H) Drainage ditch
- (I) 5 cm, 1-31/32 inch or less between the end of drain pipe and the ground.
- (J) Drain hose
- (K) Soft PVC hose (Inside diameter 15 mm, 19/32 inch) or Hard PVC pipe (VP-16)
* Bond with PVC type adhesive

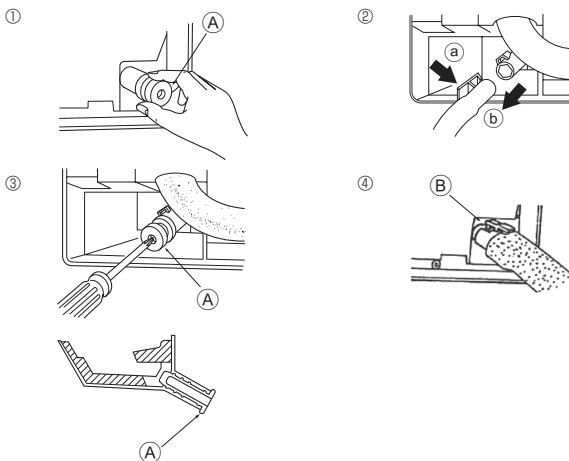

Fig. 5-2

Preparing left and left rear piping (Fig. 5-2)

- Remove the drain cap.
 - Remove the drain cap by holding the bit that sticks out at the end of the pipe and pulling.
 - (A) Drain cap
- Remove the drain hose.
 - Remove the drain hose by holding on to the base of the hose (a) (shown by arrow) and pulling towards yourself (b).
- Insert the drain cap.
 - Insert a screwdriver etc into the hole at the end of the pipe and be sure to push to the base of the drain cap.
- Insert the drain hose.
 - Push the drain hose until it is at the base of the drain box connection outlet.
 - Please make sure the drain hose hook is fastened properly over the extruding drain box connection outlet.
 - (B) Hooks

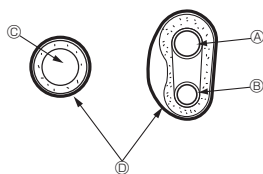

Fig. 5-3

◆ Storing in the piping space of the indoor unit (Fig. 5-3)

- * When the drain hose will be routed indoors, be sure to wrap it with commercially available insulation.
- * Gather the drain hose and the refrigerant piping together and wrap them with the supplied felt tape (D).
- * Overlap the felt tape (D) at one-half of the tape width.
- * Fasten the end portion of the wrapping with vinyl tape, etc.

- (A) Gas pipe
- (B) Liquid pipe
- (C) Drain hose
- (D) Felt tape (D)

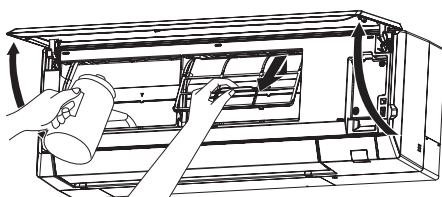

Fig. 5-4

◆ Check of drainage (Fig. 5-4)

- Open the front grille and remove the filter.
- Facing the fins of the heat exchanger, slowly fill with water.
- After the drainage check, attach the filter and close the grille.

6. Electrical work

6.1. Electric wiring

[Fig. 6-1]

Connection can be made without removing the front panel.

1. Open the front grille, remove the screw (2 pieces), and remove the electrical parts cover.
 - * Electrical work can be conducted more effectively with the panel removed. When attaching the panel, check that the hooks ① at three locations on the air outlet side are connected securely.
2. Securely connect each wire to the terminal block.
 - * In consideration of servicing, provide extra length for each of the wires.
 - * Take care when using strand wires, because beards may cause the wiring to short out.
3. Install the parts that were removed back to their original condition.
4. When going through the right side of the indoor unit, cut out the removable section of the Corner box ⑤.

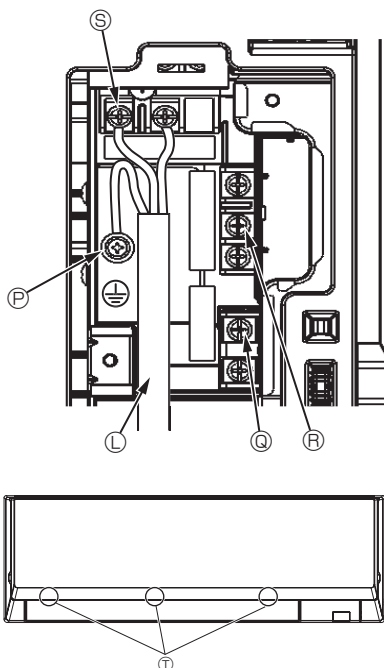
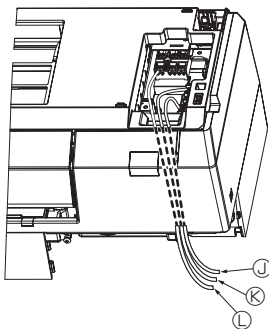
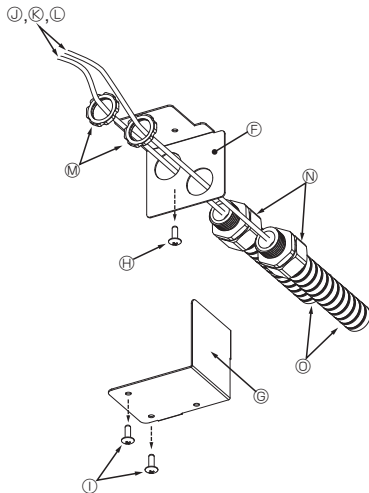
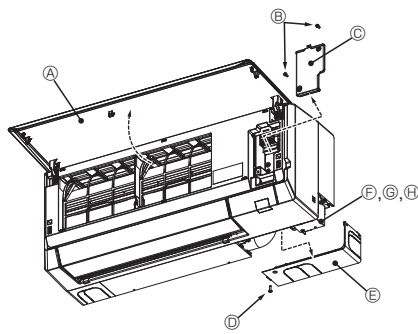

- ① Front grille
- ② Fixing screw
- ③ Electrical box cover
- ④ Fixing screw
- ⑤ Corner box
- ⑥ Conduit plate
- ⑦ Conduit cover
- ⑧ Fixing screw
- ⑨ Fixing screw
- ⑩ Remote control cable
- ⑪ Transmission cable
- ⑫ Power supply cable
- ⑬ Lock nut
- ⑭ Conduit joint
- ⑮ Conduit pipe
- ⑯ Ground wire connection portion: Connect the ground wire in the direction illustrated in the diagram.
- ⑰ MA remote control terminal block: (1, 2) do not have polarity
- ⑱ Transmission terminal block: (M1, M2, S) do not have polarity
- ⑲ Power supply terminal block (L1, L2)
- ⑳ Hook

⚠ Caution:

Wiring for remote controller cable shall be apart (5 cm, 1-31/32 inch or more) from power source wiring so that it is not influenced by electric noise from power source wiring.

When going through the right side

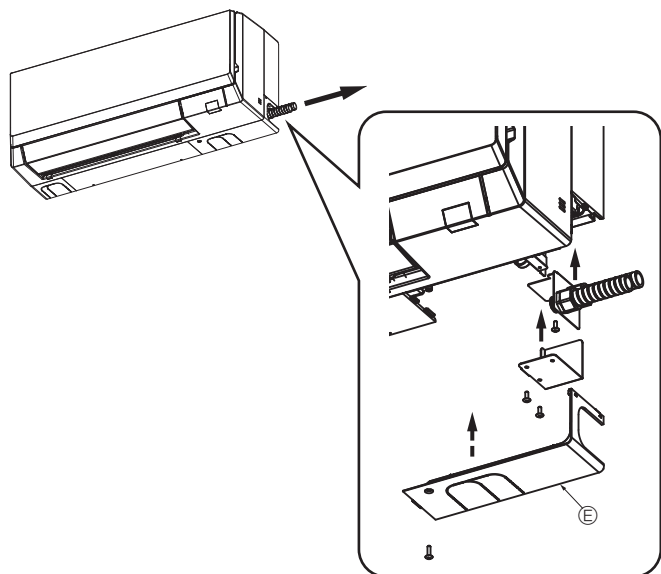

Fig. 6-1

6. Electrical work

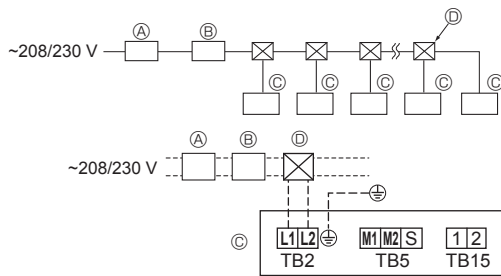

Fig. 6-2

6.2. Power supply wiring

- Wiring size must comply with the applicable local and national codes.
- Use copper supply wires.
Use UL wires rated 300 V or more for the power supply cords.
- Install a ground wire longer than other cables.
- A switch with at least 3 mm, 1/8 inch contact separation in each pole shall be provided by the air conditioner installation.

[Fig. 6-2]

- Ⓐ Ground-fault interrupter
- Ⓑ Local switch/Wiring breaker
- Ⓒ Indoor unit
- Ⓓ Pull box

⚠ Warning:

Never splice the power cable or the indoor-outdoor connection cable, otherwise it may result in a smoke, a fire or communication failure.

Total operating current of the indoor unit	Minimum wire thickness (mm ² /AWG)					Breaker for wiring (NFB)	Ground-fault interrupter *1
	Main cable	Branch	Ground	Capacity	Fuse		
F0 = 15 A or less *2	2.1/14	2.1/14	2.1/14	15	15	15	15 A current sensitivity *3
F0 = 20 A or less *2	3.3/12	3.3/12	3.3/12	20	20	20	20 A current sensitivity *3
F0 = 30 A or less *2	5.3/10	5.3/10	5.3/10	30	30	30	30 A current sensitivity *3

Apply to IEC61000-3-3 about max. permissive system impedance.

*1 The Ground-fault interrupter should support inverter circuit.

The Ground-fault interrupter should combine using of local switch or wiring breaker.

*2 Please take the larger of F1 or F2 as the value for F0.

F1 = Total operating maximum current of the indoor units × 1.2

F2 = {V1 × (Quantity of indoor unit 1)/C} + {V1 × (Quantity of indoor unit 2)/C} + {V1 × (Quantity of indoor unit 3)/C} + ...

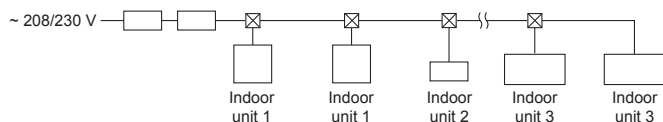

• V1 and V2

V1 and V2 are the breaker coefficient.

V1: Breaker coefficient of rated current

V2: Breaker coefficient of current sensitivity

The values of V1 and V2 differ from depending on the model. Therefore, please refer to IM of each model.

• C : Multiple of tripping current at tripping time 0.01 s

Please pick up "C" from the tripping characteristic of the breaker.

	V1	V2
PKFY-NLMU	19.8	2.4

<Example of "F2" calculation>

*Condition : PKFY-NLMU × 2 + PLFY-NEMU × 2 + PEFY-NMAU × 1

V1 of PKFY-NLMU = 19.8, V1 of PLFY-NEMU = 19.8, V1 of PEFY-NMAU = 38, C = 8 (refer to right sample chart)

$$F2 = 19.8 \times 2/8 + 19.8 \times 2/8 + 38 \times 1/8$$

$$= 14.65$$

→ 15 A breaker (Tripping current = 8 × 15 A at 0.01 s)

*3 Current sensitivity is calculated using the following formula.

$$G1 = V2 \times (\text{Quantity of indoor unit 1}) + V2 \times (\text{Quantity of indoor unit 2}) + V2 \times (\text{Quantity of indoor unit 3}) + \dots + V3 \times (\text{Wire length [km]})$$

<Example of "G1" calculation>

*Condition : PKFY-NLMU × 2 + PLFY-NEMU × 2 + PEFY-NMAU × 1

V2 of PKFY-NLMU = 2.4, V2 of PLFY-NEMU = 2.4, V2 of PEFY-NMAU = 1.6, Wire thickness and length: 1.5 mm² (AWG14) 0.2 km

$$G1 = 2.4 \times 2 + 2.4 \times 2 + 1.6 \times 1 + 48 \times 0.2$$

$$= 20.8$$

As a result, current sensitivity is 30 mA 0.1 sec or less.

G1	Current sensitivity
30 or less	30 mA 0.1 sec or less
100 or less	100 mA 0.1 sec or less

Wire thickness	V3
1.5 mm ² , AWG14	48
2.5 mm ² , AWG13	56
4.0 mm ² , AWG11	66

Sample chart

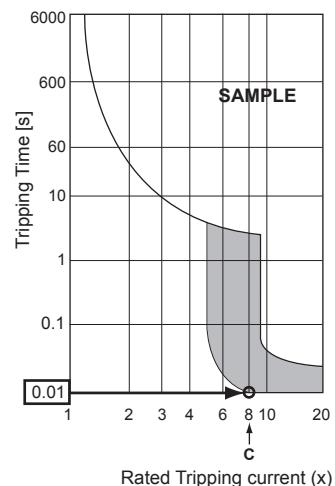

6. Electrical work

6.3. Types of control cables

1. Wiring transmission cables

Types of transmission cable	Shielding wire Use UL wire rated 300 V
Cable diameter	More than 1.25 mm ² (AWG16)
Length	Less than 200 m, 219 yard

2. M-NET Remote control cables

Types of remote control cable	Shielding wire Use UL wire rated 300 V
Cable diameter	0.5 (AWG20) to 1.25 mm ² (AWG16)
Length	Add any portion in excess of 10 m, 33 ft to within the longest allowable transmission cable length 200 m, 219 yard.

3. MA Remote control cables

Types of remote control cable	2-core cable (unshielded) Use UL wire rated 300 V
Cable diameter	0.3 (AWG22) to 1.25 mm ² (AWG16)
Length	Less than 200 m, 219 yard

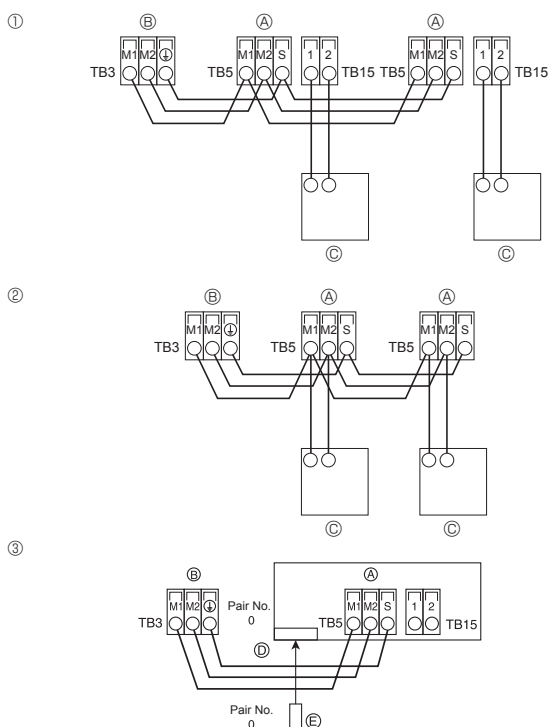

Fig. 6-3

6.4. Connecting remote controller, indoor and outdoor transmission cables (Fig. 6-3)

- Connect indoor unit TB5 and outdoor unit TB3. (Non-polarized 2-wire) The “S” on indoor unit TB5 is a shielding wire connection. For specifications about the connecting cables, refer to the outdoor unit installation manual.
- Install a remote controller following the manual supplied with the remote controller.
- Connect the remote controller’s transmission cable within 10 m, 33 ft, using a 0.75 mm² (AWG18) core cable. If the distance is more than 10 m, 33 ft, use a 1.25 mm² (AWG16) junction cable.

① MA Remote controller

- Connect the “1” and “2” on indoor unit TB15 to a MA remote controller. (Non-polarized 2-wire)
- DC 9 to 13 V between 1 and 2 (MA remote controller)

② M-NET Remote controller

- Connect the “M1” and “M2” on indoor unit TB5 to a M-NET remote controller. (Nonpolarized 2-wire)
- DC 24 to 30 V between M1 and M2 (M-NET remote controller)

③ Wireless remote controller

- When more than two units are run under group control using wireless remote controller, connect TB15 each with the same number.
- To change Pair No. setting, refer to installation manual attached to wireless remote controller. (In the default setting of indoor unit and wireless remote controller, Pair No. is 0.)
 - Ⓐ Terminal block for indoor transmission cable
 - Ⓑ Terminal block for outdoor transmission cable (M1(A), M2(B), ⊕(S))
 - Ⓒ Remote controller
 - Ⓓ Wireless signal receiver
 - Ⓔ Wireless remote controller

6. Electrical work

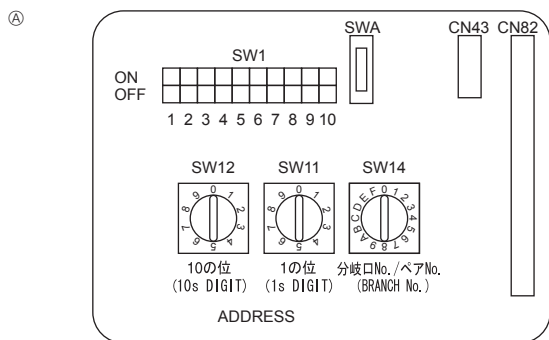

Fig. 6-4

6.5. Setting addresses (Fig. 6-4)

(Be sure to operate with the main power turned OFF.)

- There are two types of rotary switch setting available: setting addresses 1 to 9 and over 10, and setting branch numbers.

① How to set addresses

Example: If Address is "3", remain SW12 (for over 10) at "0", and match SW11 (for 1 to 9) with "3".

② How to set branch numbers SW14 (Series R2 only)

Match the indoor unit's refrigerant pipe with the BC controller's end connection number.

Remain other than series R2 at "0".

- The rotary switches are all set to "0" when shipped from the factory. These switches can be used to set unit addresses and branch numbers at will.
- The determination of indoor unit addresses varies with the system at site. Set them referring to the Data Book.

6.6. Sensing room temperature with the built-in sensor in a remote controller

If you want to sense room temperature with the built-in sensor in a remote controller, set SW1-1 on the control board to "ON". The setting of SW1-7 and SW1-8 as necessary also makes it possible to adjust the air flow at a time when the heating thermometer is OFF.

6.7. Electrical characteristics

Symbols: MCA: Max. Circuit Amps (= 1.25×FLA) FLA: Full Load Amps
IFM: Indoor Fan Motor Output: Fan motor rated output

Model	Power supply		IFM		
	Volts / Hz	Range ± 10%	MCA (A)	Output (kW)	FLA (A)
PKFY-P04NLMU	208/230 V / 60 Hz	Max.: 253 V Min.: 187 V	0.24	0.03	0.19
PKFY-P06NLMU			0.24	0.03	0.19
PKFY-P08NLMU			0.24	0.03	0.19
PKFY-P12NLMU			0.24	0.03	0.19
PKFY-P15NLMU			0.24	0.03	0.19
PKFY-P18NLMU			0.24	0.03	0.19

7. Test run

7.1. Before test run

- ▶ After completing installation and the wiring and piping of the indoor and outdoor units, check for refrigerant leakage, looseness in the power supply or control wiring, wrong polarity, and no disconnection of one phase in the supply.
- ▶ Use a 500-volt megohmmeter to check that the resistance between the power supply terminals and ground is at least 1.0 MΩ.
- ▶ Do not carry out this test on the control wiring (low voltage circuit) terminals.

⚠ Warning:

Do not use the air conditioner if the insulation resistance is less than 1.0 MΩ.

Controller interface

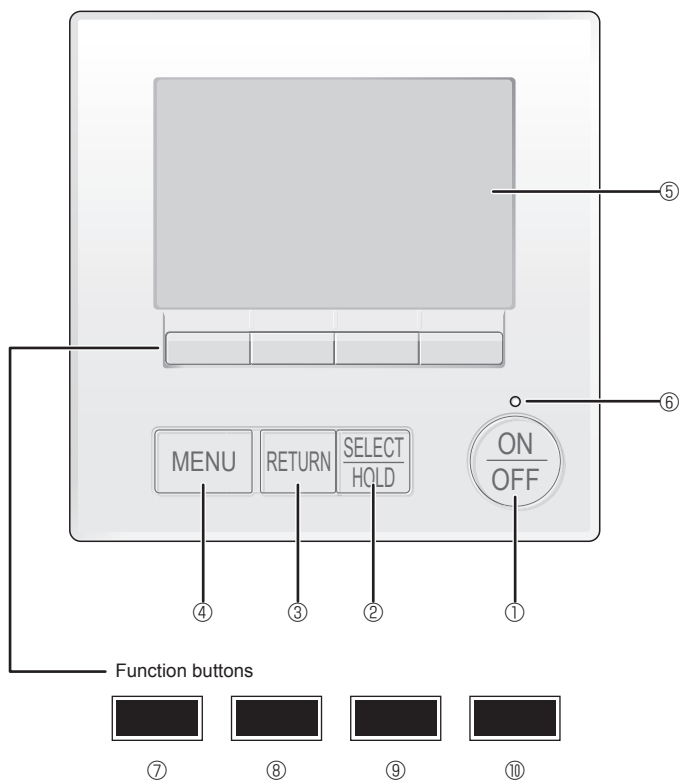

Fig. 7-1

7.2. Test run

The following 2 methods are available.

7.2.1. Using wired MA remote controller (Fig. 7-1)

① [ON/OFF] button

Press to turn ON/OFF the indoor unit.

② [SELECT/HOLD] button

Press to save the setting.

When the Main menu is displayed, pressing this button will enable/disable the HOLD function.

③ [RETURN] button

Press to return to the previous screen.

④ [MENU] button

Press to bring up the Main menu.

⑤ Backlit LCD

Operation settings will appear.

When the backlight is off, pressing any button turns the backlight on and it will stay lit for a certain period of time depending on the screen.

When the backlight is off, pressing any button turns the backlight on and does not perform its function. (except for the [ON/OFF] button)

⑥ ON/OFF lamp

This lamp lights up in green while the unit is in operation. It blinks while the remote controller is starting up or when there is an error.

⑦ Function button [F1]

Main display: Press to change the operation mode.

Menu screen: The button function varies with the screen.

⑧ Function button [F2]

Main display: Press to decrease temperature.

Main menu: Press to move the cursor left.

Menu screen: The button function varies with the screen.

⑨ Function button [F3]

Main display: Press to increase temperature.

Main menu: Press to move the cursor right.

Menu screen: The button function varies with the screen.

⑩ Function button [F4]

Main display: Press to change the fan speed.

Menu screen: The button function varies with the screen.

7. Test run

Step 1 Switch the remote controller to "Test run".

- ① Select "Service" from the Main menu, and press the [SELECT/HOLD] button.
- ② When the Service menu is selected, a window will appear asking for the password. (Fig. 7-2)
To enter the current maintenance password (4 numerical digits), move the cursor to the digit you want to change with the [F1] or [F2] button, and set each number (0 through 9) with the [F3] or [F4] button. Then, press the [SELECT/HOLD] button.

Note: The initial maintenance password is "9999". Change the default password as necessary to prevent unauthorized access. Have the password available for those who need it.

Note: If you forget your maintenance password, you can initialize the password to the default password "9999" by pressing and holding the [F1] and [F2] buttons simultaneously for three seconds on the maintenance password setting screen.

- ③ Select "Test run" with the [F1] or [F2] button, and press the [SELECT/HOLD] button. (Fig. 7-3)
- ④ Select "Test run" with the [F1] or [F2] button, and press the [SELECT/HOLD] button. (Fig. 7-4)

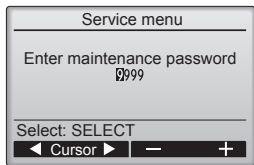

Fig. 7-2

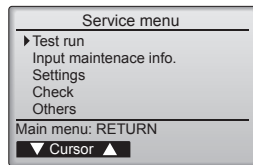

Fig. 7-3

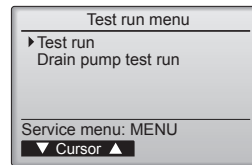

Fig. 7-4

Step 2 Perform the test run and check the airflow temperature and auto vane.

- ① Press the [F1] button to go through the operation modes in the order of "Cool" and "Heat". (Fig. 7-5)
Cool mode: Check the cold air blow off.
Heat mode: Check the heat blow off.

Note:
Check the operation of the outdoor unit's fan.

- ② Press the [SELECT/HOLD] button and open the Vane setting screen.

AUTO vane check

- ① Check the auto vane with the [F1] [F2] buttons. (Fig. 7-6)
- ② Press the [RETURN] button to return to "Test run operation".
- ③ Press the [ON/OFF] button.

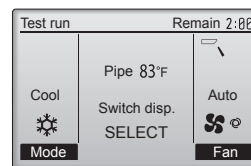

Fig. 7-5

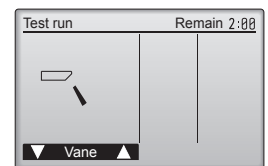

Fig. 7-6

1. Consignes de sécurité.....	1	5. Mise en place du tuyau d'écoulement.....	8
2. Emplacement pour l'installation.....	2	6. Installations électriques.....	9
3. Installation de l'appareil intérieur.....	3	7. Marche d'essai.....	13
4. Installation de la tuyauterie du réfrigérant.....	6		

Remarque :

Dans le présent manuel d'installation, l'expression "Télécommande filaire" fait référence uniquement au modèle PAR-40MAA. Pour toute information sur l'autre télécommande, reportez-vous au livret d'instructions ou au manuel de paramétrage initial fournis dans les boîtes.

1. Consignes de sécurité

- ▶ Avant d'installer le climatiseur, lire attentivement toutes les "Consignes de sécurité".
- ▶ Veuillez consulter ou obtenir l'autorisation de votre compagnie d'électricité avant de connecter votre système.

⚠ Avertissement :

Précautions à suivre pour éviter tout danger de blessure ou de décès de l'utilisateur.

⚠ Précaution :

Décrit les précautions qui doivent être prises pour éviter d'endommager l'appareil.

Une fois l'installation terminée, expliquer les "Consignes de sécurité", l'utilisation et l'entretien de l'appareil au client conformément aux informations du mode d'emploi et effectuer l'essai de fonctionnement en continu pour garantir un fonctionnement normal. Le manuel d'installation et le mode d'emploi doivent être fournis à l'utilisateur qui doit les conserver. Ces manuels doivent également être transmis aux nouveaux utilisateurs.

⚠ Avertissement :

- Demandez à votre revendeur ou à un technicien agréé d'installer le climatiseur.
- Installez l'appareil sur une structure capable de supporter son poids.
- Ne pas modifier l'appareil. Cela pourrait provoquer un risque d'incendie, d'électrocution, de blessure ou de fuite d'eau.
- N'utilisez que les câbles spécifiés pour les raccordements. Les raccordements doivent être réalisés correctement sans tension sur les bornes. Ne jamais effectuer de jonction sur les câbles (sauf en cas d'indications contraires). Le non respect de cette consigne peut entraîner une surchauffe ou un incendie.
- Utilisez uniquement les accessoires agréés par Mitsubishi Electric et demander à votre revendeur ou à une société agréée de les installer.
- Ne touchez jamais les ailettes de l'échangeur de chaleur.
- Installez le climatiseur en respectant les instructions du manuel d'installation.
- Demandez à un électricien agréé d'effectuer l'installation électrique conformément aux réglementations locales.
- N'utilisez pas de raccordement intermédiaire des fils électriques.
- Si le climatiseur est installé dans une pièce relativement petite, certaines mesures doivent être prises pour éviter que la concentration de réfrigérant ne dépasse le seuil de sécurité en tenant compte des possibilités de fuites de réfrigérant.

⚠ Précaution :

- N'utilisez pas la tuyauterie de réfrigérant existante lorsque vous utilisez le réfrigérant R410A.
- Appliquez une petite quantité d'huile ester, d'huile d'éther ou d'alkylbenzène comme huile réfrigérante sur les sections évaporées lorsque vous utilisez le réfrigérant R410A.
- N'utilisez pas le climatiseur près d'animaux ou de plantes ou près d'aliments, d'instruments de précision ou d'objets d'art.
- N'utilisez pas le climatiseur dans certains environnements.
- Mettez l'appareil à la terre.
- Installez un disjoncteur à boîtier moulé, si nécessaire.

⊘ : Indique une action qui doit être évitée.

⚠ : Indique que des instructions importantes doivent être prises en considération.

⚡ : Indique un élément qui doit être mis à la terre.

⚠ : Indique des précautions à prendre lors du maniement de pièces tournantes.

⚠ : Indique que l'interrupteur d'alimentation principal doit être désactivé avant d'effectuer tout travail d'entretien.

⚠ : Danger d'électrocution.

⚠ : Attention, surface chaude.

⚠ ELV : Lors de travaux d'entretien, coupez l'alimentation de l'appareil intérieur ainsi que de l'appareil extérieur.

⚠ Avertissement :

Prendre soin de lire les étiquettes se trouvant sur l'appareil principal.

- Les parties détachées de la face prédécoupée peuvent blesser l'installateur (coupure, etc.). Il lui est donc demandé de porter des vêtements de protection (gants, etc.).
- Lors de l'installation, du déplacement ou de l'entretien du climatiseur, n'utilisez que le réfrigérant spécifié (R410A) pour remplir les tuyaux de réfrigérant. Ne pas le mélanger avec un autre réfrigérant et faire le vide d'air dans les tuyaux. Si du réfrigérant est mélangé avec de l'air, cela peut provoquer des pointes de pression dans les tuyaux de réfrigérant et entraîner une explosion et d'autres risques. L'utilisation d'un réfrigérant différent de celui spécifié pour le climatiseur peut entraîner des défaillances mécaniques, des dysfonctionnements du système ou une panne de l'appareil. Dans le pire des cas, cela peut entraîner un obstacle à la mise en sécurité du produit.
- L'appareil doit être installé conformément aux réglementations nationales relatives au câblage.
- Si le cordon d'alimentation est endommagé, il doit être remplacé par le fabricant, ses revendeurs ou un technicien qualifié pour éviter tout danger de choc électrique.

- Utilisez des câbles d'alimentation dont la capacité à distribuer le courant et la valeur nominale sont adéquates.
- Utilisez uniquement un disjoncteur à boîtier moulé et un fusible de la capacité spécifiée.
- Ne touchez pas les interrupteurs avec les doigts mouillés.
- Ne touchez pas les tuyaux de réfrigérant pendant ou immédiatement après le fonctionnement.
- Ne faites pas fonctionner le climatiseur lorsque les panneaux et dispositifs de sécurité ont été enlevés.
- Ne mettez pas l'appareil immédiatement hors tension après son fonctionnement.

2. Emplacement pour l'installation

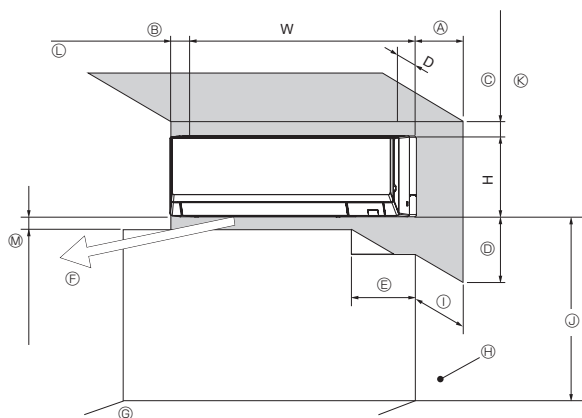

Fig. 2-1

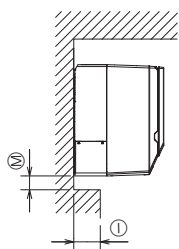

Fig. 2-2

2.1. Dimensions externes (Appareil intérieur) (Fig. 2-1, 2-2)

Choisir un emplacement approprié en prenant compte des espaces suivants pour l'installation et l'entretien.

(mm, pouces)

Modèles	D	W	H	A	B	C	D	E
PKFY-P04/06/08/12NLMU	237 9-11/32	773 30-7/16	299 11-25/32	Min. 150 Min.	Min. 50 Min.	Min. 50 Min.	Min. 250 Min.	Min. 260 Min.
PKFY-P15/18NLMU	237 9-11/32	898 35-3/8	299 11-25/32	5-29/32	1-31/32	1-31/32	9-27/32	10-1/4

- Ⓕ Sortie d'air : ne placer aucun obstacle à moins de 1 500 mm, 59-1/16 pouces de la sortie d'air.
- Ⓖ Surface du sol
- Ⓜ Mobilier
- Ⓛ Lorsqu'une traverse dépasse du mur de plus de 60 mm, 2-23/64 pouces, une distance supplémentaire est nécessaire car le flux d'air du ventilateur peut créer un cycle court.
- Ⓢ 1 800 mm, 70-55/64 pouces minimum de la surface du sol (pour montage en hauteur)
- Ⓚ 75 mm, 2-61/64 pouces ou plus avec tuyauterie gauche, arrière gauche ou inférieure gauche et installation d'une pompe de vidange en option. (Utilisez le crochet positionné sur la partie inférieure du panneau de montage si la dimension est comprise entre 55 mm, 2-11/64 pouces et 75 mm, 2-61/64 pouces (moins de 55 mm, 2-11/64 pouces : dimension incorrecte). Reportez-vous à la section 3.5. pour plus de détails.)
- Ⓛ 350 mm, 13-25/32 pouces minimum avec installation d'une pompe de vidange en option
- Ⓜ Reportez-vous à la Fig. 2-2

(mm, pouces)

	Ⓛ		Avec POMPE DE DRAINAGE en option
	60 ou moins 2-23/64 ou moins	Plus de 60 Plus de 2-23/64	
Ⓜ	Min. 7 Min. 9/32	Min. 60 Min. 2-23/64	Min. 250 Min. 9-27/32

* Veuillez laisser du jeu pour le mouvement de l'ailette.

3. Installation de l'appareil intérieur

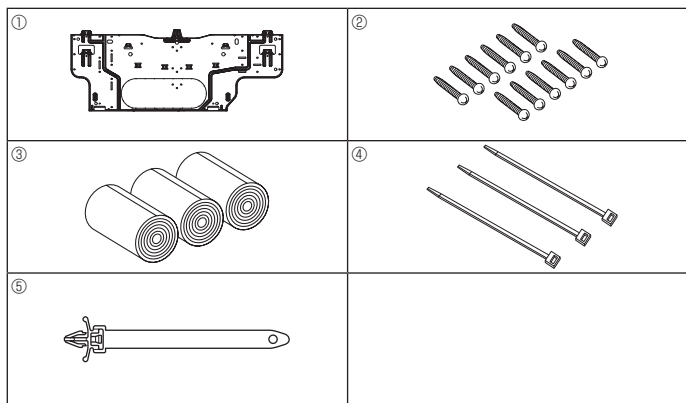

Fig. 3-1

■ PKFY-P04/06/08/12NLMU

mm (pouces)

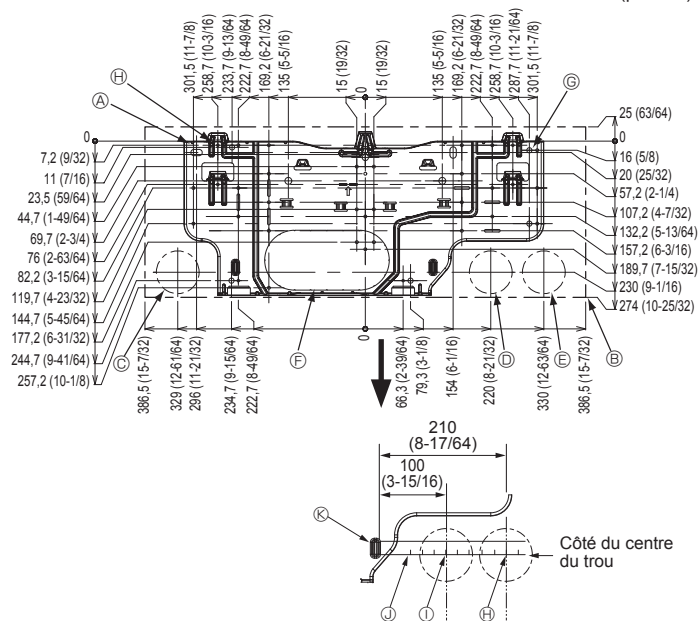

Fig. 3-2

■ PKFY-P15/18NLMU

mm (pouces)

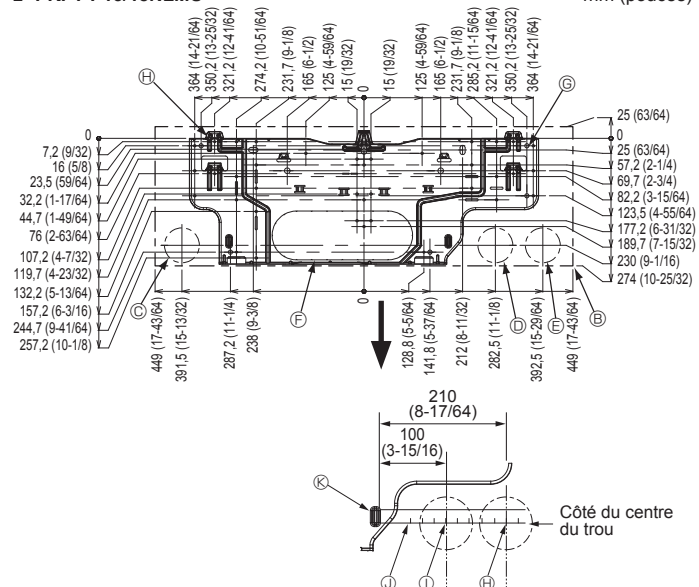

Fig. 3-3

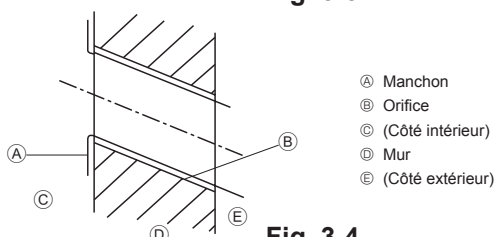

Fig. 3-4

3.1. Vérifier les accessoires qui accompagnent l'appareil intérieur (Fig. 3-1)

L'appareil intérieur doit être livré avec les accessoires suivants:

RÉFÉRENCE	ACCESSOIRE	QUANTITÉ	EMPLACEMENT DES RÉGLAGES
①	Planche d'installation	1	Fixer à l'arrière de l'appareil
②	Vis autotaraudeuses 4 x 25	12	
③	Bande de feutre	3	
④	Bande	3	
⑤	Attache	1	

3.2. Installation de la structure de montage mural

3.2.1. Installation de la structure de montage mural et mise en place des tuyaux

► A l'aide de la structure de montage mural, déterminer l'emplacement d'installation de l'appareil et le lieu de forage des orifices pour les tuyaux.

⚠ Avertissement :

Avant de forer un trou dans le mur, veuillez demander l'autorisation au responsable de l'édifice.

[Fig. 3-2, Fig. 3-3]

- Ⓐ Planche d'installation ①
- Ⓑ Appareil intérieur
- Ⓒ Orifice de tuyau arrière gauche inférieur (ø75 mm, 2-61/64 pouces)
- Ⓓ Orifice de tuyau arrière droit inférieur (ø75 mm, 2-61/64 pouces)
- Ⓔ Orifice de câble de climatiseur arrière droit inférieur (ø75 mm, 2-61/64 pouces)
- Ⓕ Orifice défonçable pour orifice arrière gauche (P04/06/08/12 : 105 x 215 mm, 3-15/16 x 9-27/32 pouces, P15/18 : 105 x 300 mm, 3-15/16 x 11-13/16 pouces)
- Ⓖ Orifice de boulon (4-ø9 mm, 23/64 pouce)
- Ⓗ Avant-trou (6-ø4,3 mm, 11/64 pouce)
- Ⓘ Orifice central
- Ⓚ Aligner la balance avec la ligne.
- Ⓛ Insérer la balance.

3.2.2. Forage de l'orifice des tuyaux (Fig. 3-4)

► Utiliser un foret aléreur pour percer dans le mur un trou de 75 à 80 mm, 2-61/64 - 3-5/32 pouces de diamètre dans la direction de la tuyauterie, à l'endroit indiqué sur le diagramme à gauche.

► L'orifice de pénétration dans le mur doit être incliné de telle sorte que l'ouverture extérieure soit plus basse que l'ouverture intérieure.

► Insérer un manchon (de 75 mm, 2-6/64 pouces de diamètre - non fourni) dans l'orifice.

Remarque :

L'orifice de pénétration doit être incliné afin d'augmenter le débit.

3. Installation de l'appareil intérieur

3.2.3. Installation du support de montage mural

- Comme l'appareil intérieur pèse près de 13 kg, 29 lbs, le choix de l'emplacement de montage nécessite un examen approfondi. Si le mur ne semble pas être assez résistant, le renforcer avec des planches ou des poutres avant d'installer l'appareil.
- La structure de montage doit être attachée à ses deux extrémités et au centre, si possible. Ne jamais la fixer à un seul endroit ou de manière asymétrique. (Si possible, attacher la structure à tous les points indiqués par une flèche en caractères gras.)

⚠ Avertissement :

Si possible, attacher la structure à tous les points marqués d'une flèche en caractères gras.

⚠ Précaution :

- Le corps de l'appareil doit être monté à l'horizontale.
- Fixez au niveau des trous comme indiqué par les flèches.

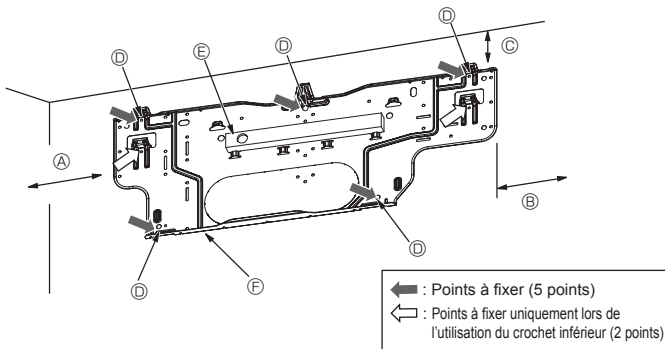

Fig. 3-5

(Fig. 3-5)

■ PKFY-P04/06/08/12NLMU

- Ⓐ Min. 124 mm, 4-7/8 pouces (674 mm, 26-17/32 pouces, minimum avec installation d'une pompe de vidange en option)
- Ⓑ Min. 224 mm, 8-13/16 pouces
- Ⓒ Min. 75 mm, 2-61/64 pouces (Utiliser le crochet positionné sur la partie inférieure du panneau de montage si la dimension est inférieure à 100 mm, 3-15/16 pouces, avec tuyauterie gauche, arrière gauche ou inférieure gauche et installation d'une pompe de vidange en option. Reportez-vous à la section 3.5. pour plus de détails.)
- Ⓓ Vis de fixation (4 × 25) Ⓜ
- Ⓔ Niveau
- Ⓕ Plaque d'installation Ⓜ

■ PKFY-P15/18NLMU

- Ⓐ Min. 119 mm, 4-11/16 pouces (669 mm, 26-11/32 pouces minimum avec installation d'une pompe de vidange en option)
- Ⓑ Min. 224 mm, 8-13/16 pouces
- Ⓒ Min. 75 mm, 2-61/64 pouces (Utiliser le crochet positionné sur la partie inférieure du panneau de montage si la dimension est inférieure à 100 mm, 3-15/16 pouces, avec tuyauterie gauche, arrière gauche ou inférieure gauche et installation d'une pompe de vidange en option. Reportez-vous à la section 3.5. pour plus de détails.)
- Ⓓ Vis de fixation (4 × 25) Ⓜ
- Ⓔ Niveau
- Ⓕ Plaque d'installation Ⓜ

3.3. Encastrement de tuyaux dans le mur (Fig. 3-6)

- Les tuyaux sont en bas à gauche.
- Lorsque le tuyau de refroidissement, les tuyaux de vidange, les conduites de connexion internes/externes, etc. doivent être encastrés dans le mur à l'avance, les tuyaux sortants, etc., devront peut-être être pliés et leur longueur modifiée en fonction de l'appareil.
- Utiliser le repère sur le panneau de montage comme référence lors du réglage de la longueur du tuyau de refroidissement encastré.
- Pendant la construction, prévoir une certaine marge pour la longueur des tuyaux sortants, etc.

- Ⓐ Panneau de montage Ⓜ
- Ⓑ Repère de référence pour raccords à évasement
- Ⓒ À travers l'orifice
- Ⓓ Tuyauterie sur site

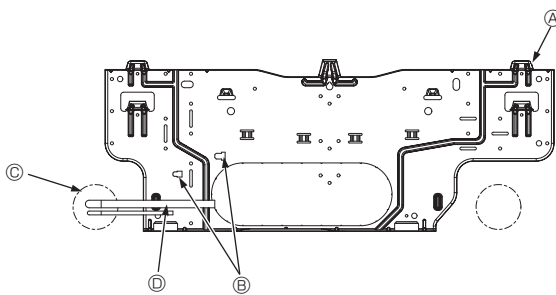

Fig. 3-6

3.4. Préparation de l'appareil intérieur

* Contrôle préalable requis car le travail préparatoire dépend du sens de sortie de la tuyauterie.

* Lors du cintrage de la tuyauterie, plier graduellement tout en maintenant la base de la partie sortante de la tuyauterie. (Une flexion brusque provoquera une déformation de la tuyauterie.)

* Découpez la sortie du tuyau en fonction du sens de sortie de la tuyauterie.

Extraction et traitement du tuyau (Fig. 3-7)

- Raccordement du câblage intérieur/extérieur → Voir page 10.
- Enrouler la bande de feutre Ⓜ dans la partie du tuyau de réfrigérant et du tuyau d'écoulement qui sera logée dans l'espace destiné à la tuyauterie de l'appareil intérieur.
 - Enrouler la bande de feutre Ⓜ solidement en partant de la base du tuyau de réfrigérant et du tuyau d'écoulement.
 - Faire chevaucher la bande de feutre Ⓜ sur la moitié de la largeur de la bande.
 - Fixer l'extrémité de la bande avec du ruban adhésif.

- Ⓐ Tuyau à liquid
- Ⓑ Tuyau à gaz
- Ⓒ Tuyau d'écoulement
- Ⓓ Bande de feutre Ⓜ

- Veiller à ce que le tuyau d'écoulement ne soit pas soulevé et qu'il n'y ait pas de contact avec le boîtier de l'appareil intérieur.

Ne pas tirer brutalement sur le tuyau d'écoulement pour ne pas le détacher.

Tuyau inférieur (Fig. 3-8)

- Veiller à ce que le tuyau d'écoulement ne soit pas soulevé et qu'il n'y ait pas de contact avec le boîtier de l'appareil intérieur. Arranger le tuyau d'écoulement sous la tuyauterie et l'envelopper de bande de feutre Ⓜ.
- Envelopper correctement la bande de feutre Ⓜ en commençant par la base. (Faire chevaucher la bande de feutre sur la moitié de la largeur de la bande.)
 - Ⓐ Découpe du tuyau inférieur.

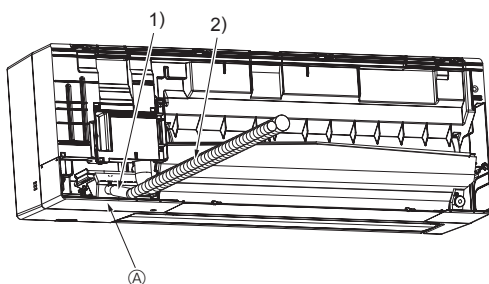

Fig. 3-8

3. Installation de l'appareil intérieur

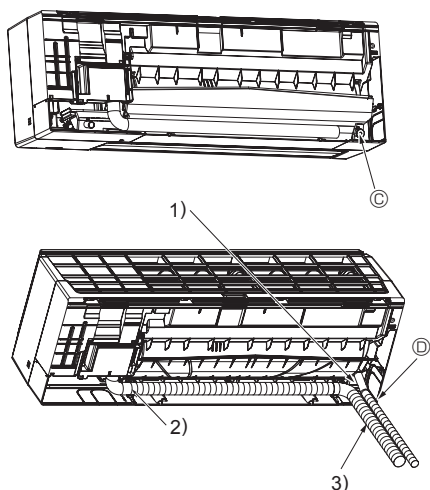

Fig. 3-9

Tuyauterie gauche et arrière gauche (Fig. 3-9)

- Remplacement du tuyau d'écoulement → Voir 5. Mise en place du tuyau d'écoulement.
Veiller à remplacer le tuyau d'écoulement et le bouchon de vidange pour les tuyaux gauche et arrière gauche. Si ces pièces ne sont pas installées ou remplacées, un écoulement peut se produire.
- ⓐ Bouchon de vidange
- 1) Veiller à ce que le tuyau d'écoulement ne soit pas soulevé et qu'il n'y ait pas de contact avec le boîtier de l'appareil intérieur.
- 2) Enrouler fermement la bande de feutre ⓑ en commençant par la base. (Superposer la bande de feutre sur une moitié de sa largeur.)
- 3) Fixer l'extrémité de la bande de feutre ⓑ avec une bande de vinyle.
- ⓓ Découpe de la tuyauterie gauche.

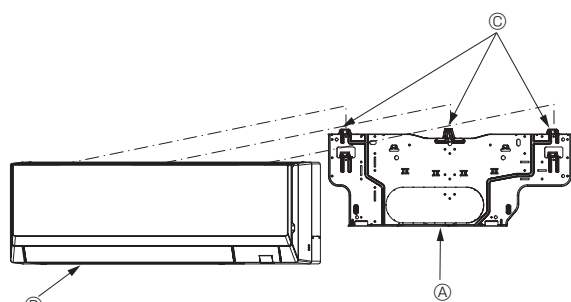

Fig. 3-10

3.5. Montage de l'appareil intérieur

- Fixer le panneau de montage ① sur le mur.
- Accrocher l'appareil intérieur au crochet situé dans la partie supérieure de la planche d'installation.

Tuyauterie inférieure (Fig. 3-10)

- Lors de l'insertion de la tuyauterie de réfrigérant et du tuyau d'écoulement dans le trou de pénétration dans le mur (manchon de pénétration), accrocher le haut de l'appareil intérieur au panneau de montage ①.
- Déplacer l'appareil intérieur vers la gauche et la droite et vérifier que l'appareil est correctement accroché.
- Fixer en poussant la partie inférieure de l'appareil intérieur sur la planche d'installation ①. (Fig. 3-11)
- * Vérifier que les boutons dans le bas de l'appareil intérieur sont correctement insérés dans la planche d'installation ①.
- Après l'installation, veiller à vérifier que l'appareil intérieur est monté à niveau.
- Ⓐ Planche d'installation ①
- Ⓑ Appareil intérieur
- Ⓒ Crochet
- Ⓓ Orifice carré

Tuyauterie gauche et arrière gauche (Fig. 3-12)

- Lors de l'insertion du tuyau d'écoulement dans le trou de pénétration dans le mur (manchon de pénétration), accrocher le haut de l'appareil intérieur au panneau de montage ①.
Découpez un morceau du carton d'expédition et enroulez-le pour former un cylindre, comme indiqué sur le schéma. Le fixer sur la surface arrière comme une entretoise et soulever l'appareil intérieur.
- Raccorder la conduite de réfrigérant à la conduite de réfrigérant sur site.
- Fixer en poussant la partie inférieure de l'appareil intérieur sur la planche d'installation ①.
- * Vérifier que les boutons en bas de l'appareil intérieur sont correctement maintenus sur la planche d'installation ①.
- Après l'installation, veiller à vérifier que l'appareil intérieur est monté à niveau.
- Ⓐ Appareil intérieur
- Ⓑ Carton d'expédition
- Ⓒ Entretoise (découpez un morceau du carton d'expédition)

Remarque :

- Si l'appareil intérieur ne peut être suspendu et soulevé à l'aide du crochet classique (la dimension de 2.1. ⓐ (espacement entre le plafond et l'appareil) est de 75 mm ou moins), suspendez l'appareil sur le crochet inférieur du tuyau gauche. (Fig. 3-13)
- Le crochet inférieur est un crochet temporaire, utilisé uniquement pour l'installation. Une fois l'installation terminée, veillez à suspendre l'appareil intérieur sur le crochet classique. L'appareil intérieur ne peut être utilisé lorsqu'il est suspendu au crochet inférieur.

(Fig. 3-13)

- Ⓐ Crochet classique
- Ⓑ Crochet inférieur du tuyau gauche
- Ⓒ Entretoise
- Ⓓ Vis de fixation ②

- * Lors de l'utilisation du crochet inférieur, veillez à procéder à la fixation au niveau de la base du crochet inférieur à l'aide d'une vis de fixation ②, faute de quoi l'appareil intérieur risque de tomber.

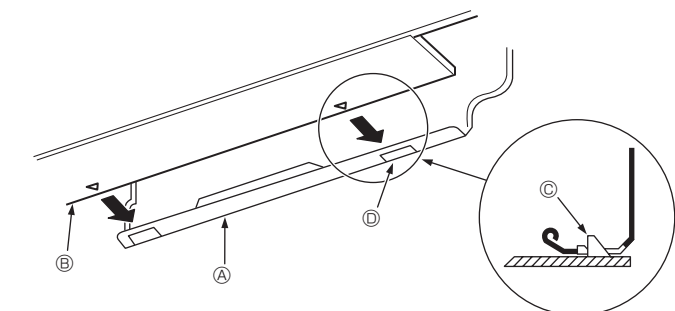

Fig. 3-11

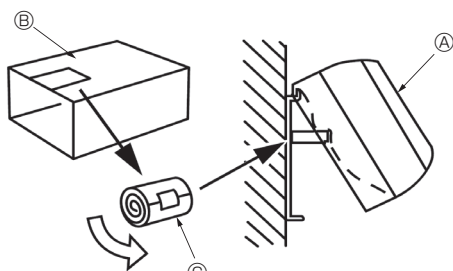

Fig. 3-12

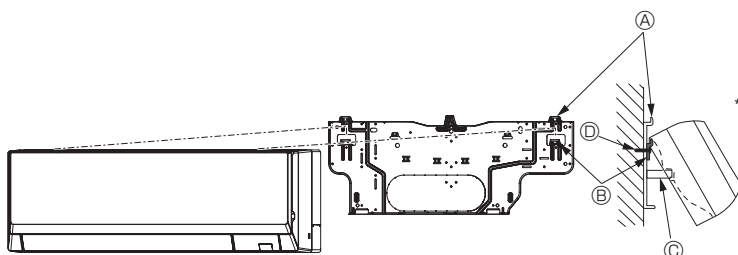

Fig. 3-13

4. Installation de la tuyauterie du réfrigérant

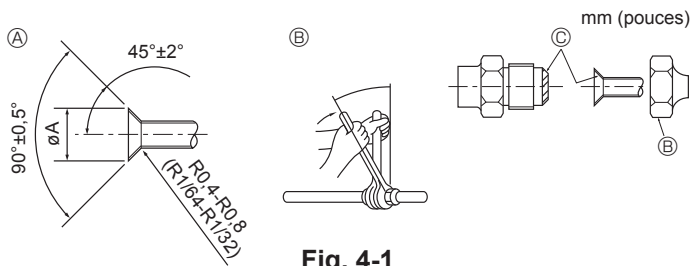

Fig. 4-1

Ⓐ Dimension de l'évasement

Diam. ext. Tuyau en cuivre (mm, pouce)	Dimensions évasement Dimensions ØA (mm, pouce)
Ø6,35, 1/4	8,7 - 9,1, 11/32 - 23/64
Ø9,52, 3/8	12,8 - 13,2, 1/2 - 33/64
Ø12,7, 1/2	16,2 - 16,6, 41/64 - 21/32
Ø15,88, 5/8	19,3 - 19,7, 49/64 - 25/32
Ø19,05, 3/4	22,9 - 23,3, 15/16 - 61/64

Ⓑ Diamètres des tuyaux de réfrigérant & couple de serrage des raccords coniques

R410A				Diam. ext. raccord conique	
Tuyau à liquid		Tuyau à gaz		Tuyau à liquid (mm, pouce)	Tuyau à gaz (mm, pouce)
D.E. tuyau (mm, pouces)	Couple de serrage (N·m, ft·lbs)	D.E. tuyau (mm, pouces)	Couple de serrage (N·m, ft·lbs)		
ODØ6,35, 1/4	14 - 18, 10 - 13	ODØ12,7, 1/2	49 - 61, 35 - 44	17, 43/64	26, 1-1/32

Ⓒ Appliquer de l'huile réfrigérante sur toute la surface évasée du fond.

■ PKFY-P04/06/08/12NLMU

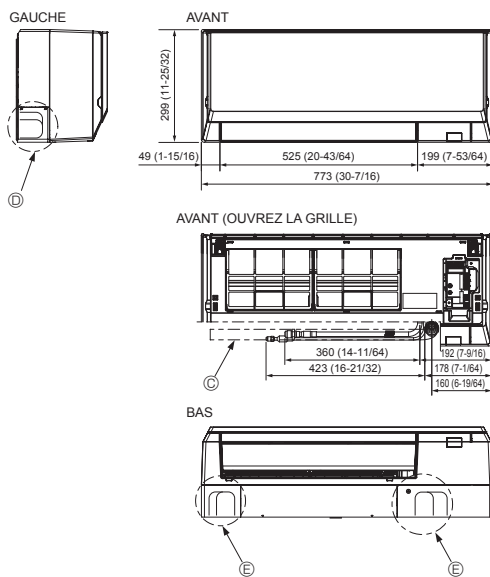

mm (pouces)

4.2. Mise en place des tuyaux de réfrigérant et d'écoulement (Fig. 4-2)

- Ⓐ Tuyau à gaz
 - Ⓑ Tuyau à liquid
 - Ⓒ Tuyau d'écoulement (longueur utile : 500 mm, 19-11/16 pouces)
 - Ⓓ Orifice de la rondelle du tuyau gauche
 - Ⓔ Orifice de la rondelle du tuyau inférieur
 - Ⓕ Planche d'installation ①
- * Indique la condition les accessoires montés.

■ PKFY-P15/18NLMU

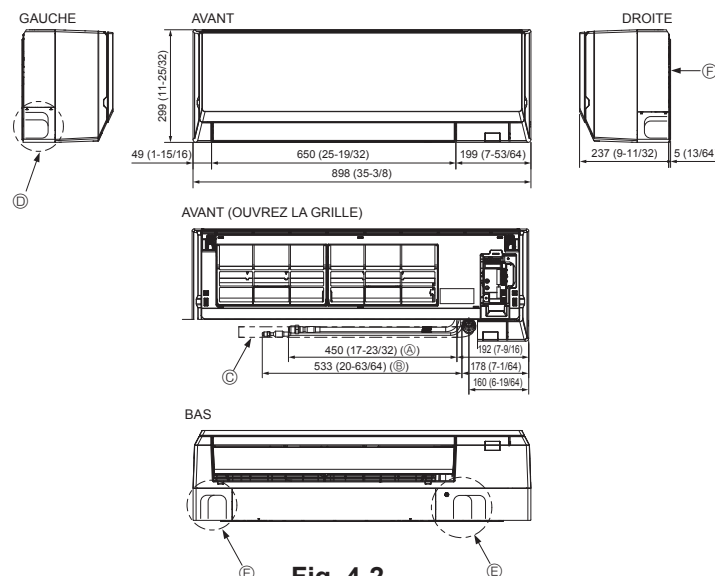

Fig. 4-2

4. Installation de la tuyauterie du réfrigérant

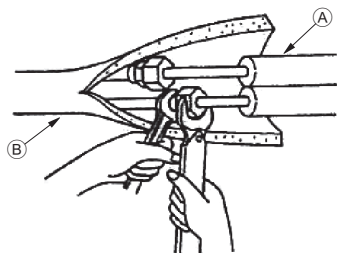

Fig. 4-3

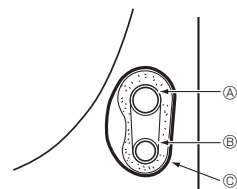

Fig. 4-4

4.3. Tuyauterie de réfrigérant (Fig. 4-3)

Appareil intérieur

1. Déposer l'écrou évasé et le bouchon de l'appareil intérieur.
2. Faites un évasement pour les tuyaux de liquide et de gaz et appliquez de l'huile réfrigérante (disponible auprès de votre fournisseur local) sur la surface de la tôle évasée.
3. Raccorder rapidement les tuyaux de refroidissement sur site à l'appareil.
4. Enrouler le cache-tuyau qui est fixé au tuyau de gaz et s'assurer que le raccord n'est pas visible.
5. Enrouler le cache-tuyau du tuyau de liquide de l'appareil et s'assurer qu'il recouvre le matériau isolant du tuyau de liquide sur site.
6. La partie où le matériau isolant est raccordé est scellée au moyen d'un ruban adhésif.

Ⓐ Tuyauterie de réfrigérant sur site

Ⓑ Tuyauterie de réfrigérant de l'appareil

4.3.1. Rangement dans l'espace destiné à la tuyauterie de l'appareil (Fig. 4-4)

1. Enrouler la bande de feutre fournie dans la partie du tuyau de réfrigérant qui sera logée dans l'espace destiné à la tuyauterie de l'appareil pour empêcher toute fuite.
2. Superposer la bande de feutre sur une moitié de sa largeur.
3. Fixer l'extrémité de l'enroulement avec une bande de vinyle, etc.

Ⓐ Tuyau de gaz

Ⓑ Tuyau de liquide

Ⓒ Bande de feutre ③

5. Mise en place du tuyau d'écoulement

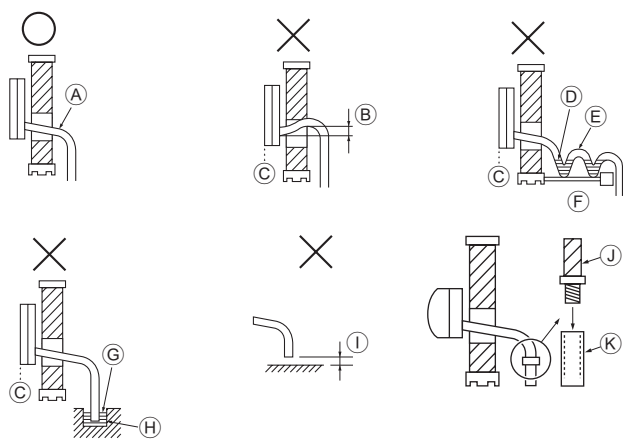

Fig. 5-1

5.1. Mise en place du tuyau d'écoulement (Fig. 5-1)

- Les tuyaux d'écoulement doivent avoir une inclinaison de 1/100 ou supérieure.
- Pour rallonger le tuyau d'évacuation, utilisez un tuyau flexible (diamètre intérieur de 15 mm, 19/32 pouce), disponible dans les commerces, ou un tuyau de chlorure de vinyle dur (VP-16/Tube en PVC, O.D. ø22, 55/64 pouce). Assurez-vous qu'il n'y a aucune fuite d'eau en provenance des joints.
- Ne pas diriger les tuyaux d'écoulement directement vers un fossé d'écoulement dans lequel des gaz sulfuriques pourraient être acheminés.
- Lorsque la mise en place des tuyaux est terminée, vérifiez que l'eau ressorte bien par l'extrémité du tuyau d'écoulement.

⚠ Précaution :

Les tuyaux d'écoulement doivent être installés conformément aux instructions du présent manuel d'installation pour assurer un écoulement correct. L'isolation thermique des tuyaux d'écoulement est nécessaire pour éviter la condensation. Si les tuyaux d'écoulement ne sont pas correctement installés et isolés, des gouttes de condensation risquent de se former au plafond, sur le sol ou à tout autre endroit.

- Ⓐ Inclinaison vers le bas
- Ⓑ Doit être plus bas que le point de sortie
- Ⓒ Fuite d'eau
- Ⓓ Écoulement piégé
- Ⓔ Air
- Ⓕ Ondulé
- Ⓖ Extrémité du tuyau d'écoulement sous l'eau.
- Ⓗ Rigole d'écoulement
- Ⓛ 5 cm, 1-31/32 pouce maximum entre l'extrémité du tuyau d'écoulement et le sol.
- Ⓜ Tuyau d'écoulement
- Ⓝ Tuyau en PVC mou (diamètre intérieur de 15 mm, 19/32 pouce) ou en PVC dur (VP-16)
* Livré avec ruban adhésif PVC

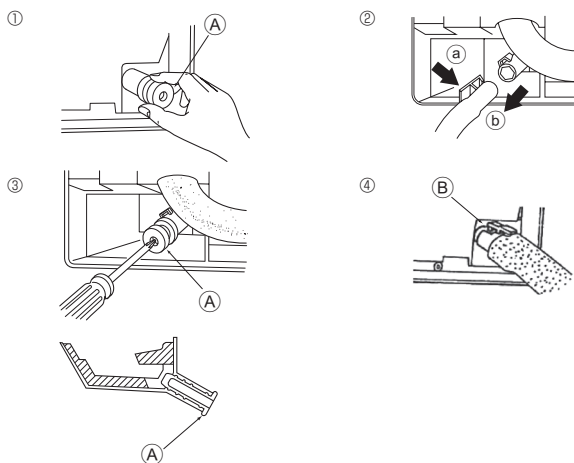

Fig. 5-2

Préparation du tuyautage gauche et arrière gauche (Fig. 5-2)

- Retirer le capuchon d'écoulement.
 - Pour retirer le capuchon d'écoulement, saisir la partie qui ressort à l'extrémité du tuyau et tirer.
 - Ⓐ Capuchon d'écoulement
- Retirer le tuyau d'écoulement
 - Retirer le tuyau d'écoulement en tenant la base du tuyau Ⓜ (indiquée par la flèche) et en tirant vers soi Ⓛ.
 - Ⓜ Tuyau d'écoulement
- Insérer le capuchon d'écoulement.
 - Insérer un tournevis, etc. dans l'orifice à l'extrémité du tuyau et pousser sur la base du capuchon d'écoulement.
 - Ⓐ Capuchon d'écoulement
- Insérer le tuyau d'écoulement.
 - Pousser le tuyau d'écoulement jusqu'à ce qu'il se trouve à la base de la sortie du raccord de la boîte d'écoulement.
 - Vérifier que le crochet du tuyau d'écoulement est fixé correctement au sommet de la sortie du raccord dépassant de la boîte d'écoulement.
 - Ⓝ Crochets

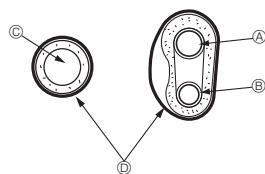

Fig. 5-3

◆ Rangement dans l'espace destiné à la tuyauterie de l'appareil intérieur (Fig. 5-3)

- * Lorsque le tuyau d'écoulement sera acheminé vers l'intérieur, veiller à l'envelopper d'un isolant disponible dans le commerce.
- * Rassembler le tuyau d'écoulement et le tuyau de réfrigérant et les envelopper à l'aide de la bande de feutre fournie Ⓝ.
- * Superposer la bande de feutre Ⓝ sur une moitié de sa largeur.
- * Fixer l'extrémité de l'enroulement avec une bande de vinyle, etc.

- Ⓐ Tuyau à gaz
- Ⓑ Tuyau à liquid
- Ⓒ Tuyau d'écoulement
- Ⓓ Bande de feutre Ⓝ

◆ Vérifier l'écoulement (Fig. 5-4)

- Ouvrir la grille avant et retirer le filtre.
- Face aux ailettes de l'échangeur thermique, remplir rapidement d'eau.
- Après contrôle du drainage, fixer le filtre et fermer la grille.

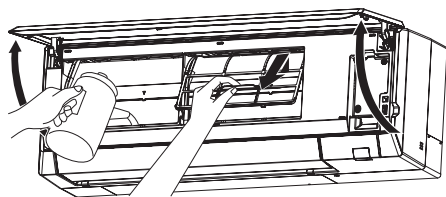

Fig. 5-4

6. Installations électriques

6.1. Câblage électrique

[Fig. 6-1]

Raccord possible sans retrait du panneau avant.

1. Ouvrez la grille avant, retirez les vis (2) et retirez le capot des parties électriques.

* Les travaux électriques peuvent être effectués plus efficacement lorsque le panneau est retiré.

Lors de la fixation du panneau, vérifiez que les crochets (T) sont bien fixés en trois emplacements du côté de la sortie d'air.

2. Raccordez bien chaque fil au bornier.

* Concernant la maintenance, prévoir des câbles plus longs.

* Faites preuve de précaution lors de l'utilisation de fils multibrins, car des brins qui dépassent peuvent entraîner des courts-circuits dans le câblage.

3. Installer les pièces retirées précédemment.

4. En cas de passage par le côté droit de l'appareil intérieur, découper la partie amovible du cache d'angle (E).

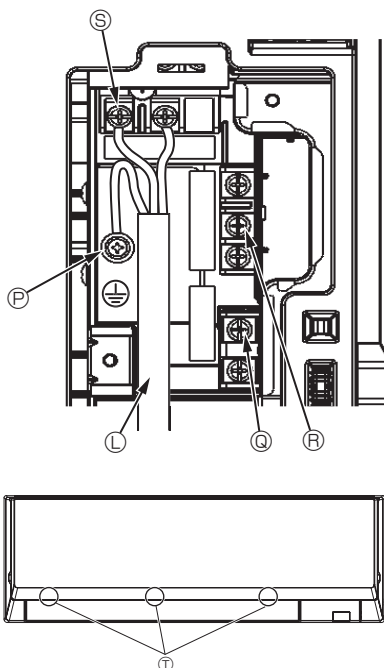
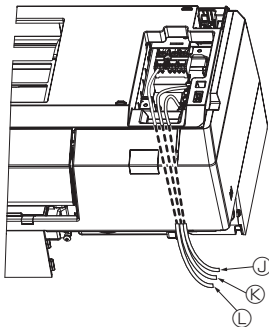
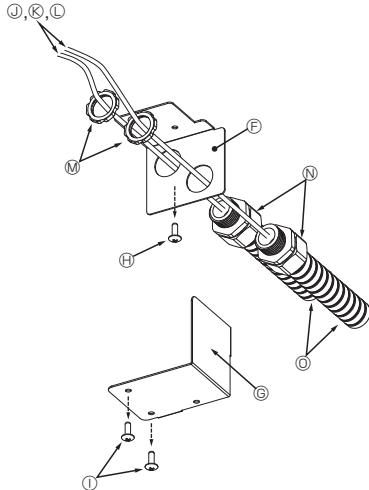
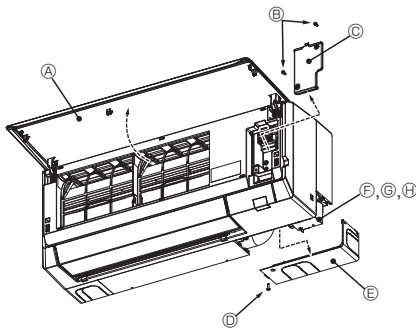

- (A) Grille avant
- (B) Vis de fixation
- (C) Cache du boîtier électrique
- (D) Vis de fixation
- (E) Cache
- (F) Plaque pour gaine électrique
- (G) Cache de gaine électrique
- (H) Vis de fixation
- (I) Vis de fixation
- (J) Câble de la télécommande
- (K) Câble de transmission
- (L) Câble d'alimentation
- (M) Contre-écrou
- (N) Joint de gaine électrique
- (O) Gaine électrique
- (P) Portion de raccordement du fil de terre : raccordez le fil de terre dans le sens indiqué sur le schéma.
- (Q) Bornier de la télécommande MA : (1, 2) n'ont pas de polarité.
- (R) Bornier de transmission : (M1, M2, S) n'ont pas de polarité.
- (S) Bornier d'alimentation (L1, L2).
- (T) Crochet

⚠ Précaution :

Le câble de la télécommande doit être maintenu à une certaine distance (5 cm, 1-31/32 pouce ou plus) du câble d'alimentation afin d'éviter les interférences dues au bruit électrique généré par le câble d'alimentation.

Passage à travers le côté droit

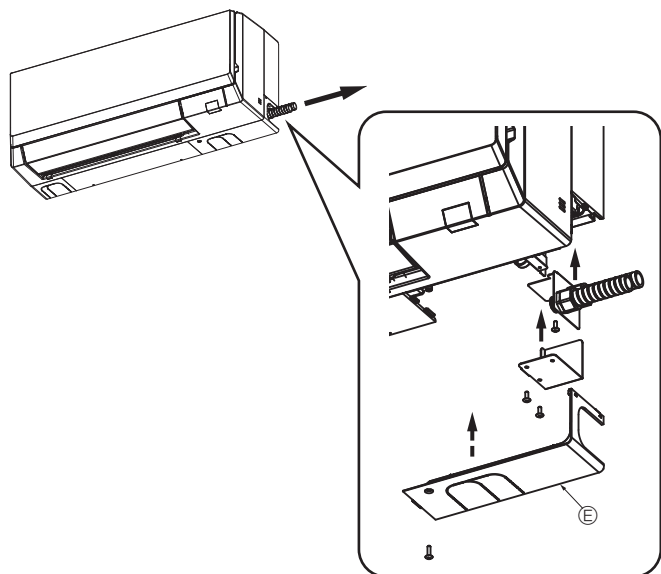

Fig. 6-1

6. Installations électriques

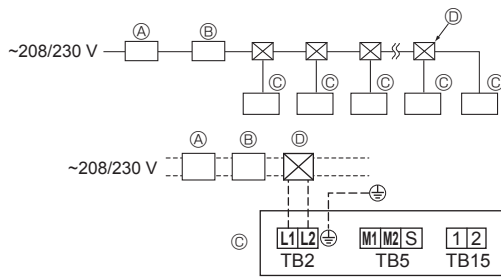

Fig. 6-2

6.2. Câblage d'alimentation

- Les dimensions de câblage doivent respecter la réglementation applicable au niveau local et national.
- Utiliser des fils électriques en cuivre.
Utiliser des fils UL de 300 V ou plus pour les câbles d'alimentation.
- Installez un fil de terre plus long que les autres câbles.
- Un commutateur avec séparation de contact d'au moins 3 mm, 1/8 pouce, dans chaque pôle doit être assuré par l'installation de climatisation.

[Fig. 6-2]

- Ⓐ Disjoncteur de fuite à la terre
- Ⓑ Commutateur local/Disjoncteur
- Ⓒ Appareil intérieur
- Ⓓ Boîte de tirage

⚠ **Avertissement :**

Ne jamais effectuer de jonction du câble d'alimentation ou du câble de raccordement intérieur-extérieur car cela peut entraîner une surchauffe, un incendie ou un raccordement défaillant.

Courant de fonctionnement total de l'appareil intérieur	Épaisseur minimum câble (mm ² /AWG)					Disjoncteur de câblage (NFB)	Disjoncteur de fuite à la terre *1
	Câble principal	Ramification	Terre	Capacité	Fusible		
F0 = 15 A ou moins *2	2,1/14	2,1/14	2,1/14	15	15	15	Sensibilité de courant 15 A *3
F0 = 20 A ou moins *2	3,3/12	3,3/12	3,3/12	20	20	20	Sensibilité de courant 20 A *3
F0 = 30 A ou moins *2	5,3/10	5,3/10	5,3/10	30	30	30	Sensibilité de courant 30 A *3

Appliquez à IEC61000-3-3 environ l'impédance max. de système autorisée.

*1 Le disjoncteur de fuite à la terre doit prendre en charge le circuit onduleur.

Le disjoncteur de fuite à la terre doit se combiner à l'utilisation du commutateur local ou du disjoncteur.

*2 Prenez la plus grande des deux valeurs entre F1 ou F2 comme valeur pour F0.

F1 = Courant total maximum des appareils intérieurs × 1,2

F2 = {V1 × (Quantité de l'appareil intérieur 1)/C} + {V1 × (Quantité de l'appareil intérieur 2)/C} + {V1 × (Quantité de l'appareil intérieur 3)/C} + ...

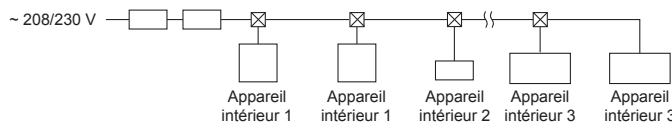

• V1 et V2

V1 et V2 sont le coefficient de rupture.

V1 : coefficient de rupture du courant nominal

V2 : coefficient de rupture de sensibilité au courant

Les valeurs de V1 et V2 varient en fonction du modèle. Par conséquent, reportez-vous au mode d'emploi de chaque modèle.

• C : Multiple de courant de déclenchement au temps de déclenchement 0,01 s

Prenez "C" dans les caractéristiques de déclenchement du disjoncteur.

	V1	V2
PKFY-NLMU	19,8	2,4

<Exemple de calcul "F2">

*Condition : PKFY-NLMU × 2 + PLFY-NEMU × 2 + PEFY-NMAU × 1

V1 de PKFY-NLMU = 19,8, V1 de PLFY-NEMU = 19,8, V1 de PEFY-NMAU = 38, C = 8 (voir l'exemple de graphique à droite)

F2 = 19,8 × 2/8 + 19,8 × 2/8 + 38 × 1/8

= 14,65

→ disjoncteur 15 A (courant de déclenchement = 8 × 15 A à 0,01 s)

*3 La sensibilité de courant est calculée selon la formule suivante.

G1 = V2 × (Quantité de l'appareil intérieur 1) + V2 × (Quantité de l'appareil intérieur 2) + V2 × (Quantité de l'appareil intérieur 3)

+ ... + V3 × (longueur de câble [km])

<Exemple de calcul de "G1">

*Condition : PKFY-NLMU × 2 + PLFY-NEMU × 2 + PEFY-NMAU × 1

V2 de PKFY-NLMU = 2,4, V2 de PLFY-NEMU = 2,4, V2 de PEFY-NMAU = 1,6, Épaisseur et longueur de câble :

1,5 mm² (AWG14) 0,2 km

G1 = 2,4 × 2 + 2,4 × 2 + 1,6 × 1 + 48 × 0,2

= 20,8

Par conséquent, la sensibilité au courant est de 30 mA 0,1 s ou moins.

G1	Sensibilité de courant
30 ou moins	30 mA 0,1 s ou moins
100 ou moins	100 mA 0,1 s ou moins

Épaisseur câble	V3
1,5 mm ² , AWG14	48
2,5 mm ² , AWG13	56
4,0 mm ² , AWG11	66

Diagramme d'échantillon

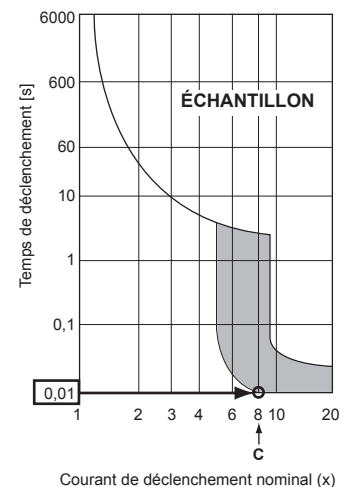

6.3. Types de câbles de commandes

1. Mise en place des câbles de transmission

Type de câble de transmission	Câble blindé Utiliser des fils électriques UL de 300 V
Diamètre des câbles	Supérieur à 1,25 mm ² (AWG16)
Longueur	Inférieure à 200 m, 219 yards

2. Câbles de la Commande à distance M-NET

Type de câble de transmission	Câble blindé Utiliser des fils électriques UL de 300 V
Diamètre des câbles	De 0,5 (AWG20) à 1,25 mm ² (AWG16)
Longueur	Ajouter toute partie supérieure à 10 m, 33 pieds à la longueur maximum permise de 200 m, 219 yards du câble de transmission.

3. Câbles de la Commande à distance MA

Type de câble de transmission	Câble gainé à 2 âmes (non blindé) Utiliser des fils électriques UL de 300 V
Diamètre des câbles	De 0,3 (AWG22) à 1,25 mm ² (AWG16)
Longueur	Inférieure à 200 m, 219 yards

6.4. Raccordement des câbles de la commande à distance et des câbles de transmission intérieurs et extérieurs (Fig. 6-3)

- Raccorder l'unité intérieure TB5 et l'unité intérieure TB3. (2 fils non polarisés)
Le "S" sur l'unité intérieure TB5 est une connexion pour câbles blindés. Pour les spécifications techniques des câbles de connexion, se reporter au manuel d'installation de l'appareil extérieur.
- Installer une commande à distance conformément aux instructions du manuel fourni avec la commande à distance.
- Raccorder le câble de transmission de la commande à distance à l'aide d'un câble de 0,75 mm² (AWG18) de diamètre d'une longueur de 33 pieds. (10 m) maximum. Si la longueur nécessaire est supérieure à 33 pieds. (10 m), utiliser un câble de raccordement de 1,25 mm² (AWG16) de diamètre.

① Commande à distance MA

- Connecter les points "1" et "2" de la borne TB15 de l'appareil intérieur à une commande à distance MA. (2 fils non polarisés)
- DC de 9 à 13 V entre 1 et 2 (Commande à distance MA)

② Commande à distance M-NET

- Connecter les points "M1" et "M2" de la borne TB5 de l'appareil intérieur à une commande à distance M-NET. (2 fils non polarisés)
- DC de 24 à 30 V entre M1 et M2 (Commande à distance M-NET)

③ Télécommande sans fil

- Lorsque plus de deux appareils fonctionnent sous la commande de groupe avec télécommande sans fil, raccorder chaque borne TB15 avec le même nombre.
- Pour modifier la configuration de No de paire, voir le manuel d'installation joint à la télécommande sans fil. (Le No de paire pour la configuration par défaut de l'appareil intérieur et de la télécommande sans fil est 0.)

Ⓐ Bloc terminal pour le câble de transmission intérieur

Ⓑ Bloc terminal pour le câble de transmission extérieur (M1(A), M2(B), ⊕ (S))

Ⓒ Commande à distance

Ⓓ Câbles de transmission

Ⓔ Câbles de la Commande à distance

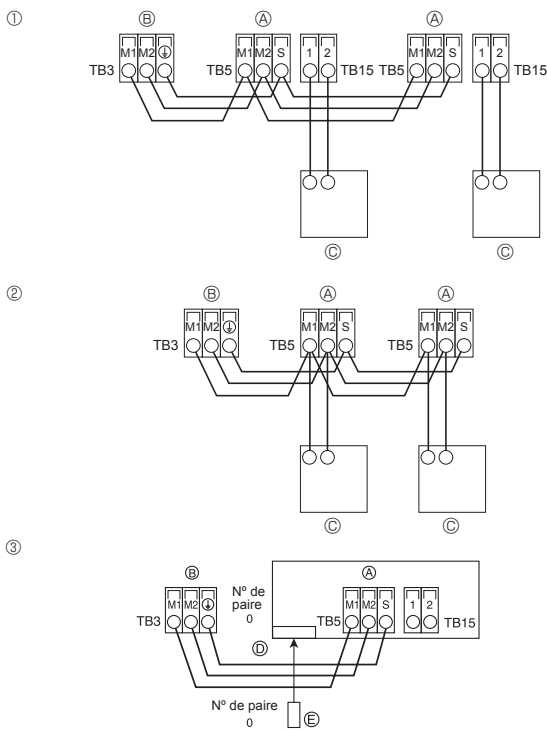

Fig. 6-3

6. Installations électriques

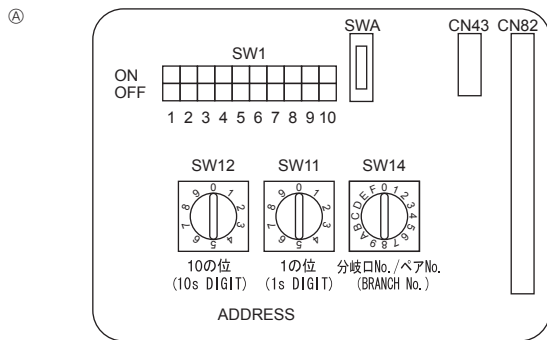

Fig. 6-4

6.5. Configuration des adresses (Fig. 6-4)

(Toujours effectuer ces opérations lorsque le système est hors tension.)

- Deux types de réglage de commutateur rotatif sont disponibles : attribution des adresses 1 à 9 et au-delà de 10, et attribution de numéros de branche.

① Comment définir les adresses

Exemple : Si l'adresse est "3", laisser le SW12 (pour les unités supérieures à 10) sur "0" et faire correspondre le SW11 (pour 1 – 9) avec "3".

② Comment définir les numéros des ramifications SW14 (série R2 seulement)

Le numéro de la branche assignée à chaque appareil intérieur correspond au numéro de l'ouverture du boîtier de commandes BC sur lequel l'appareil intérieur est raccordé.

Le laisser sur "0" sur les appareils appartenant aux séries autres que R2.

- Les boutons rotatifs sont tous mis sur "0" à la sortie d'usine. Ils servent à définir les adresses des appareils et les numéros de branches comme souhaité.
- Les adresses de l'appareil intérieur sont déterminées en fonction du système monté sur site. Réglez-les en vous référant aux données techniques.

6.6. Détection de la température ambiante à l'aide du capteur intégré de la commande à distance

Si vous voulez détecter la température ambiante à l'aide du capteur intégré de la commande à distance, mettre l'interrupteur SW1-1 du tableau de commandes sur "ON". Le réglage indispensable de SW1-7 et SW1-8 permet d'ajuster le flux d'air lorsque le thermomètre est ETEINT.

6.7. Caractéristiques électriques

Acronymes : MCA : Ampères min. circuit (= 1,25×FLA) FLA : Ampères pleine charge
IFM : Moteur ventilateur intérieur Sortie : Sortie nominale moteur ventilateur

Modèle	Alimentation		IFM		
	Volts / Hz	Plage ± 10%	MCA (A)	Sortie (kW)	FLA (A)
PKFY-P04NLMU	208/230 V / 60 Hz	Max. : 253 V Min. : 187 V	0,24	0,03	0,19
PKFY-P06NLMU			0,24	0,03	0,19
PKFY-P08NLMU			0,24	0,03	0,19
PKFY-P12NLMU			0,24	0,03	0,19
PKFY-P15NLMU			0,24	0,03	0,19
PKFY-P18NLMU			0,24	0,03	0,19

7. Marche d'essai

7.1. Avant la marche d'essai

- Lorsque l'installation, le tuyautage et le câblage des appareils intérieur et extérieur sont terminés, vérifier l'absence de fuites de réfrigérant, la fixation des câbles d'alimentation et de commande, l'absence d'erreur de polarité et contrôler qu'aucune phase de l'alimentation n'est déconnectée.
- Utiliser un mégohm-mètre de 500 V pour s'assurer que la résistance entre les bornes d'alimentation électrique et la terre soit au moins de 1,0 MΩ.
- Ne pas effectuer ce test sur les bornes des câbles de contrôle (circuit à basse tension).

⚠ **Avertissement :**

Ne pas utiliser le climatiseur si la résistance de l'isolation est inférieure à 1,0 MΩ.

Interface de la télécommande

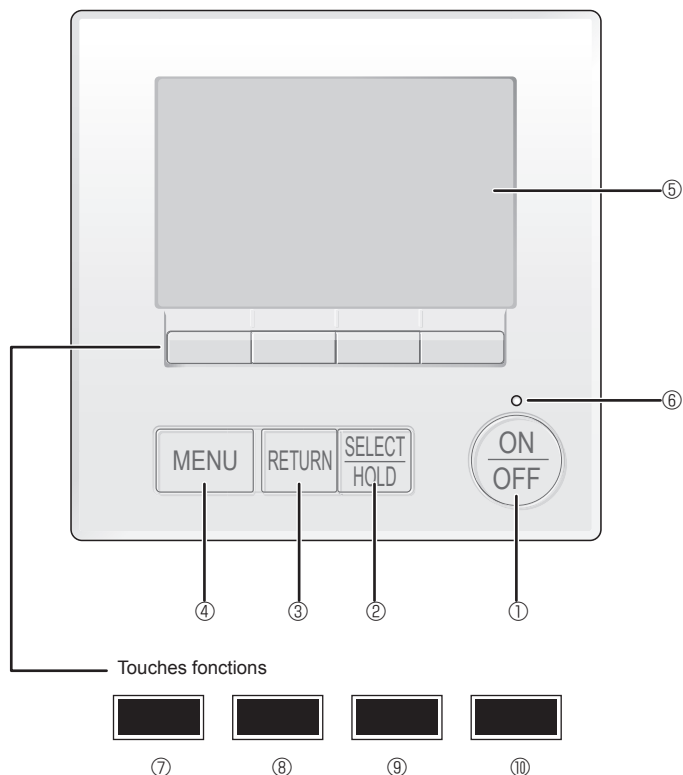

Fig. 7-1

7.2. Marche d'essai

Utiliser une des 2 méthodes suivantes.

7.2.1. À l'aide de la télécommande filaire MA (Fig. 7-1)

① Touche [ON/OFF]

Pressez pour allumer ou éteindre l'appareil intérieur.

② Touche [SELECT/HOLD]

Pressez pour enregistrer les paramètres.

Lorsque le menu principal est affiché, une pression sur cette touche active/désactive la fonction HOLD (EN ATTENTE).

③ Touche [RETURN]

Pressez pour revenir à l'écran précédent.

④ Touche [MENU]

Pressez pour ouvrir le Menu général.

⑤ Écran LCD rétroéclairé

Les paramètres de fonctionnement s'affichent.

Lorsque le rétroéclairage est éteint, appuyer sur une touche l'allume, et il reste allumé pendant un certain temps en fonction de l'affichage.

Lorsque le rétroéclairage est éteint, appuyer sur une touche ne fait que l'allumer, sans exécuter la fonction. (à l'exception du bouton [ON/OFF])

⑥ Voyant Marche / Arrêt

Cette lampe s'allume en vert lorsque le système est en fonctionnement. Elle clignote lorsque la télécommande est en cours de démarrage ou en cas d'erreur.

⑦ Touche fonction [F1]

Ecran principal : Pressez pour régler le mode de fonctionnement.

Ecran des menus : La fonction des touches varie selon l'écran.

⑧ Touche fonction [F2]

Ecran principal : Pressez pour diminuer la température.

Menu général : Appuyez pour déplacer le curseur vers la gauche.

Ecran des menus : La fonction des touches varie selon l'écran.

⑨ Touche fonction [F3]

Ecran principal : Pressez pour augmenter la température.

Menu général : Appuyez pour déplacer le curseur vers la droite.

Ecran des menus : La fonction des touches varie selon l'écran.

⑩ Touche fonction [F4]

Ecran principal : Pressez pour changer la vitesse du ventilateur.

Ecran des menus : La fonction des touches varie selon l'écran.

7. Marche d'essai

Étape 1 Placez la télécommande sur "Test run" (Test fonctions).

- ① Sélectionnez "Service" dans le menu général puis appuyez sur le bouton [SELECT/HOLD].
- ② Lorsque le menu SAV est sélectionné, une fenêtre vous invitant à saisir le mot de passe apparaît. (Fig. 7-2)
Pour entrer le mot de passe maintenance actuel (4 chiffres numériques), déplacez le curseur sur le chiffre à modifier à l'aide du bouton [F1] ou [F2], puis définissez chaque nombre (0 à 9) à l'aide du bouton [F3] ou [F4]. Appuyez ensuite sur le bouton [SELECT/HOLD].

Remarque : Le mot de passe maintenance initial est "9999". Modifiez le mot de passe par défaut dès que nécessaire pour éviter tout accès non autorisé. Gardez le mot de passe à portée de main pour les utilisateurs qui en auraient besoin.

Remarque : Si vous oubliez votre mot de passe maintenance, vous pouvez initialiser le mot de passe sur le mot de passe par défaut ("9999") en appuyant simultanément sur les boutons [F1] et [F2] pendant trois secondes sur l'écran de réglage du mot de passe maintenance.

- ③ Sélectionnez "Test run" (Test fonctions) à l'aide du bouton [F1] ou [F2] puis appuyez sur le bouton [SELECT/HOLD]. (Fig. 7-3)
- ④ Sélectionnez "Test run" (Test fonctions) à l'aide du bouton [F1] ou [F2] puis appuyez sur le bouton [SELECT/HOLD]. (Fig. 7-4)

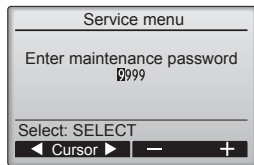

Fig. 7-2

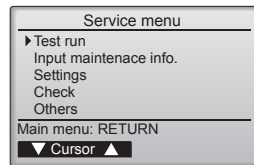

Fig. 7-3

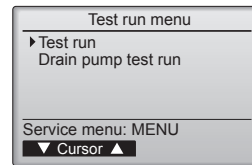

Fig. 7-4

Étape 2 Effectuez le test fonctions et vérifiez la température du courant d'air et le volet automatique.

- ① Appuyez sur le bouton [F1] pour changer de mode de fonctionnement dans l'ordre "Cool" (Froid) et "Heat" (Chaud). (Fig. 7-5)
Mode de refroidissement : vérifiez si la soufflerie souffle de l'air froid.
Mode de chauffage : vérifiez si la soufflerie souffle de l'air chaud.
Remarque :
Vérifiez le fonctionnement du ventilateur de l'appareil extérieur.

- ② Appuyez sur la touche [SELECT/HOLD] pour ouvrir l'écran de réglage des volets.

Contrôle du volet AUTO

- ① Vérifiez le volet automatique à l'aide des boutons [F1] [F2]. (Fig. 7-6)
- ② Appuyez sur le bouton [RETURN] pour revenir à l'écran "Test run" (Test fonctions).
- ③ Appuyez sur le bouton [ON/OFF].

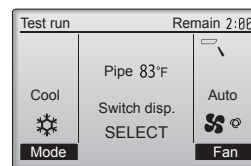

Fig. 7-5

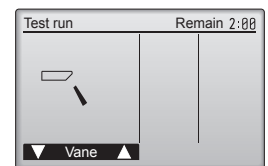

Fig. 7-6

Contenido

1. Medidas de seguridad	1	5. Tubería de drenaje	8
2. Lugar en que se instalará	2	6. Trabajo eléctrico	9
3. Instalación de la unidad interior	3	7. Prueba de funcionamiento	13
4. Instalación de los tubos del refrigerante	6		

Nota:
En este manual de instrucciones, la frase "Mando a distancia con cable" se refiere solo a PAR-40MAA.
Si necesita más información sobre el otro controlador remoto, consulte el manual de instalación o el manual de ajustes iniciales incluidos en estas cajas.

1. Medidas de seguridad

- ▶ Antes de instalar la unidad, asegúrese de haber leído el capítulo de "Medidas de seguridad".
- ▶ Informe al encargado del suministro u obtenga su consentimiento antes de conectar este equipo al sistema de suministro de alimentación.

⚠ Atención:
Describe las precauciones que deben tenerse en cuenta para evitar el riesgo de lesiones o muerte del usuario.

⚠ Cuidado:
Describe las precauciones que deben tenerse en cuenta para evitar daños en la unidad.

Después de terminar la instalación, explique las "Medidas de seguridad", funcionamiento y mantenimiento de la unidad al cliente según el Manual de instrucciones y realice una prueba para asegurarse de que funciona correctamente. Entregue una copia del Manual de instalación y del Manual de instrucciones al usuario. Estos manuales deben pasar a usuarios posteriores del equipo.

- ⚠ Atención:**
- La instalación del aire acondicionado debe correr a cargo del distribuidor o de un técnico autorizado.
 - Instale la unidad en un lugar capaz de soportar su peso.
 - No modifique la unidad. Podría producirse fuego, una descarga eléctrica, lesiones o escape de agua.
 - Utilice solo cables especificados para el cableado. Las conexiones del cableado se deben realizar con seguridad sin que se ejerza tensión en las conexiones de los terminales. Asimismo, no empalme nunca los cables al realizar el cableado (a menos que se indique lo contrario en este documento). El hecho de no seguir estas instrucciones puede provocar un sobrecalentamiento o un incendio.
 - Utilice sólo accesorios autorizados por Mitsubishi Electric y pida a su distribuidor o a una empresa autorizada que se los instale.
 - No toque las aletas del intercambiador de calor.
 - Instale el aire acondicionado según se indica en este manual de instalación.
 - Todas las conexiones eléctricas deberán ser realizadas por un electricista autorizado de acuerdo con la normativa local.
 - No utilice la conexión intermedia de los cables eléctricos.
 - Si el aire acondicionado se instala en una habitación pequeña deberán tomarse medidas para prevenir que la concentración de refrigerante exceda los límites de seguridad incluso si hubiese fugas.

- ⚠ Cuidado:**
- Cuando utilice refrigerante R410A, no use los tubos de refrigerante existentes.
 - Cuando utilice refrigerante R410A, utilice aceite de éster, de éter o alquilobenceno (en pequeñas cantidades) como aceite refrigerante para recubrir las conexiones abocardadas y rebordes.
 - No utilice el aire acondicionado en lugares en los que se guarde comida, animales domésticos, plantas, instrumentos de precisión u obras de arte.
 - No utilice el equipo de aire acondicionado en entornos especiales.
 - Conecte la unidad a tierra.
 - Si es necesario, instale un disyuntor en caja moldeada para fugas.
 - Utilice cables de alimentación de capacidad y gama de corriente adecuadas.

- ⊘ : Indica una acción que debe evitarse.
- ⚠ : Indica que deben seguirse unas instrucciones importantes.
- ⚠ : Indica una pieza que debe estar conectada a tierra.
- ⚠ : Indica que debe tenerse cuidado con las piezas giratorias.
- ⚠ : Indica que debe apagarse el interruptor de alimentación principal antes de intervenir en la unidad.
- ⚠ : Peligro de descarga eléctrica.
- ⚠ : Peligro por superficie caliente.
- ⚠ ELV : A la hora de realizar una reparación, desconecte el interruptor principal tanto de la unidad interior como de la exterior.

⚠ Atención:
Lea atentamente las etiquetas adheridas a la unidad principal.

- Las partes perforadas de caras recortadas pueden causar daños por cortes, etc. Los instaladores deberán llevar equipo de protección adecuado como por ejemplo guantes, etc.
- Cuando instale, mueva o revise el equipo de aire acondicionado, utilice solo el refrigerante indicado (R410A) para cargar los tubos del refrigerante. No lo mezcle con otro tipo de refrigerante y vacíe completamente de aire los tubos.
Si el aire se mezcla con el refrigerante, podría producir una tensión anormalmente alta en el tubo del refrigerante y ocasionar una explosión u otros peligros.
Usar un refrigerante distinto al indicado para el sistema provocará un fallo mecánico, un funcionamiento defectuoso del sistema o la avería de la unidad. En el peor de los casos, podría suponer un grave impedimento para garantizar la seguridad del producto.
- El aparato eléctrico debe instalarse siguiendo las regulaciones vigentes del país en materia de cableado.
- Si el cable de alimentación sufre daños, debe ser sustituido por el fabricante, su servicio técnico o personal con una cualificación equivalente para evitar cualquier peligro.

- Utilice únicamente un disyuntor en caja moldeada y un fusible de la capacidad especificada.
- No toque los enchufes con los dedos mojados.
- No toque las tuberías de refrigerante durante el funcionamiento e inmediatamente después de éste.
- No accione el equipo de aire acondicionado cuando se hayan extraído los paneles y las protecciones.
- No desconecte la corriente inmediatamente después de parar el funcionamiento del equipo.

2. Lugar en que se instalará

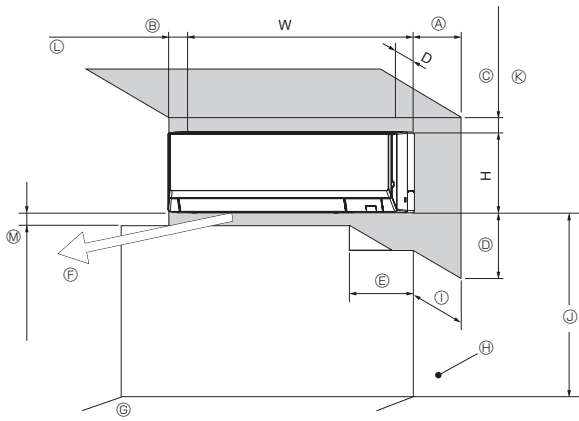

Fig. 2-1

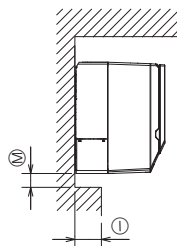

Fig. 2-2

2.1. Dimensiones exteriores (Unidad interior) (Fig. 2-1, 2-2)

Seleccione una posición adecuada, de forma que queden las siguientes distancias para proceder a la instalación y al mantenimiento.

(mm, pulgadas)

Modelos	D	W	H	A	B	C	D	E
PKFY-P04/06/08/12NLMU	237 9-11/32	773 30-7/16	299 11-25/32	Mín. 150 Mín.	Mín. 50 Mín.	Mín. 50 Mín.	Mín. 250 Mín.	Mín. 260 Mín.
PKFY-P15/18NLMU	237 9-11/32	898 35-3/8	299 11-25/32	5-29/32	1-31/32	1-31/32	9-27/32	10-1/4

- Ⓕ Salida de aire: No coloque ningún obstáculo en 1500 mm, 59-1/16 pulg. de la salida del aire.
- Ⓖ Superficie del suelo
- Ⓗ Mobiliario
- Ⓘ Cuando la dimensión de proyección de una guía de cortina o similar con respecto a la pared supera los 60 mm, 2-23/64 pulg., debe tomarse una distancia adicional, ya que la corriente de aire del ventilador puede crear un ciclo corto.
- Ⓙ 1800 mm, 70-55/64 pulg. o más desde la superficie del suelo (para montaje en ubicaciones altas)
- Ⓚ 75 mm, 2-61/64 pulgadas, como mínimo con la tubería izquierda, posterior izquierda o inferior izquierda, e instalación opcional de bomba de drenaje. (Utilice el gancho situado en la parte inferior de la placa de montaje cuando las dimensiones sean como mínimo de 55 mm, 2-11/64 pulg. y como máximo de 75 mm, 2-61/64 pulg. (menos de 55 mm, 2-11/64 pulg.: incorrecto). Consulte el apartado 3.5. para obtener más información).
- Ⓛ 350 mm, 13-25/32 pulg. o más con la instalación de la bomba opcional de drenaje
- Ⓜ Consulte la Fig. 2-2

(mm, pulgadas)

	Ⓘ		Con BOMBA DE DRENAJE opcional
	60 como máximo 2-23/64 como máximo	Más de 60 Más de 2-23/64	
Ⓜ	Mín. 7 Mín. 9/32	Mín. 60 Mín. 2-23/64	Mín. 250 Mín. 9-27/32

* Deje un espacio para que el deflector pueda funcionar.

3. Instalación de la unidad interior

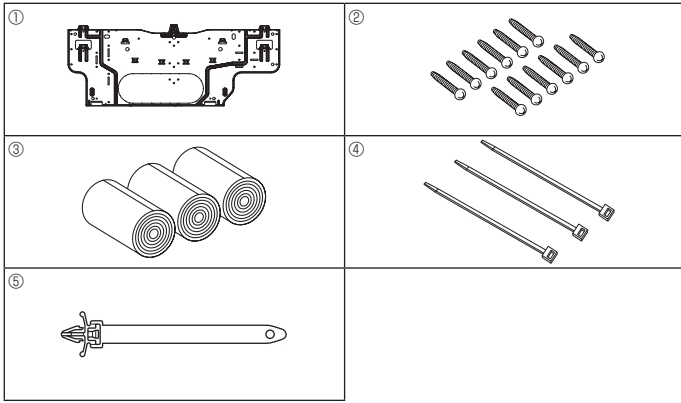

Fig. 3-1

■ PKFY-P04/06/08/12NLMU

mm (pulgadas)

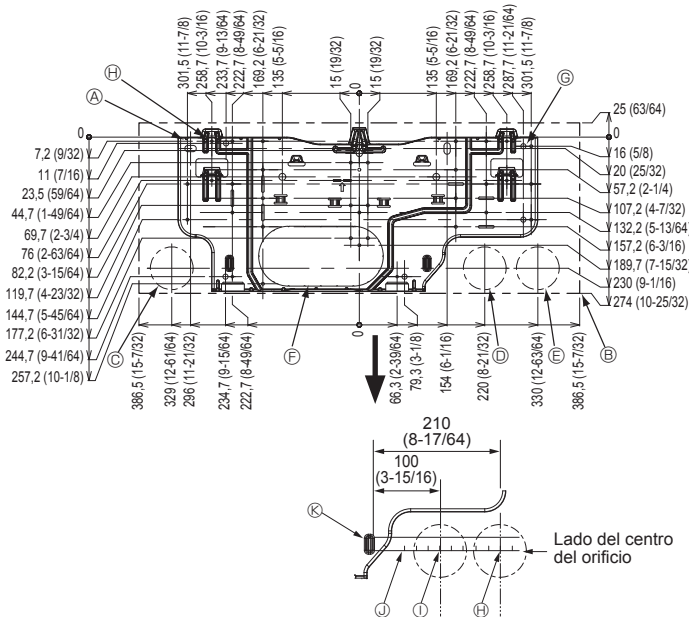

Fig. 3-2

■ PKFY-P15/18NLMU

mm (pulgadas)

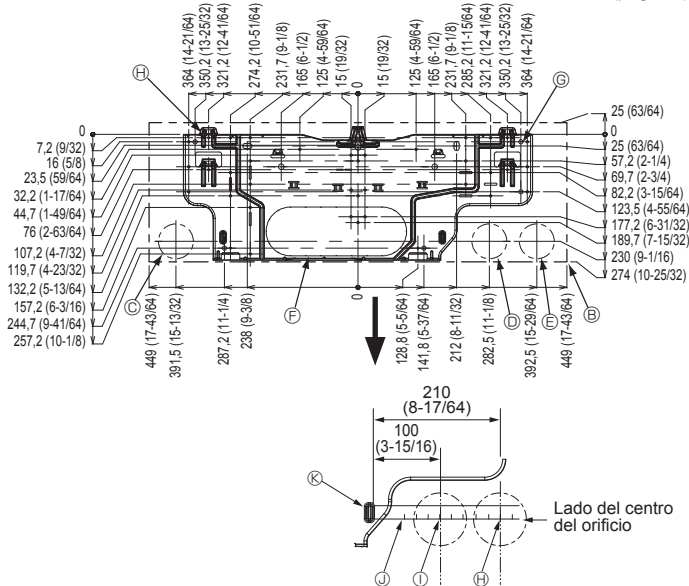

Fig. 3-3

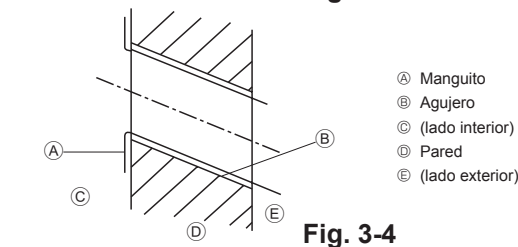

Fig. 3-4

3.1. Comprobación de los accesorios de la unidad interior (Fig. 3-1)

La unidad interior debe ir acompañada de los siguientes accesorios.

NÚMERO	ACCESORIO	CANTIDAD	UBICACIÓN
①	Placa de montaje	1	Fijado a la parte trasera de la unidad
②	Tornillo roscado 4 × 25	12	
③	Cinta de fieltro	3	
④	Banda de fijación	3	
⑤	Grapa	1	

3.2. Instalación del soporte de montaje en la pared

3.2.1. Determine las posiciones del soporte de montaje y de las tuberías

► Con la ayuda del soporte de montaje determine dónde se colocará la unidad y los lugares en que se hará un agujero para las tuberías.

⚠ Atención:

Antes de hacer los agujeros de la pared, consulte al contratista.

[Fig. 3-2, Fig. 3-3]

- Ⓐ Placa de montaje ①
- Ⓑ Unidad interior
- Ⓒ Orificio de la tubería posterior inferior izquierda (ø75 mm, 2-61/64 pulgadas)
- Ⓓ Orificio de la tubería posterior inferior derecha (ø75 mm, 2-61/64 pulgadas)
- Ⓔ Orificio del cable de conducción posterior inferior derecho (ø75 mm, 2-61/64 pulgadas)
- Ⓕ Orificio preperforado para el orificio posterior izquierdo (P04/06/08/12: 105 × 215 mm, 3-15/16 × 9-27/32 pulgadas, P15/18: 105 × 300 mm, 3-15/16 × 11-13/16 pulgadas)
- Ⓖ Orificio troquelado (orificio de 4-ø9 mm, 23/64 pulg.)
- Ⓗ Orificio roscador (orificio de 6-ø4,3mm, 11/64 pulg.)
- Ⓚ Centro del orificio
- Ⓛ Alinear la escala con la línea.
- Ⓜ Introducir la escala.

3.2.2. Hacer el agujero para las tuberías (Fig. 3-4)

► Utilice un taladro para hacer un orificio de 75 - 80 mm, 2-61/64 - 3-5/32 pulgadas, de diámetro en la pared en la dirección de la tubería, en la posición que se muestra en el diagrama de la izquierda.

► La perforación de la pared debe inclinarse, de manera que el orificio exterior esté más bajo que el orificio interior.

► Introduzca un manguito por el agujero (de 75 mm, 2-6/64 pulg. de diámetro y comprado en su localidad).

Nota:

El objetivo de la inclinación del agujero perforado es facilitar el drenaje.

3. Instalación de la unidad interior

3.2.3. Instalación del soporte de montaje en la pared

- ▶ Dado que la unidad interior pesa cerca de 13 kg, 29 lbs, debería plantearse detenidamente dónde colocarla. Si la pared no parece lo suficientemente fuerte, refuércela con tablas y vigas antes de instalar la unidad.
- ▶ El soporte de montaje se fijará por ambos extremos y por el centro, si es posible. No lo fije nunca por un solo punto o de manera asimétrica. (Si es posible, sujete el soporte por todos los lados marcados con una flecha gruesa.)

⚠ **Atención:**

Si es posible, fije el soporte en todas las posiciones marcadas con una flecha.

⚠ **Cuidado:**

- La unidad se tiene que montar horizontalmente.
- Apriete en los agujeros indicados por las flechas.

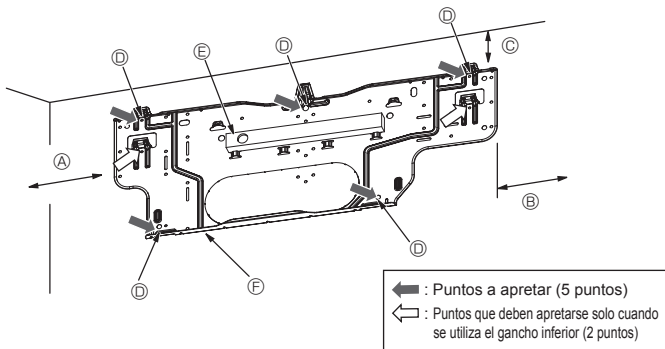

Fig. 3-5

(Fig. 3-5)

■ PKFY-P04/06/08/12NLMU

- Ⓐ Mín. 124 mm, 4-7/8 pulg. (674 mm, 26-17/32 pulg. o más con la instalación de la bomba opcional de drenaje)
- Ⓑ Mín. 224 mm, 8-13/16 pulg.
- Ⓒ Mín. 75 mm, 2-61/64 pulgadas (Utilice el gancho situado en la parte inferior de la placa de montaje cuando las dimensiones sean como máximo de 100 mm, 3-15/16 pulgadas, con la tubería izquierda, posterior izquierda o inferior izquierda, e instalación opcional de bomba de drenaje. Consulte el apartado 3.5. para obtener más información).
- Ⓓ Tornillos de fijación (4 × 25) Ⓜ
- Ⓔ Nivel
- Ⓛ Placa de montaje ①

■ PKFY-P15/18NLMU

- Ⓐ Mín. 119 mm, 4-11/16 pulg. (669 mm, 26-11/32 pulg. o más con la instalación de la bomba opcional de drenaje)
- Ⓑ Mín. 224 mm, 8-13/16 pulg.
- Ⓒ Mín. 75 mm, 2-61/64 pulgadas (Utilice el gancho situado en la parte inferior de la placa de montaje cuando las dimensiones sean como máximo de 100 mm, 3-15/16 pulgadas, con la tubería izquierda, posterior izquierda o inferior izquierda, e instalación opcional de bomba de drenaje. Consulte el apartado 3.5. para obtener más información).
- Ⓓ Tornillos de fijación (4 × 25) Ⓜ
- Ⓔ Nivel
- Ⓛ Placa de montaje ①

3.3. Al empotrar tuberías en la pared (Fig. 3-6)

- Las tuberías están en la parte inferior izquierda.
- Si desea empotrar de antemano en la pared la tubería de refrigeración, los tubos de drenaje, las líneas de conexión internas/externas, etc., es posible que deba doblar las tuberías de extrusión, etc., y modificar su longitud para adaptarlas a la unidad.
- Utilice la marca en la placa de montaje como referencia al ajustar la longitud de la tubería de refrigeración empotrada.
- Durante la construcción, deje un poco de margen para la longitud de las tuberías de extrusión, etc.

- Ⓐ Placa de montaje ①
- Ⓑ Marca de referencia para la conexión abocardada
- Ⓒ Orificio pasante
- Ⓓ Tuberías de la instalación

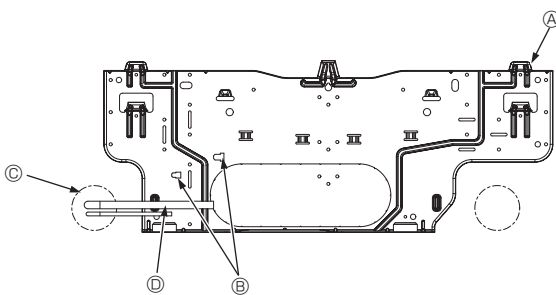

Fig. 3-6

3.4. Preparación de la unidad interior

* Compruébelo de antemano, porque los preparativos diferirán según la dirección de salida de la tubería.

* Al doblar la tubería, dóblela gradualmente mientras mantiene la base de la parte que sale de la tubería. (Si la dobla bruscamente podría deformarla).

* Corte la salida de la tubería dependiendo de la dirección de salida de la misma.

Extracción y procesamiento de la tubería (Fig. 3-7)

1. Conexión del cableado interior/externo → Consulte la página 10.
2. Envuelva con cinta de fieltro ③ la zona de la tubería de refrigerante y la manguera de desagüe que se colocarán dentro del espacio de la tubería de la unidad interior.
 - Envuelva firmemente con cinta de fieltro ③ desde la base para cada una de las tuberías de refrigerante y la manguera de desagüe.
 - Solape la cinta de fieltro ③ sobre la mitad de la anchura de la cinta.
 - Fije la parte final de la envoltura con cinta de vinilo.

- Ⓐ Tubería de líquido
- Ⓑ Tubería de gas
- Ⓒ Manguera de drenaje
- Ⓓ Cinta de fieltro ③

3. Procure que la manguera de desagüe no esté levantada y que no esté en contacto con la carcasa de la caja de la unidad interior. No tire de la manguera de desagüe con fuerza porque podría desprenderse.

Tubería inferior (Fig. 3-8)

- 1) Procure que la manguera de desagüe no esté levantada y que no esté en contacto con la carcasa de la caja de la unidad interior. Disponga la manguera de drenaje en el lado inferior de las tuberías y envuélvala con cinta de fieltro ③.
- 2) Envuelva firmemente con cinta de fieltro ③ empezando por la base. (Solape la cinta de fieltro sobre la mitad de la anchura de la cinta.)
 - Ⓐ Corte la tubería inferior.

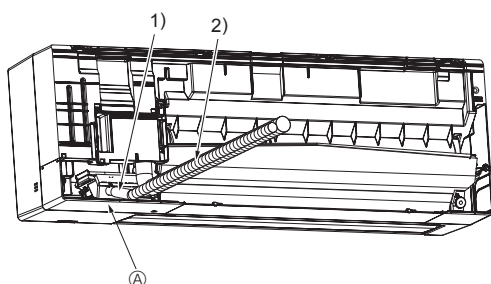

Fig. 3-8

3. Instalación de la unidad interior

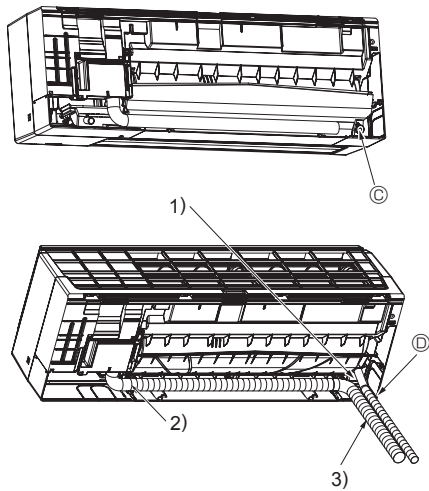

Fig. 3-9

Tubería izquierda y posterior izquierda (Fig. 3-9)

- Sustitución de la manguera de desagüe → Consulte el punto 5. Tubería de drenaje.
Asegúrese de volver a colocar la manguera de desagüe y la tapa de drenaje para la tubería izquierda y posterior izquierda. Si se olvida de instalar estas partes o no las sustituye, podrían producirse goteos.
- Tapa de drenaje
- Procure que la manguera de desagüe no esté levantada y que no esté en contacto con la carcasa de la caja de la unidad interior.
- Envuélvala bien con la cinta de fieltro ③ empezando desde la base.
(Superponga la cinta de fieltro en la mitad del ancho de la cinta).
- Apriete la parte final de la cinta de fieltro ③ con cinta de vinilo.
- Corte la tubería izquierda.

3.5. Montaje de la unidad interior

- Fije la placa de montaje ① en la pared.
- Cuelgue la unidad interior en el gancho que se encuentra en la parte superior de la placa de montaje.

Tubería inferior (Fig. 3-10)

- Mientras inserta la tubería de refrigerante y la manguera de desagüe en el orificio de entrada en la pared (manguito de entrada), cuelgue la parte superior de la unidad interior en la placa de montaje ①.
 - Mueva la unidad interior a izquierda y derecha, y asegúrese de que esté colgada firmemente.
 - Fije la unidad en la placa de montaje ① empujando la parte inferior de la unidad. (Fig. 3-11)
- * Compruebe que los mandos de la parte inferior de la unidad interior estén firmemente enganchados en la placa de montaje ①.
- Tras la instalación, compruebe que la unidad interior esté nivelada.

- ① Placa de montaje
- ② Unidad interior
- ③ Gancho
- ④ Orificio cuadrado

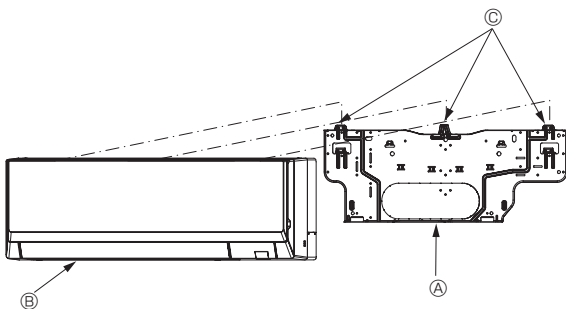

Fig. 3-10

Tubería izquierda y posterior izquierda (Fig. 3-12)

- Mientras inserta la manguera de desagüe en el orificio de entrada en la pared (manguito de entrada), cuelgue la parte superior de la unidad interior en la placa de montaje ①.
Corte parte de la caja de embalaje y forme un cilindro, tal como se muestra en el diagrama. Engánchelo en el saliente de la superficie posterior a modo de pieza distanciadora y levante la unidad interior.
 - Conecte la tubería de refrigerante con la tubería de refrigerante de la instalación.
 - Fije la unidad en la placa de montaje ① empujando la parte inferior de la unidad.
- * Asegúrese de que los tiradores de la parte inferior de la unidad interior estén bien enganchados en la placa de montaje ①.
- Tras la instalación, compruebe que la unidad interior esté nivelada.

- ① Unidad interior
- ② Caja de embalaje
- ③ Pieza distanciadora (corte una parte del cartón de la caja de embalaje).

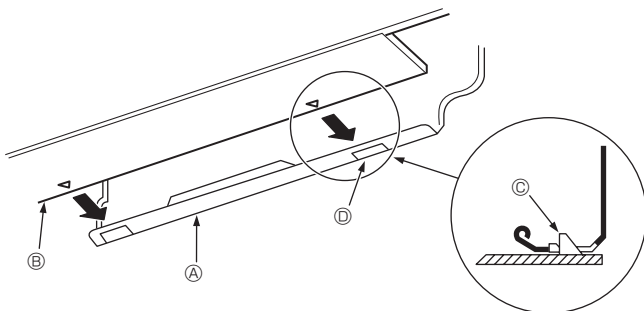

Fig. 3-11

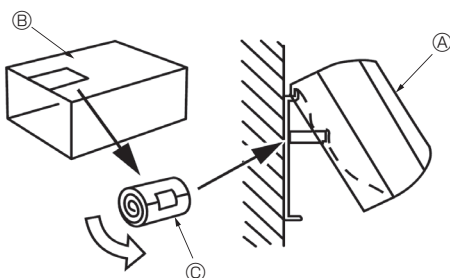

Fig. 3-12

Nota:

- Si la unidad interior no puede colgarse y levantarse con el gancho normal (las dimensiones de 2.1. ⊗ (el espacio entre el techo y la unidad) son como máximo de 75 mm), cuelgue la unidad en el gancho inferior para la tubería izquierda. (Fig. 3-13)
- El gancho inferior es temporal y solo se utiliza para la instalación. Una vez finalizada la instalación, procure colgar siempre la unidad interior en el gancho normal. La unidad interior no puede utilizarse mientras está colgada en el gancho inferior.

(Fig. 3-13)

- ① Gancho normal
- ② Gancho inferior para la tubería izquierda
- ③ Pieza distanciadora
- ④ Tornillo de fijación

* Cuando utilice el gancho inferior, procure atornillar la base del gancho inferior con un tornillo de fijación ④, ya que de lo contrario la unidad interior se caerá.

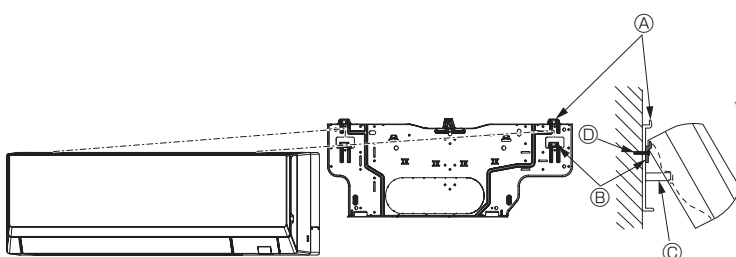

Fig. 3-13

4. Instalación de los tubos del refrigerante

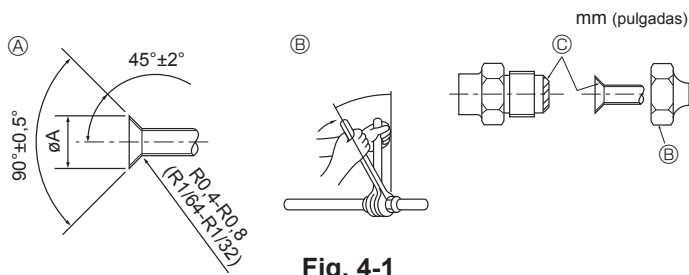

Fig. 4-1

Ⓐ Dimensiones del corte abocinado

Tubo de cobre O.D. (mm, pulgada)	Dimensiones de abocinado dimensiones ØA (mm, pulgada)
Ø6,35, 1/4	8,7 - 9,1, 11/32 - 23/64
Ø9,52, 3/8	12,8 - 13,2, 1/2 - 33/64
Ø12,7, 1/2	16,2 - 16,6, 41/64 - 21/32
Ø15,88, 5/8	19,3 - 19,7, 49/64 - 25/32
Ø19,05, 3/4	22,9 - 23,3, 15/16 - 61/64

Ⓑ Tamaños de la tubería de refrigerante y par de apriete de la tuerca abocardada

R410A				Flare nut O.D.	
Tubería de líquido		Tubería de gas		Tubería de líquido	Tubería de gas
Diám. ext. del tamaño de la tubería (mm, pulgadas)	Torsión de apriete (N·m, pies-libras)	Diám. ext. del tamaño de la tubería (mm, pulgadas)	Torsión de apriete (N·m, pies-libras)	(mm, pulgada)	(mm, pulgada)
ODØ6,35, 1/4	14 - 18, 10 - 13	ODØ12,7, 1/2	49 - 61, 35 - 44	17, 43/64	26, 1-1/32

Ⓒ Aplique aceite refrigerante para máquinas en toda la superficie abocinada.

4.1. Tubos de conexión (Fig. 4-1)

- Si se utilizan tubos de cobre convencionales, envuelva los tubos de gas y líquido con materiales aislantes (resistente al calor hasta 100 °C, 212 °F o más, espesor de 12 mm, 1/2 pulgada o más).
- Aplique una capa delgada de aceite refrigerante a la superficie tubo y de la junta de asiento antes de apretar la tuerca de abocardado.
- Utilice dos llaves de apriete para apretar las conexiones de los tubos.
- Utilice el aislante de tubería de refrigerante suministrado para aislar las conexiones de la unidad interior. Realice los aislamientos con cuidado.
- No aplique aceite refrigerante para máquinas en las partes roscadas. (Esto hará que las tuercas abocardadas tiendan más a aflojarse.)
- Utilice la tuerca abocardada instalada en esta unidad interior.

⚠ **Atención:**

Al instalar la unidad, conecte firmemente las tuberías de refrigerante antes de poner en marcha el compresor.

■ PKFY-P04/06/08/12NLMU

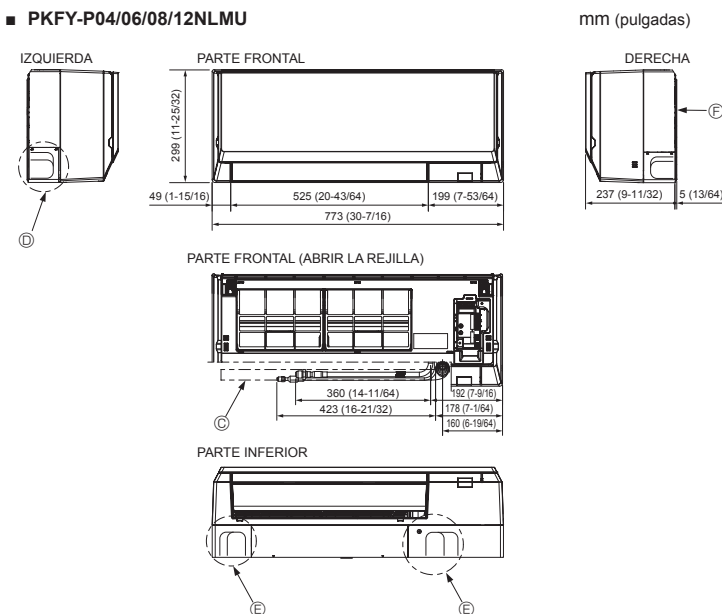

4.2. Colocación de las tuberías de refrigerante y de drenaje (Fig. 4-2)

- Ⓐ Tubería de gas * Indica el estado con los accesorios montados.
- Ⓑ Tubería de líquido
- Ⓒ Manguera de drenaje (Longitud efectiva: 500 mm, 19-11/16 pulgadas)
- Ⓓ Orificio ciego para las tuberías del lado izquierdo
- Ⓔ Orificio ciego para las tuberías de la parte inferior
- Ⓕ Placa de montaje ①

■ PKFY-P15/18NLMU

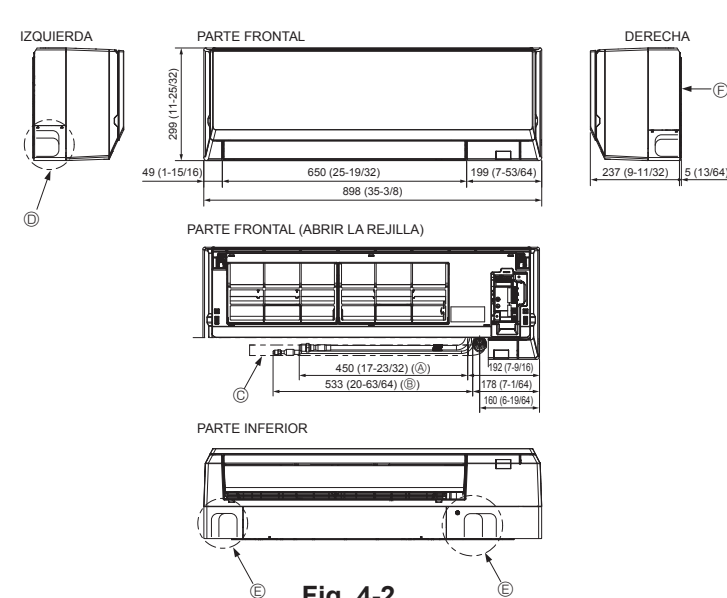

Fig. 4-2

4. Instalación de los tubos del refrigerante

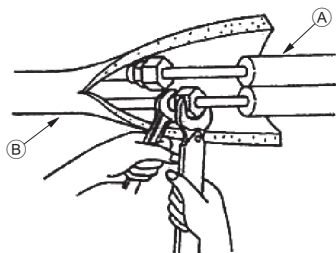

Fig. 4-3

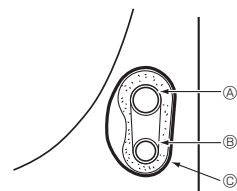

Fig. 4-4

4.3. Tubería de refrigerante (Fig. 4-3)

Unidad interior

1. Retire la tuerca abocardada y la tapa de la unidad interior.
2. Abocarde el tubo de líquido y el tubo de gas y aplique aceite refrigerante para máquinas (disponible en su proveedor local) a la superficie de la hoja abocardada.
3. Conecte rápidamente las tuberías de refrigeración de la instalación a la unidad.
4. Envuelva la cubierta del tubo que está unida al tubo de gas y compruebe que la junta de conexión no sea visible.
5. Envuelva la cubierta del tubo de líquido de la unidad y compruebe que cubra el material aislante del tubo de líquido de la instalación.
6. La parte donde se une el material aislante se sella con cinta adhesiva.

Ⓐ Tubería de refrigerante de la instalación

Ⓑ Tubería de refrigerante de la unidad

4.3.1. Almacenamiento en el espacio de tuberías de la unidad (Fig. 4-4)

1. Envuelva con la cinta de fieltro suministrada la zona de la tubería de refrigerante que se colocará dentro del espacio de tuberías de la unidad para evitar el goteo.
2. Superponga la cinta de fieltro en la mitad del ancho de la cinta.
3. Apriete la parte final del envoltorio con cinta de vinilo, etc.

Ⓐ Tubo de gas

Ⓑ Tubo de líquido

Ⓒ Cinta de fieltro ③

5. Tubería de drenaje

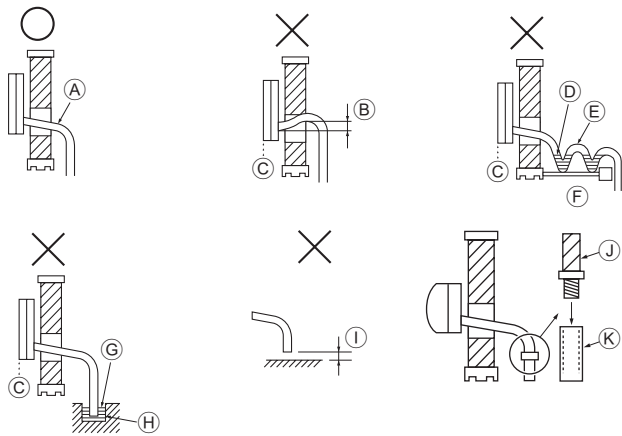

Fig. 5-1

5.1. Tubería de drenaje (Fig. 5-1)

- Los tubos de drenaje deben tener una inclinación de 1/100 o más.
- Para alargar la tubería de drenaje, utilice una manguera blanda (diámetro interior: 15 mm, 19/32 pulg.) disponible en tiendas especializadas o una tubería dura de cloruro de vinilo (VP-16/ TUBO DE PVC CON DIÁM. EXT. ø22 mm, 55/64 pulg.). Asegúrese de que no se producen fugas de agua en las conexiones.
- No ponga la tubería de drenaje directamente en una zanja de desagüe donde se pueda generar gas sulfúrico.
- Cuando haya terminado de trabajar en las tuberías, asegúrese de que el agua circula desde el final de la tubería de drenaje.

⚠ Cuidado:

El tubo de drenaje se instalará de acuerdo con el Manual de Instalación para garantizar el drenaje correcto. El aislamiento térmico de los tubos de drenaje es necesario para evitar la condensación. Si los tubos de drenaje no se instalan y se aíslan correctamente, la condensación puede gotear por el techo, el suelo u otras propiedades.

- Ⓐ Inclinado hacia abajo
- Ⓑ Debe estar más abajo que el punto de salida
- Ⓒ Fuga de agua
- Ⓓ Drenaje atascado
- Ⓔ Aire
- Ⓕ Ondulado
- Ⓖ El extremo del tubo de drenaje está bajo el agua.
- Ⓗ Canaleta de drenaje
- Ⓛ 5 cm, 1-31/32 pulg. o menos entre el extremo del tubo de drenaje y el suelo.
- Ⓜ Manguera de drenaje
- Ⓝ Manguera blanda de PVC (diámetro interior 15 mm, 19/32 pulg.)
o
tubo rígido de PVC (VP-16)
* Unido con adhesivo de tipo PVC

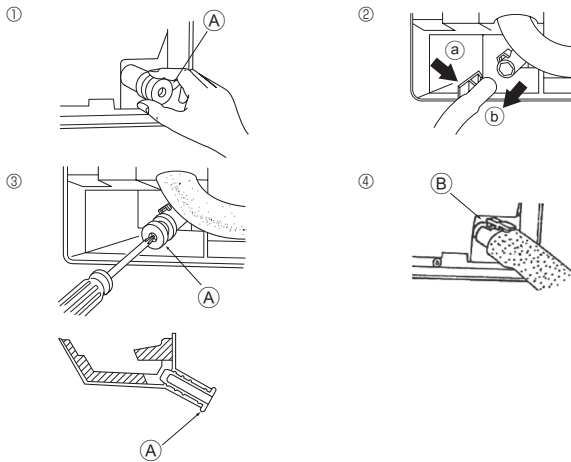

Fig. 5-2

Preparación de la tubería izquierda y posterior izquierda (Fig. 5-2)

- 1 Saque la tapa de drenaje.
 - Saque la tapa de drenaje sujetando la parte que sobresale del extremo del tubo y tirando.
 - Ⓐ Tapa de drenaje
- 2 Saque la manguera de drenaje.
 - Saque la manguera de drenaje sujetando la base de la manguera Ⓜ (indicada con una flecha) y tire hacia usted Ⓛ.
- 3 Introduzca la tapa de drenaje.
 - Introduzca un destornillador u objeto similar en el orificio del extremo del tubo y asegúrese de que empuja la base de la tapa de drenaje.
- 4 Introduzca la manguera de drenaje.
 - Empuje la manguera de drenaje hasta que se encuentre en la base de la salida de la conexión de la caja de drenaje.
 - Asegúrese de que el gancho de la manguera de drenaje esté debidamente ajustado sobre la salida de conexión de la caja de drenaje troquelada.
 - Ⓑ Ganchos

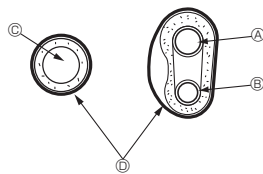

Fig. 5-3

◆ Almacenamiento en el espacio de tuberías de la unidad interior (Fig. 5-3)

- * Cuando la manguera de desagüe se dirija hacia el interior, asegúrese de envolverla con material aislante (no incluido).
- * Junte la manguera de desagüe y la tubería de refrigerante y envuélvalas con la cinta de fieltro suministrada Ⓝ.
- * Superponga la cinta de fieltro Ⓝ en la mitad del ancho de la cinta.
- * Apriete la parte final del envoltorio con cinta de vinilo, etc.

- Ⓐ Tubería de gas
- Ⓑ Tubería de líquido
- Ⓒ Manguera de drenaje
- Ⓝ Cinta de fieltro Ⓝ

◆ Comprobación del drenaje (Fig. 5-4)

1. Abra la rejilla frontal y extraiga el filtro.
2. De cara a las aletas del intercambiador de calor, añada agua despacio.
3. Tras la comprobación del drenaje, coloque el filtro y cierre la rejilla.

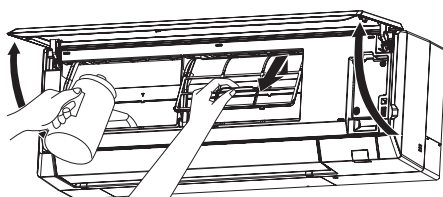

Fig. 5-4

6. Trabajo eléctrico

6.1. Cableado eléctrico

[Fig. 6-1]

La conexión se puede realizar sin quitar el panel frontal.

1. Abra la rejilla frontal, retire los tornillos (2 unidades) y retire la cubierta de las partes eléctricas.

* El trabajo eléctrico puede realizarse de manera más efectiva con el panel retirado.

Cuando coloque el panel, compruebe que los ganchos ① situados en tres posiciones en el lado de la salida de aire estén bien conectados.

2. Conecte firmemente cada cable al bloque de terminales.

* Teniendo en cuenta los trabajos de mantenimiento, deje una longitud extra para cada uno de los cables.

* Tenga cuidado cuando utilice cables trenzados, ya que las puntas de los hilos pueden provocar un cortocircuito en el cableado.

3. Vuelva a instalar las piezas retiradas en su estado original.

4. Al pasar por el lado derecho de la unidad interior, corte la sección extraíble de la cubierta angular ⑤.

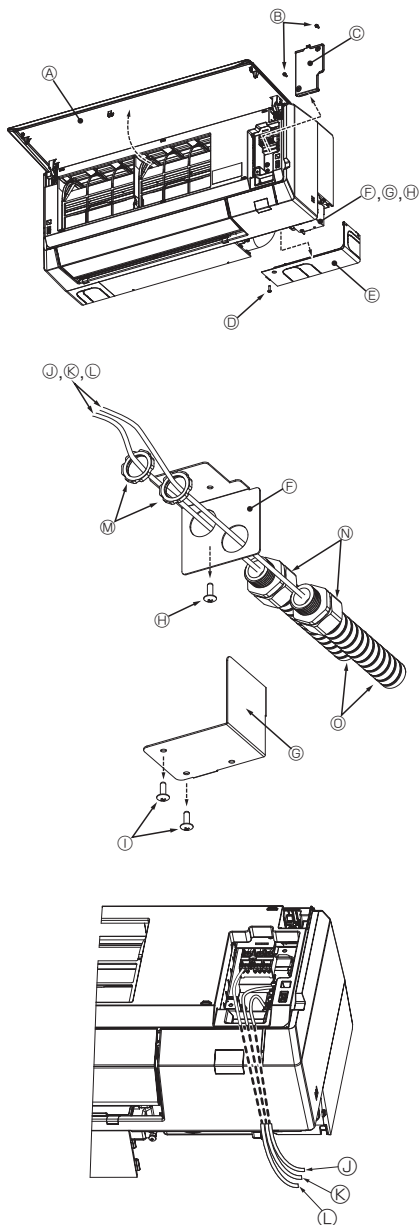

- Ⓐ Rejilla frontal
- Ⓑ Tornillo de fijación
- Ⓒ Cubierta de la caja eléctrica
- Ⓓ Tornillo de fijación
- Ⓔ Cubierta angular
- Ⓕ Placa de conducción
- Ⓖ Cubierta de conducción
- Ⓗ Tornillo de fijación
- Ⓘ Tornillo de fijación
- Ⓙ Cable del mando a distancia
- Ⓚ Cable de transmisión
- Ⓛ Cable de alimentación
- Ⓜ Tuerca de bloqueo
- Ⓝ Junta de conducción
- Ⓞ Tubería de conducción
- Ⓟ Parte de conexión del cable a tierra: Conecte el cable a tierra en la dirección mostrada en el diagrama.
- Ⓡ Bloque de terminales del controlador remoto MA: (1, 2) sin polaridad
- Ⓢ Bloque de terminales de transmisión: (M1, M2, S) sin polaridad
- Ⓣ Bloque de terminales de alimentación (L1, L2).
- Ⓛ Gancho

⚠ Cuidado:

Los cables del mando a distancia deberán situarse alejados (5 cm, 1-31/32 pulgada o más) de los cables de alimentación, de modo que no se vean afectados por el ruido eléctrico generado por los cables de alimentación.

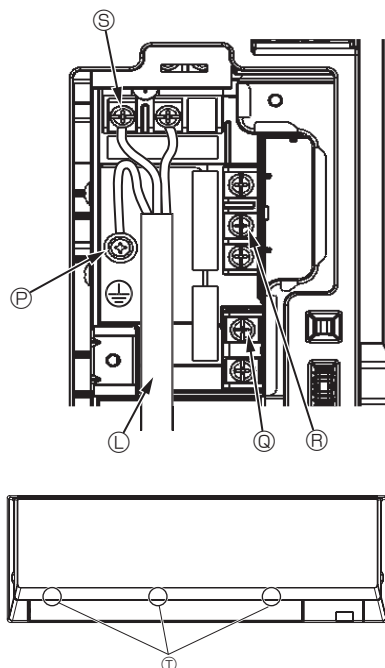

Al pasar por el lado derecho

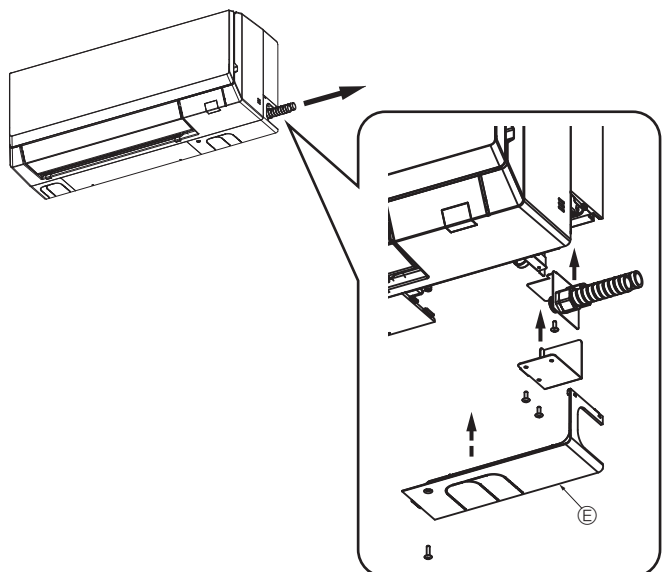

Fig. 6-1

6. Trabajo eléctrico

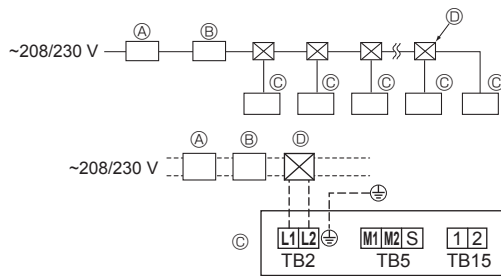

Fig. 6-2

6.2. Cableado de alimentación

- El tamaño del cableado deberá cumplir con las normativas nacionales y locales aplicables.
- Utilice cables de suministro de cobre. Utilice cables UL de 300 V o más para los cables de alimentación.
- Instale un cable a tierra más largo que los demás cables.
- La instalación del aire acondicionado debe proporcionar un interruptor con un mínimo de 3 mm (1/8 pulgadas) de separación entre los contactos de cada polo.

[Fig. 6-2]

- Ⓐ Interruptor de falta de tierra
- Ⓑ Interruptor local/Interruptor de cableado
- Ⓒ Unidad interior
- Ⓓ Caja de derivación

⚠ **Atención:**

No empalme nunca el cable de corriente o el cable de la conexión interior-exterior, de lo contrario se podrían provocar humo, un incendio o un fallo en la comunicación.

Corriente operativa total de la unidad interior	Grosor mínimo de cable (mm ² /AWG)					Interruptor para cableado (NFB)	Interruptor de falta de tierra *1
	Cable principal	Ramal	Tierra	Capacidad	Fusible		
F0 = 15 A o menos *2	2,1/14	2,1/14	2,1/14	15	15	15	Sensibilidad de corriente de 15 A *3
F0 = 20 A o menos *2	3,3/12	3,3/12	3,3/12	20	20	20	Sensibilidad de corriente de 20 A *3
F0 = 30 A o menos *2	5,3/10	5,3/10	5,3/10	30	30	30	Sensibilidad de corriente de 30 A *3

Aplíquese el IEC61000-3-3 para la impedancia máx. admitida en el sistema

*1 El interruptor de falta de tierra debería ser compatible con el circuito del inversor.

El interruptor de falta de tierra debería emplear un interruptor local o un interruptor de cableado.

*2 Emplee el mayor de F1 o F2 como valor de F0.

F1 = corriente máxima operativa total de las unidades interiores × 1,2

F2 = {V1 × (Cantidad de unidad interior 1)/C} + {V1 × (Cantidad de unidad interior 2)/C} + {V1 × (Cantidad de unidad interior 3)/C} + ...

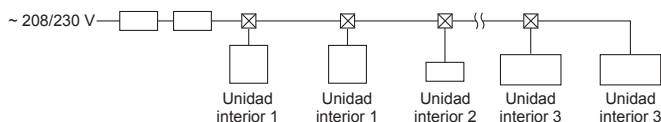

• V1 y V2

V1 y V2 son el coeficiente del disyuntor.

V1: Coeficiente del disyuntor de la corriente nominal

V2: Coeficiente del disyuntor de la sensibilidad de la corriente

Los valores de V1 y V2 varían según el modelo. Por lo tanto, consulte el IM de cada modelo.

• C : Múltiplo de la corriente de activación en un tiempo de activación de 0,01 s

Por favor, calcule la variable "C" en función del grado de activación del interruptor.

	V1	V2
PKFY-NLMU	19,8	2,4

<Ejemplo de cálculo para "F2">

*Condición : PKFY-NLMU × 2 + PLFY-NEMU × 2 + PEFY-NMAU × 1

V1 de PKFY-NLMU = 19,8, V1 de PLFY-NEMU = 19,8, V1 de PEFY-NMAU = 38, C = 8 (consulte el gráfico de la derecha)

$$F2 = 19,8 \times 2/8 + 19,8 \times 2/8 + 38 \times 1/8$$

$$= 14,65$$

→ Interruptor de 15 A (Corriente de activación = 8 × 15 A a 0,01 s)

*3 La sensibilidad de corriente se calcula mediante la siguiente fórmula.

$$G1 = V2 \times (\text{Cantidad de unidad interior 1}) + V2 \times (\text{Cantidad de unidad interior 2}) + V2 \times (\text{Cantidad de unidad interior 3}) + \dots + V3 \times (\text{Longitud del cable [km]})$$

<Ejemplo de cálculo para "G1">

*Condición : PKFY-NLMU × 2 + PLFY-NEMU × 2 + PEFY-NMAU × 1

V2 de PKFY-NLMU = 2,4, V2 de PLFY-NEMU = 2,4, V2 de PEFY-NMAU = 1,6, grosor y longitud del cable: 1,5 mm² (AWG14) 0,2 km

$$G1 = 2,4 \times 2 + 2,4 \times 2 + 1,6 \times 1 + 48 \times 0,2$$

$$= 20,8$$

Como resultado, la sensibilidad de la corriente es de 30 mA 0,1 s o inferior.

G1	Sensibilidad de corriente
30 o menos	30 mA 0,1 s o menos
100 o menos	100 mA 0,1 s o menos

Grosor de cable	V3
1,5 mm ² , AWG14	48
2,5 mm ² , AWG13	56
4,0 mm ² , AWG11	66

Gráfico de muestra

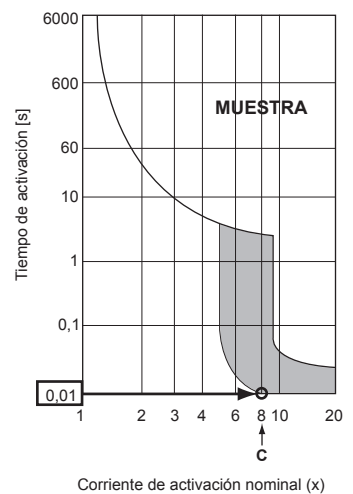

6.3. Tipos de cables de control

1. Cables de transmisión

Tipo de cable de transmisión	Cable blindado Utilice un cable UL de 300 V
Diámetro del cable	Más de 1,25 mm ² (AWG16)
Longitud	Menos de 200 m, 219 yardas

2. Cables de mando a distancia M-NET

Tipo de cable de mando a distancia	Cable blindado Utilice un cable UL de 300 V
Diámetro del cable	0,5 (AWG20) a 1,25 mm ² (AWG16)
Longitud	Cualquier fragmento que sobrepase los 10 m, 33 pies y hasta los 200 m, 219 yardas de longitud máxima permitida para los cables.

3. Cables de mando a distancia MA

Tipo de cable de mando a distancia	Cable flexible de 2 almas (no blindado) Utilice un cable UL de 300 V
Diámetro del cable	0,3 (AWG22) a 1,25 mm ² (AWG16)
Longitud	Menos de 200 m, 219 yardas

6.4. Conexión de los cables de transmisión del mando a distancia y de las unidades exterior e interior (Fig. 6-3)

- Conecte TB5 de la unidad interior y TB3 de la unidad exterior (cable no polarizado de 2 hilos). La "S" en TB5 de la unidad interior indica una conexión de cable blindado. Consulte en el manual de instalación de la unidad exterior las especificaciones sobre los cables de conexión.
- Instale el mando a distancia siguiendo las indicaciones del manual que se suministra con el mismo.
- Si el cable de transmisión del mando a distancia tiene menos de 10 m, 33 pies., use un cable de conductor interno aislado de 0,75 mm² (AWG18). Si la distancia es superior a los 10 m, 33 pies., use un cable de enlace de 1,25 mm² (AWG16).

① Mando a distancia MA

- Conecte el "1" y el "2" de la unidad interior TB15 a un mando a distancia MA (2 cables no polarizados).
- DC 9 a 13 V entre 1 y 2 (Mando a distancia MA)

② Mando a distancia M-NET

- Conecte el "M1" y el "M2" de la unidad interior TB5 a un mando a distancia M-NET (2 cables no polarizados).
- DC 24 a 30 V entre M1 y M2 (Mando a distancia M-NET)

③ Controlador remoto inalámbrico

- Si hay más de dos unidades controladas en grupo mediante un controlador remoto inalámbrico, conecte TB15 siempre al mismo número.
- Para cambiar el N° pareja, consulte el manual de instalación que acompaña al controlador remoto inalámbrico (en la configuración inicial de la unidad interior y del controlador remoto inalámbrico, el n° de pareja es 0).

- Ⓐ Bloque de terminales para los cables de transmisión interiores
- Ⓑ Bloque de terminales para los cables de transmisión exteriores (M1(A), M2(B), Ⓣ(S))
- Ⓒ Mando a distancia
- Ⓓ Receptor de señales inalámbrico
- Ⓔ Controlador remoto inalámbrico

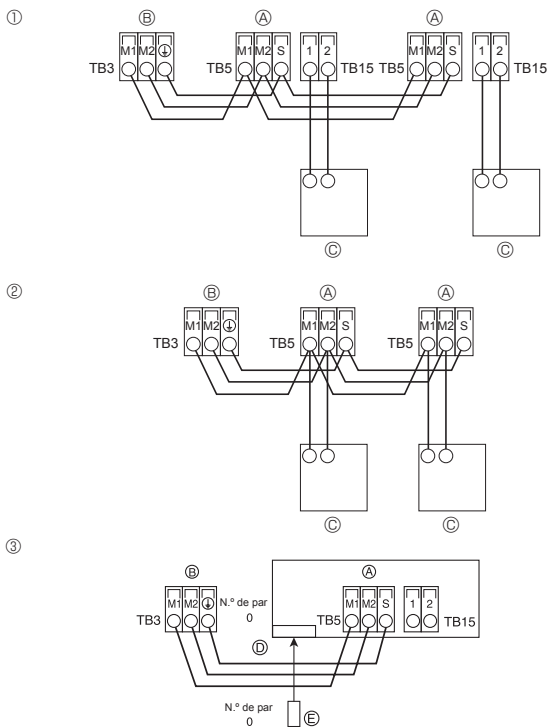

Fig. 6-3

6. Trabajo eléctrico

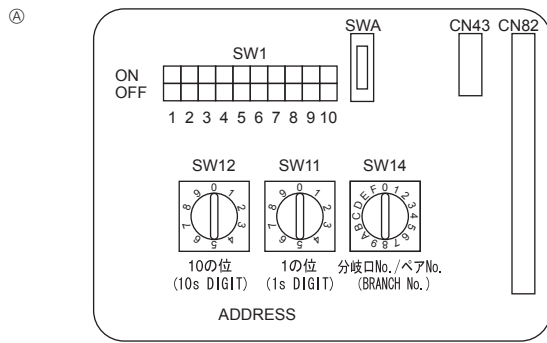

Fig. 6-4

6.5. Configuración de las direcciones (Fig. 6-4)

(Asegúrese de trabajar con la corriente desconectada)

- Existen dos tipos de configuraciones para los interruptores giratorios: una es la configuración de las direcciones 1 a 9 y por encima de 10; y la otra es la configuración de los números de bifurcación.
 - Cómo configurar las direcciones
Ejemplo: Si la Dirección es "3", deje SW12 (por encima de 10) en "0" y ponga SW11 (para 1 a 9) en "3".
 - Como configurar los números de ramal SW14 (Sólo serie R2)
El número de ramal asignado a cada unidad interior es el número de conexión del controlador BC al que está conectada la unidad interior.
En las unidades que no pertenezcan a la serie R2, deje "0".
- Los conmutadores giratorios salen de fábrica puestos en "0". Estos conmutadores pueden usarse para configurar a voluntad las direcciones de la unidad y los números de cada ramal.
- Las direcciones de las unidades interiores se determinan de forma distinta en la propia instalación según el sistema. Configúrelas según el manual de datos.

6.6. Captar la temperatura de la sala con el sensor incorporado en el mando a distancia

Si desea captar la temperatura de la sala con el sensor incorporado en el mando a distancia, ponga el conmutador SW1-1 en "ON". La adecuada configuración de SW1-7 y SW1-8 también permite ajustar el flujo de aire cuando el termómetro de la calefacción esté desactivado.

6.7. Especificaciones eléctricas

Leyenda: MCA: amperaje mínimo del circuito (= 1,25×ACP)

FLA: amperaje con carga plena

IFM: motor del ventilador interno

Potencia: potencia nominal del motor del ventilador

Modelo	Fuente de alimentación			IFM	
	Voltios / Hz	Rango ± 10%	MCA (A)	Potencia (kW)	FLA (A)
PKFY-P04NLMU	208/230 V / 60 Hz	Máx.: 253 V Mín.: 187 V	0,24	0,03	0,19
PKFY-P06NLMU			0,24	0,03	0,19
PKFY-P08NLMU			0,24	0,03	0,19
PKFY-P12NLMU			0,24	0,03	0,19
PKFY-P15NLMU			0,24	0,03	0,19
PKFY-P18NLMU			0,24	0,03	0,19

7. Prueba de funcionamiento

7.1. Antes de realizar las pruebas

- ▶ Después de la instalación de tubos y cables en las unidades interior y exterior, compruebe que no haya escapes de refrigerante, que no se haya aflojado ni la fuente de alimentación ni el cableado de control, que la polaridad no sea errónea y que no se haya desconectado ninguna fase de la alimentación.
- ▶ Utilice un megaohmímetro de 500 V para comprobar que la resistencia entre los bornes de alimentación y la tierra es como mínimo de 1,0 MΩ.
- ▶ No efectúe esta prueba en los bornes de los cables de control (circuito de bajo voltaje).

⚠ Atención:

No utilice el aire acondicionado si la resistencia de aislamiento es inferior a 1,0 MΩ.

Interfaz del controlador

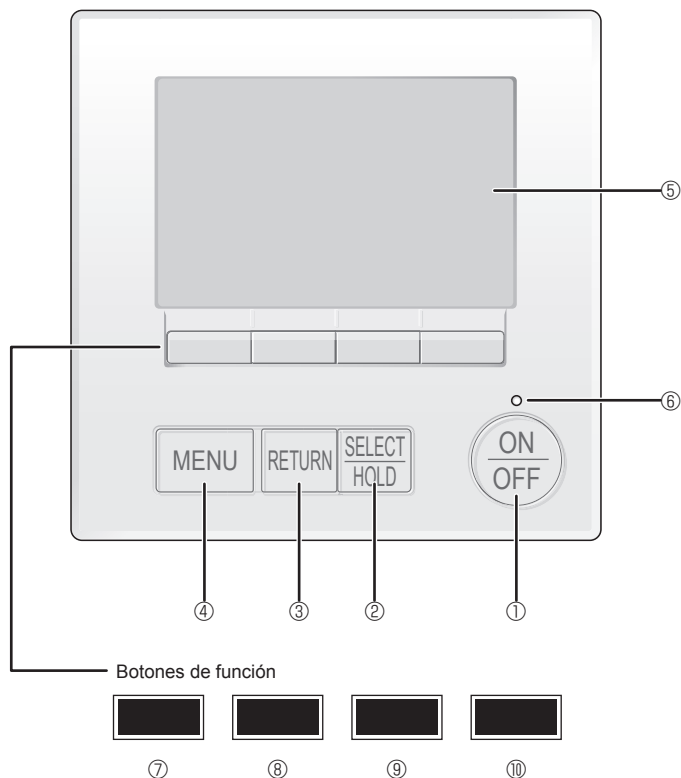

Fig. 7-1

7.2. Prueba de funcionamiento

Están disponibles los siguientes 2 métodos.

7.2.1. Al usar el mando a distancia MA con cable (Fig. 7-1)

① Botón [ON/OFF]

Presione para ENCENDER/APAGAR la unidad interior.

② Botón [SELECT/HOLD]

Presione para guardar la configuración.

Cuando se muestra el menú Principal, al pulsar este botón se activará/desactivará la función HOLD.

③ Botón [RETURN]

Pulse para volver a la pantalla anterior.

④ Botón [MENU]

Presione para ir al Menú principal.

⑤ LCD con iluminación de fondo

Aparecerá la configuración de operaciones.

Cuando la luz de fondo esté apagada, al presionar cualquier botón se ilumina la luz de fondo y permanece encendida durante un periodo de tiempo determinado dependiendo de la pantalla.

Cuando la luz de fondo está apagada, la luz se enciende al presionar cualquier botón, que no realizará su función. (salvo el botón [ON/OFF])

⑥ Lámpara de ENCENDIDO/APAGADO

Esta lámpara se ilumina en verde mientras la unidad esté en funcionamiento.

Parpadea cuando se está iniciando el controlador remoto o cuando hay un error.

⑦ Botón de función [F1]

Pantalla principal: Presione para cambiar el modo de operación.

Pantalla de menús: La función del botón depende de la pantalla.

⑧ Botón de función [F2]

Pantalla principal: Presione para disminuir la temperatura.

Menú principal: Púlselo para mover el cursor hacia la izquierda.

Pantalla de menús: La función del botón depende de la pantalla.

⑨ Botón de función [F3]

Pantalla principal: Presione para aumentar la temperatura.

Menú principal: Púlselo para mover el cursor hacia la derecha.

Pantalla de menús: La función del botón depende de la pantalla.

⑩ Botón de función [F4]

Pantalla principal: Presione para cambiar la velocidad del ventilador.

Pantalla de menús: La función del botón depende de la pantalla.

7. Prueba de funcionamiento

Paso 1 Seleccione "Test run" (Modo prueba) desde el controlador remoto.

- ① Seleccione "Service" (Revisión) desde el Menú principal, y pulse el botón [SELECT/HOLD].
- ② Una vez seleccionado el Menú Revisión aparecerá una ventana que pide la contraseña. (Fig. 7-2)
Para introducir la contraseña actual de mantenimiento (4 dígitos numéricos), mueva el cursor hasta el dígito que desea cambiar con el botón [F1] o [F2] y fije cada número (0 a 9) con el botón [F3] o [F4]. A continuación, pulse el botón [SELECT/HOLD].

Nota: La contraseña inicial de mantenimiento es "9999". Cambie la contraseña predeterminada para evitar un posible acceso no autorizado. Tenga la contraseña disponible para aquellos que la necesiten.

Nota: Si se olvida de la contraseña de mantenimiento, puede restablecer la contraseña predeterminada "9999" pulsando y manteniendo pulsados los botones [F1] y [F2] simultáneamente durante tres segundos en la pantalla de ajuste de contraseña de mantenimiento.

- ③ Seleccione "Test run" (Modo prueba) con el botón [F1] o [F2], y pulse el botón [SELECT/HOLD]. (Fig. 7-3)
- ④ Seleccione "Test run" (Modo prueba) con el botón [F1] o [F2], y pulse el botón [SELECT/HOLD]. (Fig. 7-4)

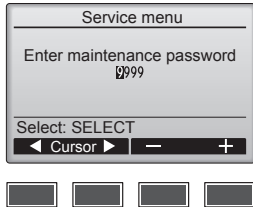

Fig. 7-2

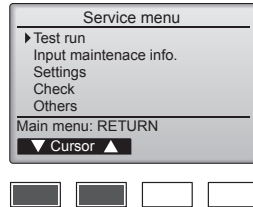

Fig. 7-3

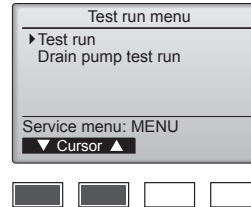

Fig. 7-4

Paso 2 Realice la prueba y compruebe la temperatura del flujo de aire y el sistema automático de desviación del aire.

- ① Pulse el botón [F1] para recorrer los modos de funcionamiento, siguiendo el orden de "Cool" (Frío) y "Heat" (Calor). (Fig. 7-5)
Modo Frío: compruebe si sale aire frío.
Modo Calor: compruebe si sale aire caliente.

Nota:

Compruebe el funcionamiento del ventilador de la unidad exterior.

- ② Pulse el botón [SELECT/HOLD] y abra la pantalla de ajuste de la paleta.

Comprobación de la paleta automática

- ① Compruebe la paleta automática con los botones [F1] [F2]. (Fig. 7-6)
- ② Pulse el botón [RETURN] para volver a "Test run" (Modo prueba).
- ③ Pulse el botón [ON/OFF].

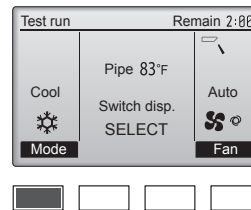

Fig. 7-5

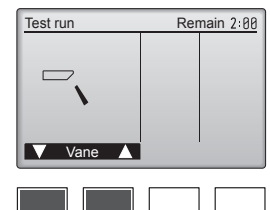

Fig. 7-6

This product is designed and intended for use in the residential,
commercial and light-industrial environment.

Please be sure to put the contact address/telephone number on
this manual before handing it to the customer.

mitsubishi **ELECTRIC CORPORATION**

HEAD OFFICE: TOKYO BUILDING, 2-7-3, MARUNOUCHI, CHIYODA-KU, TOKYO 100-8310, JAPAN