

ENH4X

Serpentin en N à caisson, horizontal Chauffage – refroidissement

Instructions d'installation

REMARQUE: Veuillez lire attentivement l'intégralité du manuel d'instruction avant de commencer l'installation.

CONSIDÉRATIONS DE SÉCURITÉ

Une installation fautive, de mauvais réglages, des modifications inappropriées, un mauvais entretien, une réparation hasardeuse ou une mauvaise utilisation peuvent provoquer une explosion, un incendie, une électrocution ou d'autres conditions pouvant infliger des dégâts matériels, des blessures, voire la mort. Contactez un installateur qualifié, un atelier de réparation, le distributeur ou la succursale pour obtenir des informations ou de l'aide. L'installateur qualifié ou l'entreprise de service doit impérativement utiliser des trousseaux et des accessoires autorisés par l'usine pour réaliser une modification sur le produit. Reportez-vous aux instructions d'installation individuelles fournies avec les trousseaux ou les accessoires lors de l'installation.

Respectez tous les codes de sécurité. Portez des lunettes de sécurité, des vêtements de protection et des gants de travail. Utilisez un chiffon humide pendant le brasage. Prévoyez avoir un extincteur à portée de main. Lisez attentivement toutes les directives et respectez tous les avertissements et les mises en garde qui figurent sur l'appareil. Consultez les codes locaux du bâtiment et les éditions courantes du Code national de l'électricité (NEC) NFPA 70.

Au Canada, consultez la dernière version du Code canadien de l'électricité CSA C22.1.

Sachez reconnaître les symboles de sécurité. Ceci est un symbole de sécurité ⚠. Soyez vigilant lorsque vous voyez ce symbole sur l'appareil et dans les instructions ou les manuels : vous risquez de vous blesser.

Veillez à bien comprendre les mots d'avertissement DANGER, AVERTISSEMENT et MISE EN GARDE. Ces mots sont associés aux symboles de sécurité. Le mot DANGER indique les plus graves dangers, qui provoqueront des blessures graves ou la mort. AVERTISSEMENT signale un danger qui pourrait entraîner des blessures ou la mort. Le mot ATTENTION est utilisé pour identifier des pratiques dangereuses pouvant entraîner des blessures corporelles superficielles ou des dégâts matériels. Le mot REMARQUE met en évidence des suggestions qui permettront d'améliorer l'installation, la fiabilité ou le fonctionnement.

REMARQUE: De l'azote peut s'échapper par les trous percés dans les bouchons. Cela n'indique pas une fuite du serpentin et ne garantit que vous pourrez renvoyer le serpentin.

⚠ ATTENTION

RISQUE D'ÉLECTROCUTION

Le non-respect de cet avertissement pourrait provoquer des blessures, voire la mort.

Avant de procéder à l'installation, à la modification ou à l'entretien de l'appareil, coupez toujours l'interrupteur d'alimentation principale. Il est possible que plusieurs disjoncteurs soient présents. Verrouillez et posez une étiquette de mise en garde appropriée sur le sectionneur.

⚠ MISE EN GARDE

DANGER DE BLESSURES

Le non-respect de cette mise en garde pourrait entraîner des blessures corporelles.

Ce serpentin contient une précharge d'azote de 15 lb/po² manométriques. Une décharge de pression par le biais du centre des bouchons en caoutchouc est requise avant le retrait des bouchons.

⚠ MISE EN GARDE

RISQUE DE COUPURE

Le non-respect de cette mise en garde pourrait entraîner des blessures corporelles.

Les plaques de métal peuvent présenter des angles coupants ou des ébarbures. Soyez prudent et portez des vêtements appropriés et des gants lors de la manipulation des pièces.

⚠ MISE EN GARDE

RISQUE DE DOMMAGES AU PRODUIT OU DE DOMMAGES MATÉRIELS

Le non-respect de cette mise en garde pourrait entraîner des dommages matériels.

Prenez des précautions pour que les tuyaux en aluminium n'entrent pas en contact direct et ne permettent pas l'écoulement des condensats avec ou vers un métal dissemblable. Les métaux dissemblables peuvent engendrer une corrosion galvanique et une panne prématurée.

⚠ MISE EN GARDE

DANGER POUR L'ENVIRONNEMENT

Le non-respect de cette mise en garde pourrait entraîner des dommages écologiques.

La réglementation fédérale exige de ne pas décharger le frigorigène dans l'atmosphère. Récupérez-le durant les réparations ou le démontage final de l'appareil.

INTRODUCTION

Le ENH4X est un serpentin horizontal à usages multiples pour appareils de chauffage (Fig. 1). Avec l'utilisation d'une conduite de transition fournie sur place, ces serpentins d'appareil de chauffage peuvent également être utilisés pour d'autres appareils de chauffage horizontaux similaires sur le marché. Le serpentin est disponible dans les capacités 024 à 060. Tous les modèles sont équipés d'un détendeur thermostatique préinstallé et sont utilisés avec les systèmes de frigorigène R-410A.

INSTALLATION

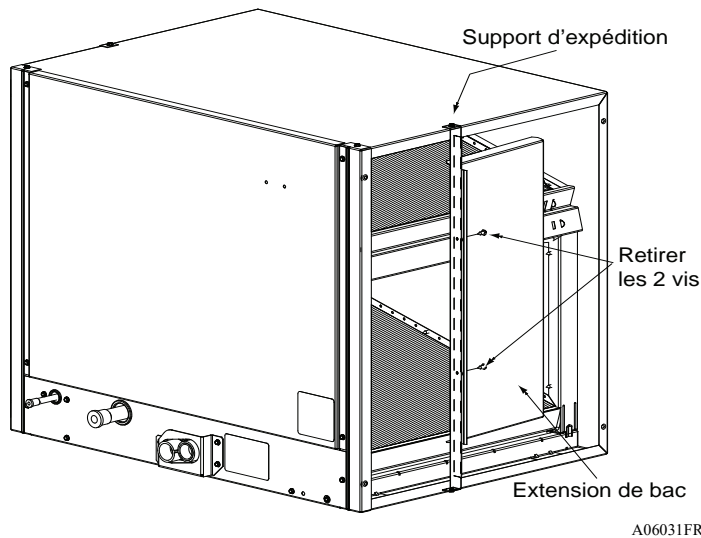

Fig. 1 – Appareil de chauffage

Les serpentins ENH4X pour appareils de chauffage ne sont PAS conçus pour les appareils de chauffage dont la largeur dépasse celle du serpent.

Avant l'installation, plusieurs autres exigences de performance doivent être examinées, car une mauvaise installation peut avoir une incidence négative sur les performances. La section qui suit aborde brièvement ces facteurs.

Flux d'air

Le débit et la distribution d'air sont essentiels pour obtenir des performances adéquates du système. Les problèmes éventuels en cas de débit d'air non adéquat peuvent être les suivants :

- Faible rendement du système
- Détendeur thermostatique obstrué
- Serpentin gelé
- Commande d'humidité défectueuse
- Décompression de l'eau

REMARQUE: En outre, les applications de thermopompe nécessitent un débit d'air dans un sens particulier pour fournir de meilleures performances. Voir l'autocollant sur l'avant du serpent pour connaître le sens adéquat.

Lors de la fixation de l'antenne et du montage du plénum, accordez une attention particulière à l'effet de ces détails sur le débit d'air. Après le démarrage du système, vérifiez le débit pour vous assurer qu'il est adéquat. (En général, le débit doit être compris entre 350 et 400 CFM/tonne dans les conditions normales de fonctionnement.)

Détendeur thermostatique

Ce serpent utilise un détendeur thermostatique pour optimiser les performances et le confort dans l'ensemble de la plage de fonctionnement du système. Lors de l'installation du serpent, accordez une attention particulière au détendeur thermostatique.

- Ne surchauffez pas le détendeur. Les températures supérieures à 100°C (212°F) peuvent affecter les performances du détendeur. Pour le brasage, utilisez un chiffon humide ou un dissipateur.
- Placez le sècheur à filtre liquide près du module intérieur pour réduire les risques d'obstruction de la valve par des débris.
- Assurez-vous que le bulbe du détendeur thermostatique est solidement fixé et enveloppé dans l'indentation du tuyau de la conduite de vapeur.

Modèles ENH4X :

Ces serpentins sont dotés d'un détendeur thermostatique qui comporte un dispositif d'arrêt d'urgence installé en usine, conçu pour une utilisation avec le frigorigène R-410A seulement. Utilisez seulement en plein air avec des appareils conçus pour le frigorigène R-410A.

REMARQUE: Tous les détendeurs thermostatiques sont dotés de préréglages de surchauffe et ne sont pas réglables sur place.

Ressuage du caisson

Si l'appareil est installé dans un garage, un grenier ou un autre espace non climatisé, vous devez accorder une attention particulière à la possibilité de ressuage du caisson.

Gestion des condensats

Lorsqu'ils sont installés de façon adéquate, ces serpentins peuvent gérer les condensats sans permettre une décompression dans les conduits. Les serpentins de capacités 43, 60 et 61 nécessitent l'ajout d'une extension de bac (fournie avec les serpentins) pour une installation horizontale vers la gauche ou vers la droite. Consultez les instructions détaillées pour obtenir des renseignements supplémentaires. En outre, reportez-vous à la section « Raccorder la conduite d'évacuation de condensat » de ce manuel.

! MISE EN GARDE

RISQUE DE DOMMAGES MATÉRIELS

Le non-respect de cette mise en garde pourrait entraîner des dommages matériels.

Lorsque l'appareil est installé sur un plafond fini ou dans un espace habitable, installez sur place un bac de récupération des condensats auxiliaire couvrant toute la surface sous l'appareil.

INSTALLATION HORIZONTALE VERS LA DROITE ET VERS LA GAUCHE AVEC EXTENSION DE BAC (capacités 43, 60 et 61 seulement)

Deux extensions de bac distinctes sont fournies avec l'appareil. Pour les installations horizontales vers la gauche, utilisez le bac fixé à gauche du support d'expédition. Pour les installations horizontales vers la droite, utilisez le bac fixé à droite du support d'expédition. Prenez soin d'utiliser l'extension de bac adéquate pour l'application. Il ne devrait y avoir aucun écart entre le bac d'évacuation des condensats en plastique et l'extension de bac. Tout le condensat devrait s'écouler de l'extension de bac vers le bac d'évacuation des condensats en plastique et ne pas fuir dans le caisson ou la conduite du serpent.

REMARQUE: Mettez le bac non utilisé et les deux supports d'expédition au rebut.

Pour les installations horizontales vers la gauche, installez l'extension du bac sur l'extrémité gauche du bac d'évacuation des condensats horizontal. L'extension du bac est fendue pour s'ajuster sur bord du bac d'évacuation des condensats et se prolonge jusqu'au plénum d'alimentation (Fig. 2).

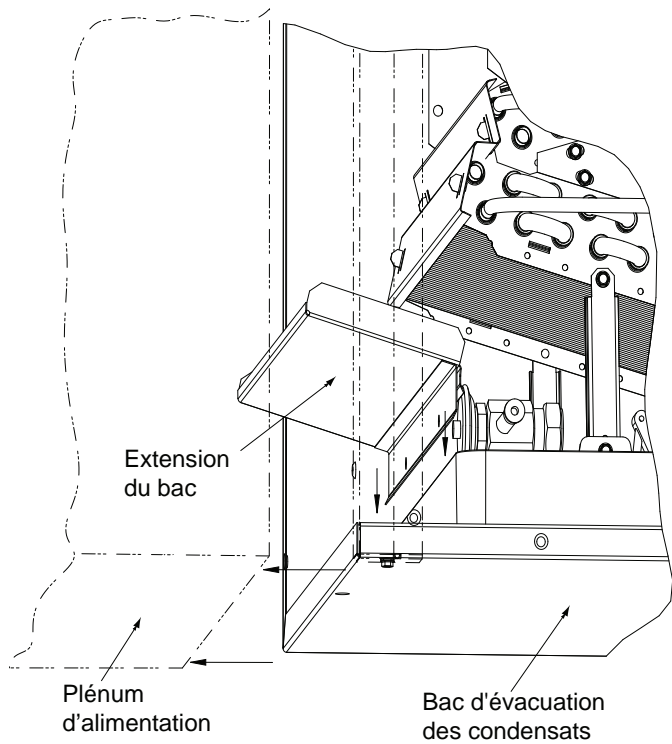

A06032FR

Fig. 2 – Installation horizontale vers la gauche de l'extension du bac (capacités 43, 60 et 61 seulement)

Pour les installations horizontales vers la droite, installez l'extension du bac sur l'extrémité droite du bac d'évacuation des condensats horizontal. L'extension du bac est fendue pour s'ajuster sur bord du bac d'évacuation des condensats et se prolonge jusqu'au plénum d'alimentation (Fig. 3).

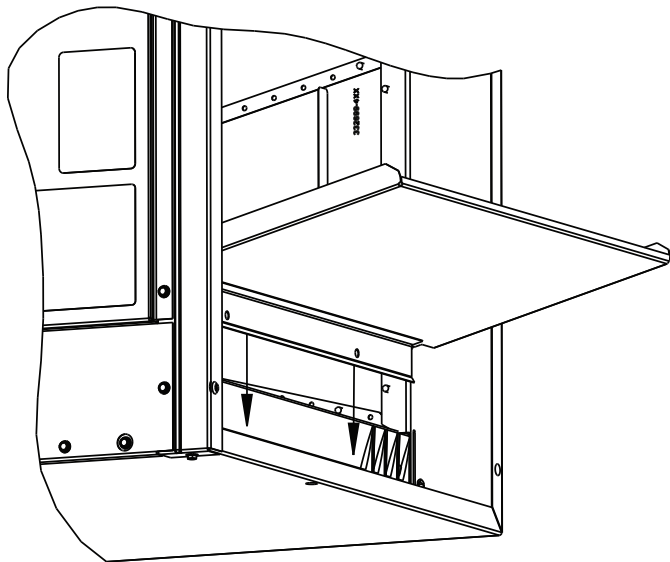

A09084

Fig. 3 – Installation horizontale vers la droite de l'extension du bac (capacités 43, 60 et 61 seulement)

Ces unités peuvent être installées dans plusieurs configurations. En vue de garantir le meilleur rendement du système, installez et orientez les composants comme illustré dans la Fig. 4. Utilisez Tableau 1 et Tableau 2 pour identifier les lettres de l'application (A à J) convenant

aux largeurs de l'appareil de chauffage et du serpentin utilisés pour une application spécifique. Orientez et configurez l'appareil de chauffage et le serpentin comme indiqué dans chaque application.

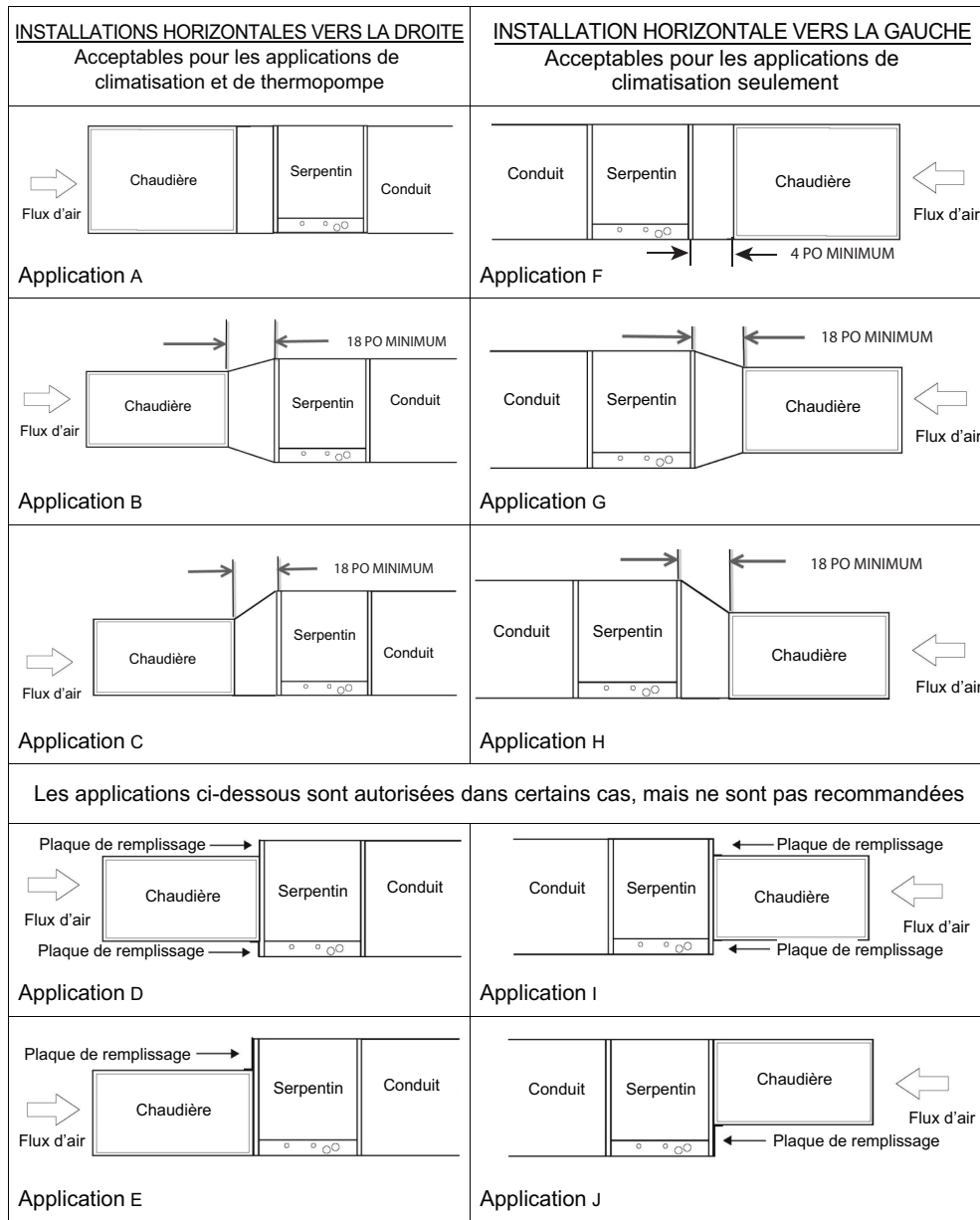

Fig. 4 – Applications d'installation horizontale

A180215AFR

Tableau 1 – Applications avec thermopompe vers la droite

Largeur de l'appareil de chauffage – mm (po)	Largeur du serpentin – mm (po)		
	445 (17,5)	533 (21)	622 (24,5)
356 (14)	B, C	[B,C]	
445 (17,5)	A	B, C, [D, E]	[B,C]
533 (21)		A	B, C, [D, E]
622 (24,5)			A

REMARQUE : Les applications entre [] sont autorisées, mais ne sont pas recommandées.
 Zone grise non autorisée.

Tableau 2 – Applications de climatiseur

Largeur de l'appareil de chauffage – mm (po)	Largeur du serpentin – mm (po)		
	445 (17,5)	533 (21)	622 (24,5)
356 (14)	B, C, G, H	[B,C,G,H]	
445 (17,5)	A, F	B,C,G,H [D,E,I,J]	[B,C,G,H]
533 (21)		A, F	B,C,G,H [D,E,I,J]
622 (24,5)			A, F

REMARQUE : Les applications entre [] sont autorisées, mais ne sont pas recommandées. Zone grise non autorisée.

Configurations de l'installation

Vous pouvez installer ces appareils sur une plateforme de travail, sur des barres au toit dans le grenier, à des crochets de suspension sur les solives de plancher dans l'espace sanitaire, ou sur des blocs. Voir la section et les chiffres adéquats pour obtenir des instructions d'installation détaillées.

REMARQUE: Une extension de bac est nécessaire pour les applications horizontales vers la gauche et vers la droite. NE PAS LES JETER.

ACCESSOIRE D'APPAREIL DE CHAUFFAGE

Fixer le serpentin à l'appareil de chauffage

Les plaques de fixation (3) et la plaque d'obturation (1) sont emballées ensemble et placées dans le carton d'emballage du serpentin. Retirez ces éléments en vérifiant le nombre de pièces. Utilisez la procédure suivante pour fixer le serpentin horizontal ENH4X à l'appareil de chauffage.

REMARQUE: Retirez les renforts d'expédition des deux extrémités du caisson avant de procéder à l'installation. Retirez également la cale d'expédition en carton ondulé de l'intérieur de l'extrémité droite du caisson avant de procéder à l'installation.

1. Trois plaques de fixation permettent de fixer le serpentin à l'appareil de chauffage. L'application détermine quelle extrémité de l'antenne sera fixée à l'appareil de chauffage.
2. Utilisez des vis auto-taraudeuses pour monter les plaques de fixation sur le caisson du serpentin (Fig. 5).

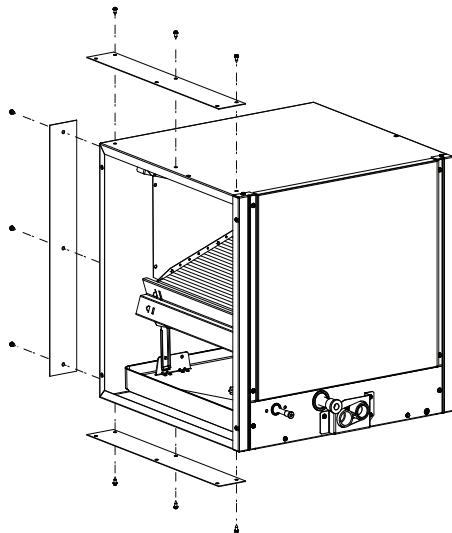
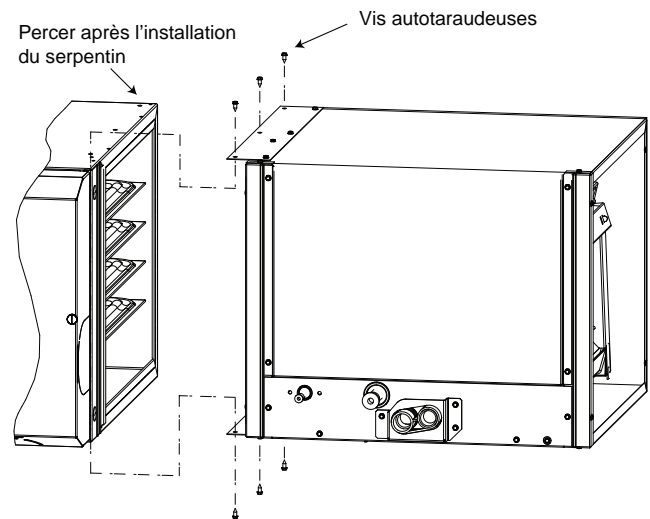

Fig. 5 – Monter les plaques de fixation

A05419

3. Installez fermement l'appareil de chauffage contre le caisson du serpentin.
4. Utilisez des vis auto-taraudeuses pour fixer la chaudière (Fig. 6).
5. Scellez le joint situé entre le caisson du serpentin et l'appareil de chauffage au moyen de matériaux conformes aux codes locaux pour assurer l'étanchéité.



A05420FR

Fig. 6 – Fixer le serpentin à l'appareil de chauffage

REMARQUE: Si le serpentin et l'appareil de chauffage sont de largeurs différentes, consultez la Fig. 4 et les Tableau 1 et Tableau 2.

INSTALLATIONS DANS UN GRENIER HORIZONTAL

Construire une plateforme de travail pour soutenir l'ensemble serpentin/appareil de chauffage

1. Construisez une plateforme de travail en utilisant du matériel pour plateforme, qui peut supporter le poids d'un installateur ou technicien d'entretien.
2. Placez la plateforme à l'avant de l'extrémité de décharge de l'appareil de chauffage.
3. Fixez la plateforme aux solives de construction.

Installer le serpentin

Pour suspendre le serpentin ENH4Xhs :

1. Coupez la courroie de plomberie en métal suivant les longueurs désirées.
2. Fixez la courroie de plomberie dans les quatre coins du caisson du serpentin (Fig. 7).
3. Utilisez au moins deux vis dans chaque coin pour fixer la courroie de plombier au caisson.
4. Positionnez et fixez le serpentin en face de l'extrémité de décharge de l'appareil de chauffage.
5. Assurez-vous que le serpentin est de niveau pour assurer l'évacuation adéquate des condensats.
6. Au moyen des fixations adaptées pour le type de conduit, raccordez la conduite d'alimentation d'air au serpentin.

INSTALLATION DANS UN VIDE SANITAIRE HORIZONTAL

Comme solution de rechange à une installation à l'horizontale dans un grenier, le serpentin horizontal ENH4X peut être installé dans un vide

sanitaire sur des blocs ou des dalles appropriés, ou suspendus aux solives de plancher.

Pour suspendre le serpentin ENH4Xhs :

1. Coupez la courroie de plomberie en métal suivant les longueurs désirées.
2. Fixez la courroie de plomberie dans les quatre coins du caisson du serpentin (Fig. 7).
3. Utilisez au moins deux vis dans chaque coin pour fixer la courroie métallique de plombier au caisson.
4. Positionnez et fixez le serpentin en face de l'extrémité de décharge de l'appareil de chauffage.
5. Assurez-vous que le serpentin est de niveau pour assurer l'évacuation adéquate des condensats.
6. Au moyen des fixations adaptées pour le type de conduit, raccordez la conduite d'alimentation d'air au serpentin.

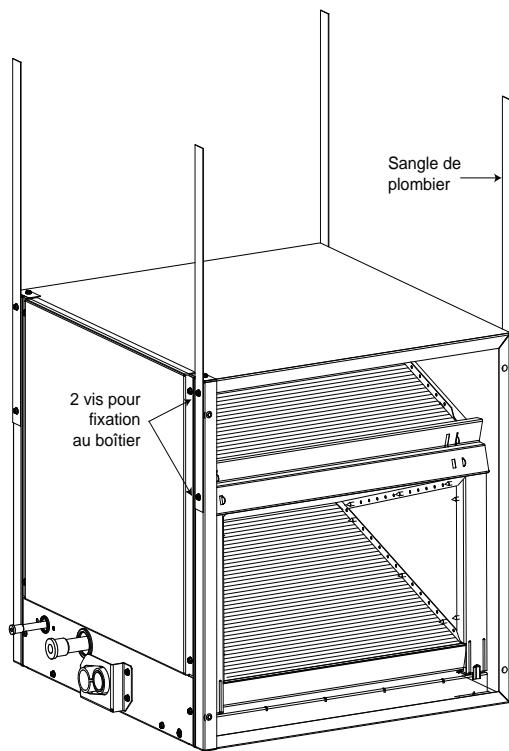

A05421FR

Fig. 7 – Suspension du serpentin à l'aide de feuillard perforé
RACCORDEMENTS DE LA CONDUITE DE FRIGORIGÈNE

! ATTENTION

DANGER DE BLESSURES

Le non-respect de cet avertissement risque d'occasionner des blessures. Portez des lunettes de protection.

L'appareil est chargé en usine de 15 lb/po² d'azote. Le serpentin est sous pression et le filtre du détendeur thermostatique est placé derrière le bouchon de la conduite de liquide. Ne retirez PAS le bouchon de la conduite de liquide en premier; mais plutôt celui de la conduite d'aspiration de sorte à dépressuriser le serpentin.

REMARQUE: La charge d'azote de l'usine peut parfois s'échapper par les bouchons de caoutchouc durant l'entreposage. Cela n'indique pas une fuite du serpentin et ne garantit que vous pourrez renvoyer le serpentin.

Les conduites de frigorigène doivent être configurées suivant les codes locaux de la construction et les lignes directrices énoncées dans les instructions d'installation des appareils extérieurs.

Mesurez et installez les conduites de frigorigène conformément aux renseignements fournis avec l'appareil extérieur. Les dimensions des tubes de raccordement du serpentin sont indiquées dans le [Tableau 3](#). Acheminez les conduites de frigorigène vers le serpentin de manière à ne pas entraver l'accès à l'appareil pour l'entretien ou le retrait du filtre.

Tableau 3 – Taille du tuyau de raccordement du serpentin

N° DE MODÈLE	DIMENSION DES TUBES DE RACCORDEMENT DU SERPENTIN mm (po)	
	Liquide	Aspiration
ENH4X24L17A	10 (3/8)	16 (5/8)
ENH4X30L17A	10 (3/8)	19 (3/4)
ENH4X31L17A	10 (3/8)	19 (3/4)
ENH4X36L17A	10 (3/8)	19 (3/4)
ENH4X42L21A	10 (3/8)	22 (7/8)
ENH4X43L21A	10 (3/8)	22 (7/8)
ENH4X48L21A	10 (3/8)	22 (7/8)
ENH4X60L24A	10 (3/8)	22 (7/8)
ENH4X61L24A	10 (3/8)	22 (7/8)

REMARQUE: Le déshydrateur-filtre doit être placé juste avant le module intérieur.

Raccordement des conduites de frigorigène, de liquide et d'aspiration

Pour les systèmes compatibles et non compatibles, utilisez les conduites de tailles recommandées dans les instructions d'installation de l'appareil extérieur.

Le serpentin peut être raccordé aux appareils extérieurs au moyen d'installations de conduites de frigorigène ou de conduites de frigorigène fabriquées sur place.

Reportez-vous au [Tableau 3](#) pour obtenir la taille du tube de raccordement du serpentin.

! MISE EN GARDE

RISQUE DE DOMMAGES AU PRODUIT OU DE DOMMAGES MATÉRIELS

Le non-respect de cette mise en garde pourrait entraîner des dommages matériels.

Prenez des précautions pour que les conduites en aluminium n'entrent pas en contact direct avec d'autres conduites métalliques de nature différente et ne permettent pas l'écoulement des condensats. Les métaux dissemblables peuvent engendrer une corrosion galvanique et une panne prématurée.

Le serpentin peut être raccordé aux appareils extérieurs au moyen de conduites fournies sur place et conçues pour le frigorigène. Lorsque vous raccordez ou torchez les tuyaux, évacuez toujours les tuyaux et récupérez le réfrigérant. Vérifiez l'étanchéité des raccords avant d'isoler l'ensemble de la conduite d'aspiration.

Reportez-vous au [Tableau 3](#) pour obtenir la taille du tube de raccordement du serpentin.

! MISE EN GARDE

RISQUE DE DOMMAGES À L'APPAREIL

Ignorer cette mise en garde peut entraîner des dommages au produit.

Pour éviter l'endommagement de la valve d'alimentation du régulateur de frigorigène lors du brasage, vous devez l'envelopper dans un matériau à dissipation thermique tel qu'un chiffon humide.

1. Retirez la porte du caisson du serpent.
2. Retirez les bouchons en caoutchouc, le bouchon côté aspiration puis le bouchon côté liquide des bouts de tube en tournant et en tirant. Stabilisez les ergots du serpent afin d'éviter de les tordre ou de les déformer.
3. Enlevez la plaque de support de la tuyauterie avec œillets en caoutchouc et faites glisser la plaque avec les œillets sur les conduites de frigorigène (installées sur place), à l'écart des joints brasés.
4. Montez les conduites de frigorigène dans les ergots du serpent. Enveloppez les joints brasés dans un matériau à dissipation thermique tel qu'un chiffon humide.
5. Enveloppez le détendeur thermostatique et la tuyauterie qui se trouvent à proximité dans un matériau de dissipation thermique tel qu'un chiffon humide.
6. Effectuez une purge de 1/2 lb/po² (0,69 bar manométrique) d'azote dans la conduite d'aspiration et de liquide.
7. Brasez au moyen d'un alliage Sil-Fos ou Phos-cuivre. N'utilisez pas un brasage tendre.
8. Après le brasage, laissez les joints refroidir. Avec précaution, écartez l'isolant du bulbe du détendeur thermostatique pour vérifier que le bulbe est solidement fixé à l'aide d'un collier de serrage pour flexible. Serrez la vis à la main, puis de 1/2 tour supplémentaire avec le bulbe situé dans l'alvéole, tout contre le tube de la conduite de vapeurs. Remettez l'isolant en place autour du bulbe du détendeur thermostatique.
9. Vérifiez l'étanchéité des raccords avant d'isoler l'ensemble de la conduite d'aspiration.
10. Faites glisser la plaque de support de la tuyauterie avec œillets en caoutchouc sur les articulations. Positionnez la tuyauterie au centre de chaque œillet pour assurer l'étanchéité à l'air autour du tuyau. Réinstallez la porte de l'armoire.

RACCORDEMENT DE LA CONDUITE D'ÉVACUATION DE CONDENSAT

! MISE EN GARDE

RISQUE DE DOMMAGES MATÉRIELS

Le non-respect de cette mise en garde pourrait entraîner des dommages matériels.

Lorsque l'appareil est installé sur un plafond fini ou dans un espace habitable, installez sur place un bac de récupération des condensats auxiliaire couvrant toute la surface sous l'appareil.

Le serpent est conçu pour éliminer l'eau accumulée à travers les raccords d'évacuation de condensat intégrés. Nous recommandons d'utiliser des raccords en PVC avec les bacs d'évacuation de condensat. Ne serrez pas excessivement. Serrez à la main et rajoutez 1 1/2 tour. Veillez à installer un bouchon enfichable en plastique dans les raccords d'évacuation de condensat non utilisés. Deux raccords femelles filetés de 3/4 po sont fournis dans chaque bac d'évacuation de condensat de serpent.

Il n'est pas requis d'installer un siphon sur la conduite d'évacuation de condensat. Consultez les codes locaux pour connaître les restrictions et les précautions supplémentaires. Si les codes locaux exigent l'installation d'un siphon, les directives suivantes peuvent aider à assurer une évacuation adéquate. Installez un siphon dans la conduite d'évacuation de condensat, aussi près que possible du serpent. Fabriquez un siphon d'au moins 76 mm (3 po) de profondeur, pas plus élevé que le bas de l'ouverture d'évacuation de condensat de l'appareil (Fig. 8). Inclinez la conduite d'évacuation de condensat de 25,4 mm (1 po) pour 10 pi de longueur vers une conduite ouverte ou un carter de refoulement. Pour empêcher les condensats de déborder du bac d'évacuation, assurez-vous que la sortie de chaque siphon se trouve sous son raccord au bac de récupération des condensats. Amorcez tous les siphons, testez le circuit à la recherche de fuites et isolez les conduites et les siphons s'ils se trouvent au-dessus d'un espace de vie.

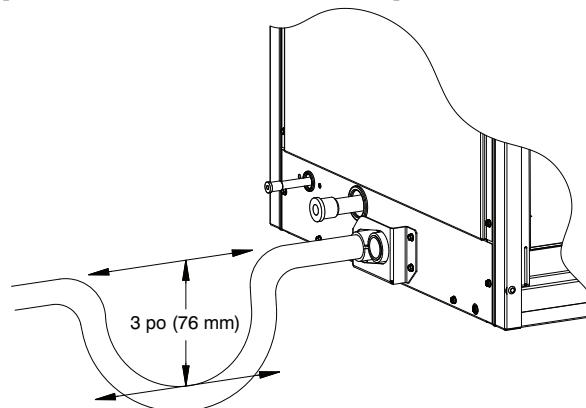

Fig. 8 – Siphon de condensat

A08067FR

REMARQUE: Si l'appareil est situé dans ou au-dessus d'un espace habitable où des dommages pourraient résulter d'un débordement de condensats, un bac de récupération de condensats externe fourni sur place doit être installé sous la surface entière de l'appareil et une conduite d'évacuation des condensats auxiliaire (avec un siphon approprié) doit être installée entre l'appareil et le bac de récupération. Tout condensat dans ce bac de récupération de condensat externe doit être évacué dans un endroit visible. Comme solution alternative à un bac de récupération des condensats externe, certaines localités peuvent autoriser l'utilisation d'une conduite séparée d'évacuation des condensats de 19 mm (3/4 po) avec un siphon approprié (suivant les codes locaux) installé à un endroit où l'évacuation sera visible. Le propriétaire du bâtiment doit être informé que, lorsque du condensat s'écoule du bac de récupération des condensats auxiliaire ou du bac de récupération des condensats externe, il faut vérifier l'appareil pour éviter des dégâts d'eau éventuels. Pour protéger davantage contre les dommages causés par l'eau, installez un interrupteur à flotteur pour fermer l'unité si la quantité d'eau présente dans le bac secondaire devient trop élevée.

REMARQUE: Pour éviter les problèmes de purge, testez la conduite principale de purge en versant lentement de l'eau dans le bac. Vérifiez la tuyauterie à la recherche de fuites et pour assurer la purge adéquate des condensats. En utilisant la deuxième conduite de purge comme expliqué dans la remarque précédente, vous assurez une protection supplémentaire contre les débordements en raison de l'obstruction d'une conduite principale de purge.

REMARQUE: Dans les applications où les niveaux d'humidité de l'air de retour restent à 70 % ou plus pendant une période prolongée, de la condensation peut se former sur le fond du bac et s'égoutter.

RACCORDEMENT À LA CONDUITE D'EAUX USÉES

! ATTENTION

RISQUE D'EXPLOSION

Le non-respect de cet avertissement pourrait provoquer des blessures, voire la mort.

Lors du raccordement à une conduite d'eaux usées (égouts), installez un siphon avec intervalle d'air dans la conduite d'évacuation.

Si vous devez raccorder la conduite d'évacuation de condensat à une conduite d'eaux usées (égouts), vous devez installer un siphon ouvert avant la conduite d'eaux usées pour éviter une fuite de gaz des égouts (Fig. 9).

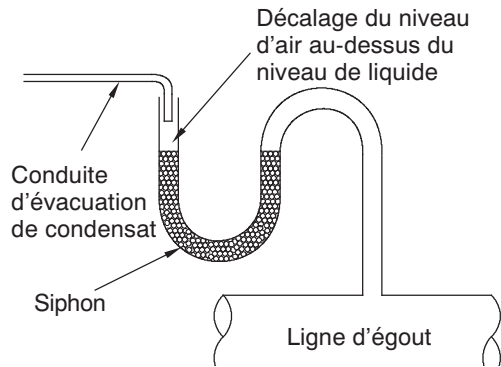

A10216FR

Fig. 9 – Évacuation des condensats vers la conduite d'eaux usées

ENTRETIEN ET MAINTENANCE

Pour obtenir des performances optimales en continu et réduire les risques de pannes, un entretien périodique de cet équipement est essentiel. Consultez votre représentant local pour connaître la fréquence d'entretien du contrat de maintenance, cependant l'entretien doit être fait au moins tous les ans.

L'entretien et la maintenance de cet appareil requièrent un outillage spécial et des connaissances particulières. Si vous n'avez pas ces exigences, communiquez avec votre représentant pour faire exécuter la maintenance. Le seul entretien recommandé au consommateur est le nettoyage ou le remplacement du filtre sur une base mensuelle.

! MISE EN GARDE

DANGER POUR L'ENVIRONNEMENT

Le non-respect de cette mise en garde pourrait entraîner des dommages écologiques.

Retirez et recyclez tous les composants ou matériaux (c.-à-d. frigorigène, etc.) avant de mettre au rebut l'appareil.