



Register Online!
(see page 2)



Pop-Up Toasters

TPT-230-4 Series

Installation and Operating Manual



P/N 07.04.619.00

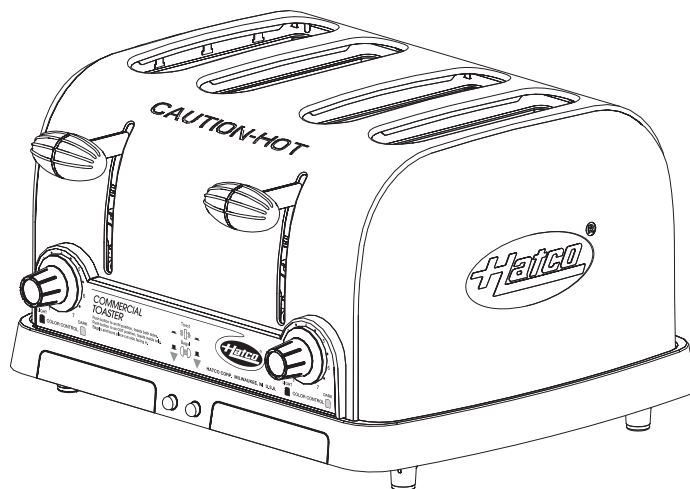

Pop-Up Toaster

Serie TPT-230-4

D Installations- und Bedienungshandbuch
P 11

Registrieren Sie sich online!

Tostador Automático

Serie TPT-230-4

Manual de Instalación y Operación
P 20

Regístrate en línea!

Grille-pains à fentes

Série TPT-230-4

F Manuel d'installation et d'utilisation
P 29

S'inscrire en ligne!

Tostapane a Espulsione

Serie TPT-230-4

Manuale per l'installazione e l'uso
P 38

Registratevi online!

Pop-Up Toaster

Serie TPT-230-4

NL Handleiding voor Installatie en Bediening
P 47

Registreeer online!

Important Owner Information	2	Operation	7
Introduction	2	General	7
Important Safety Information	3	Maintenance	8
Model Description	4	General	8
Specifications	5	Daily Cleaning	8
Plug Configurations	5	Troubleshooting Guide	9
Electrical Rating Chart	5	International Limited Warranty	10
Dimensions	5	Service Information	10
Installation	6		
General	6		

IMPORTANT OWNER INFORMATION

Record the model number, serial number, voltage, and purchase date of the unit in the spaces below (specification label located on the bottom of the unit). Please have this information available when calling Hatco for service assistance.

Model No. _____

Serial No. _____

Voltage _____

Date of Purchase _____

Business

Hours: 8:00 AM to 5:00 PM
 Central Standard Time (CST)
 (Summer Hours: June to September –
 8:00 AM to 5:00 PM CST Monday through Thursday
 8:00 AM to 2:30 PM CST Friday)

Telephone: 414-671-6350

E-mail: partsandservice@hatcocorp.com

Fax: 414-671-3976 (Parts and Service)

Additional information can be found by visiting our web site at www.hatcocorp.com.

Register your unit!

Completing online warranty registration will prevent delay in obtaining warranty coverage. Access the Hatco website at www.hatcocorp.com, select the *Parts & Service* pull-down menu, and click on "Warranty Registration".

INTRODUCTION

The Hatco Pop-Up Toaster is perfect for self-serve buffet areas, lighter volume restaurants, diners, and cafes. The unit evenly toasts a variety of bread products including bagels, texas toast, waffles, and english muffins. The Pop-Up Toaster makes a great addition to your conveyor toaster for those non-peak periods when an occasional order of toast is needed.

The Pop-Up Toaster consists of a durable stainless steel housing with four self-centering, extra-wide toasting slots. It features individual toasting controls, TOAST/BAGEL buttons for one or two-sided toasting, removable crumb trays for easy cleaning, and a 1829 mm (6') cord with plug.

The Hatco Pop-Up Toaster is a product of extensive research and field testing. The materials used were selected for maximum durability, attractive appearance, and optimum performance. Every unit is inspected and tested thoroughly prior to shipment.

This manual provides the installation, safety, and operating instructions for the Hatco Pop-Up Toaster. Hatco recommends all installation, operating, and safety instructions appearing in this manual be read prior to installation or operation of the unit.

Safety information that appears in this manual is identified by the following signal word panels:



WARNING indicates a hazardous situation which, if not avoided, could result in death or serious injury.



CAUTION indicates a hazardous situation which, if not avoided, could result in minor or moderate injury.



NOTICE is used to address practices not related to personal injury.



Read the following important safety information before using this equipment to avoid serious injury or death and to avoid damage to equipment or property.

WARNING**ELECTRIC SHOCK HAZARD:**

- Plug unit into a properly grounded electrical receptacle of the correct voltage, size, and plug configuration. If plug and receptacle do not match, contact a qualified electrician to determine and install the proper voltage and size electrical receptacle.
- Unplug power cord and allow unit to cool before performing cleaning, adjustments, maintenance, or attempting to clear a jam.
- DO NOT submerge or saturate with water. Unit is not waterproof. Do not operate if unit has been submerged or saturated with water.
- Unit is not weatherproof. Locate unit indoors where ambient air temperature is a minimum of 21°C (70°F).
- Do not steam clean or use excessive water on unit.
- This unit is not “jet-proof” construction. Do not use jet-clean spray to clean this unit.
- Do not pull unit by power cord.
- Discontinue use if power cord is frayed or worn.
- Do not attempt to repair or replace a damaged power cord. Cord must be replaced by Hatco, an Authorized Hatco Service Agent, or a person with similar qualifications.
- Unit must be serviced by qualified personnel only. Service by unqualified personnel may lead to electric shock or burn.
- NEVER insert a knife, fork, or similar object into toasting chamber.
- Do not pick up toaster by inserting fingers into the toaster slots and grasping the heating elements.
- Do not clean unit when it is energized or hot.
- Do not allow liquids to spill into unit.

FIRE HAZARD:

- Locate unit a minimum of 25 mm (1”) from combustible walls and materials. If safe distances are not maintained, combustion or discoloration could occur.
- Do not place anything on top of toaster. Do not place toaster near or underneath curtains or other combustible materials. Items near or on top of toaster could catch fire causing injury and/or damage to the toaster.

WARNING

EXPLOSION HAZARD: Do not store or use gasoline or other flammable vapors or liquids in the vicinity of this or any other appliance.

In case of fire, disconnect toaster from power source immediately. This allows the unit to cool, making it easier and safer to put out the fire.

Make sure all operators have been instructed on the safe and proper use of the unit.

This unit is not intended for use by children or persons with reduced physical, sensory, or mental capabilities. Ensure proper supervision of children and keep them away from the unit.

This unit has no “user-serviceable” parts. If service is required on this unit, contact an Authorized Hatco Service Agent or contact the Hatco Service Department at 414-671-6350; International fax 414-671-3976.

CAUTION**BURN HAZARD:**

- Some exterior surfaces on unit will get hot. Use caution when touching these areas.
- Do not remove crumb trays for cleaning until toaster is cool.

Locate unit at the proper counter height in an area that is convenient for use. The location should be level to prevent the unit or its contents from falling accidentally and strong enough to support the weight of the unit and contents.

Always operate toaster with crumb trays installed.

The toasting of coated or buttered products such as garlic bread, cheese sandwiches, and sweet rolls is NOT recommended. Residue will reduce toaster performance and could ignite inside toaster. Using toaster with the food products listed above will void unit warranty.

NOTICE

Use non-abrasive cleaners and cloths only. Abrasive cleaners and cloths could scratch finish of unit, marring its appearance and making it susceptible to soil accumulation.

Submerging or saturating unit with water will damage the unit and void unit warranty.

Do not lay unit on the side with the control panel. Damage to the unit could occur.

This unit is intended for commercial use only — NOT for household use.

MODEL DESCRIPTION

GB

The Hatco Pop-Up Toaster is perfect for buffet areas and lighter volume restaurants. TPT series toasters have four self-centering, extra wide toasting slots. The toasting slots are divided into two pairs, each with an individual progressive toasting control and a TOAST/BAGEL button for one or two-sided toasting. The durable, stainless steel housing contains removable crumb trays for easy cleaning.

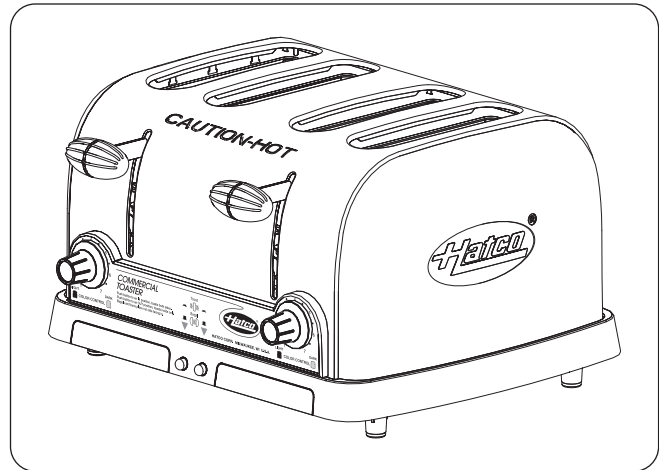

TPT-230-4

Plug Configurations

Units are supplied from the factory with an electrical cord and plug. Plugs are supplied according to the application.



ELECTRIC SHOCK HAZARD: Plug unit into a properly grounded electrical receptacle of the correct voltage, size, and plug configuration. If plug and receptacle do not match, contact a qualified electrician to determine and install the proper voltage and size electrical receptacle.

NOTE: The specification label is located on the bottom of the unit. See label for serial number and verification of unit electrical information.

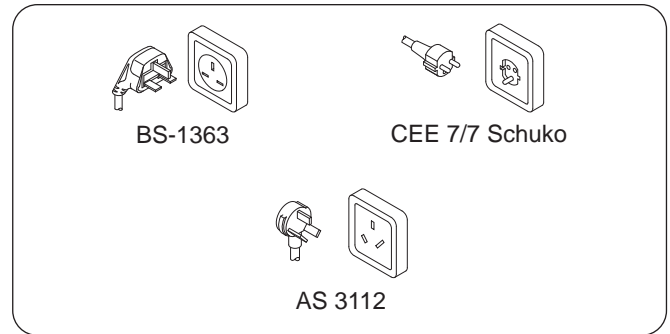

Plug Configurations

NOTE: Receptacle not supplied by Hatco.

Electrical Rating Chart

Model	Voltage	Watts	Amps	Plug Configuration	Shipping Weight
TPT-230-4	230 (CE)	2388	10.4	BS-1363, CEE 7/7 Schuko, or AS 3112	7 kg (15 lbs.)

NOTE: Shipping weight includes packaging.

Dimensions

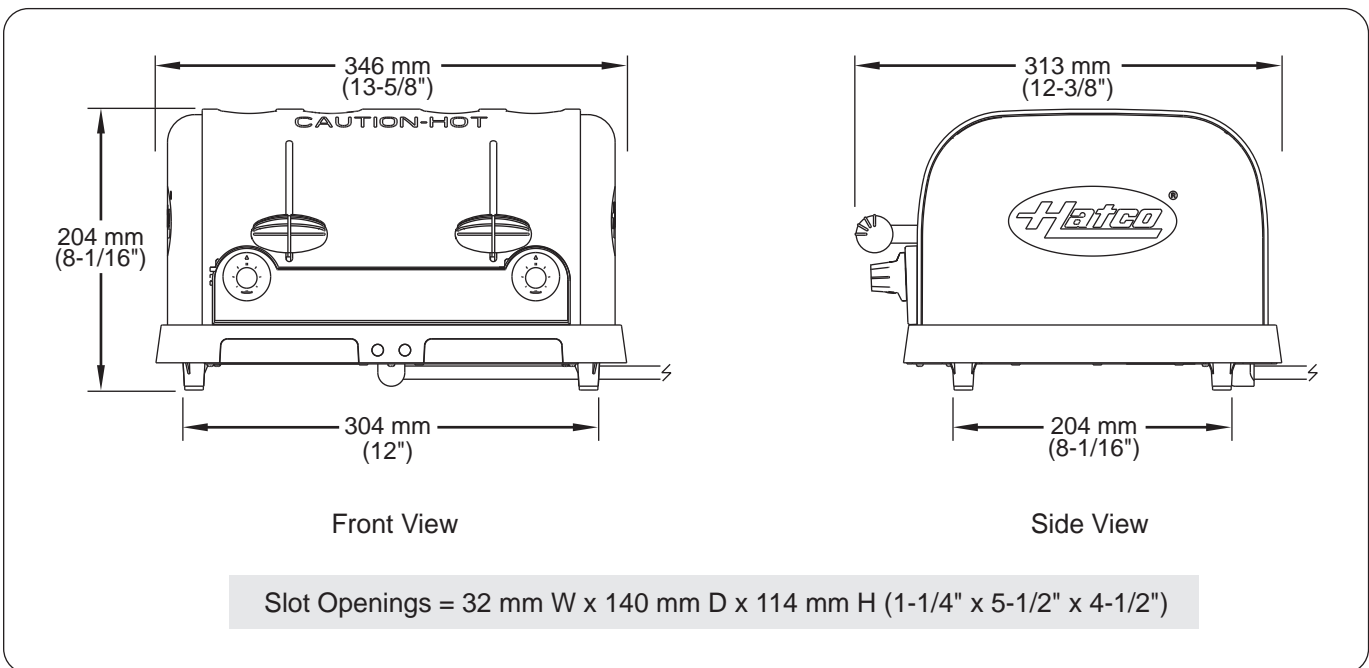

General

The Pop-Up Toaster is shipped with all components pre-assembled. Care should be taken when unpacking the shipping carton to avoid damage to the unit and the components enclosed.

WARNING

ELECTRIC SHOCK HAZARD: Unit is not weatherproof. Locate unit indoors where ambient air temperature is a minimum of 21°C (70°F).

EXPLOSION HAZARD: Do not store or use gasoline or other flammable vapors or liquids in the vicinity of this or any other appliance.

FIRE HAZARD:

- Locate unit a minimum of 25 mm (1") from combustible walls and materials. If safe distances are not maintained, combustion or discoloration could occur.
- Do not place anything on top of toaster. Do not place toaster near or underneath curtains or other combustible materials. Items near or on top of toaster could catch fire causing injury and/or damage to the toaster.

NOTE: TPT Series toasters require a dedicated circuit.

1. Remove the unit from the carton.

NOTE: To prevent delay in obtaining warranty coverage, complete online warranty registration. See the IMPORTANT OWNER INFORMATION section for details.

2. Remove tape and protective packaging from all surfaces of the unit
3. Place the unit in the desired location.
 - Locate the unit in an area where the ambient air temperature is constant and a minimum of 21°C (70°F). Avoid areas that may be subject to active air movements or currents (i.e., near exhaust fans/hoods and air conditioning ducts).
 - Make sure the unit is at the proper counter height in an area convenient for use.
 - Make sure the countertop is level and strong enough to support the weight of the unit and food product.
 - Make sure all the feet on the bottom of the unit are positioned securely on the countertop.

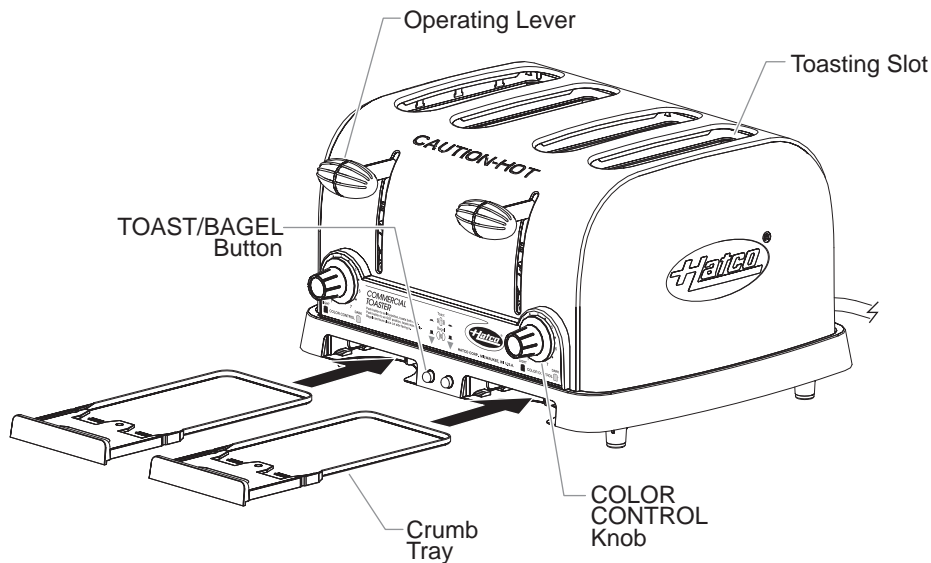

Components

General

The Pop-Up Toaster is designed for ease of operation. Perform the following procedure to operate the toaster.



Read all safety messages in the IMPORTANT SAFETY INFORMATION section before operating this equipment.

1. Plug the unit into a properly grounded electrical receptacle of the correct voltage, size, and plug configuration. See the SPECIFICATIONS section for details.
2. Set the COLOR CONTROL knob(s) to the desired toast darkness setting. The "1" setting on the COLOR CONTROL knobs represents the lightest toast setting and the "7" setting represents the darkest.
3. Make sure the TOAST/BAGEL button(s) is in the correct position. Push the TOAST/BAGEL button(s) to change its setting, if necessary.
 - When the TOAST/BAGEL button(s) is in the TOAST position (depressed), both heating elements in each toasting slot will energize to toast both sides of the product.
 - When the TOAST/BAGEL button(s) is in the BAGEL position (released), only the inner heating elements in each pair of toasting slots will energize to toast the inner side of the product.
4. Place bread product in toasting slot(s). If toasting only one side of the product, make sure to place the toasting side toward the center of each pair of toasting slots.

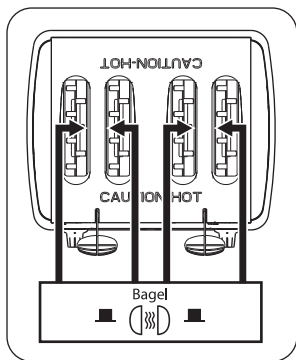

5. Push down on the operating lever(s) to lower product into the toaster.
 - As soon as the operating lever is pushed down, the heating elements inside the toaster energize and begin heating.



BURN HAZARD: Some exterior surfaces on unit will get hot. Use caution when touching these areas.

- When the toasting cycle is complete, the heating elements shut off and the operating lever(s) rises automatically.

NOTE: The operating lever(s) can be lifted manually during toasting for product removal.



ELECTRIC SHOCK HAZARD:

- **Unplug power cord and allow unit to cool before performing cleaning, adjustments, maintenance, or attempting to clear a jam.**
 - **NEVER insert a knife, fork, or similar object into toasting chamber.**
6. Remove and empty the crumb tray periodically in between toasting cycles.



Always operate toaster with crumb tray installed.

Toasting of coated or buttered products such as garlic bread, cheese sandwiches, and sweet rolls is NOT recommended. Residue will reduce toaster performance and could ignite inside toaster. Using toaster with the food products listed above will void unit warranty.

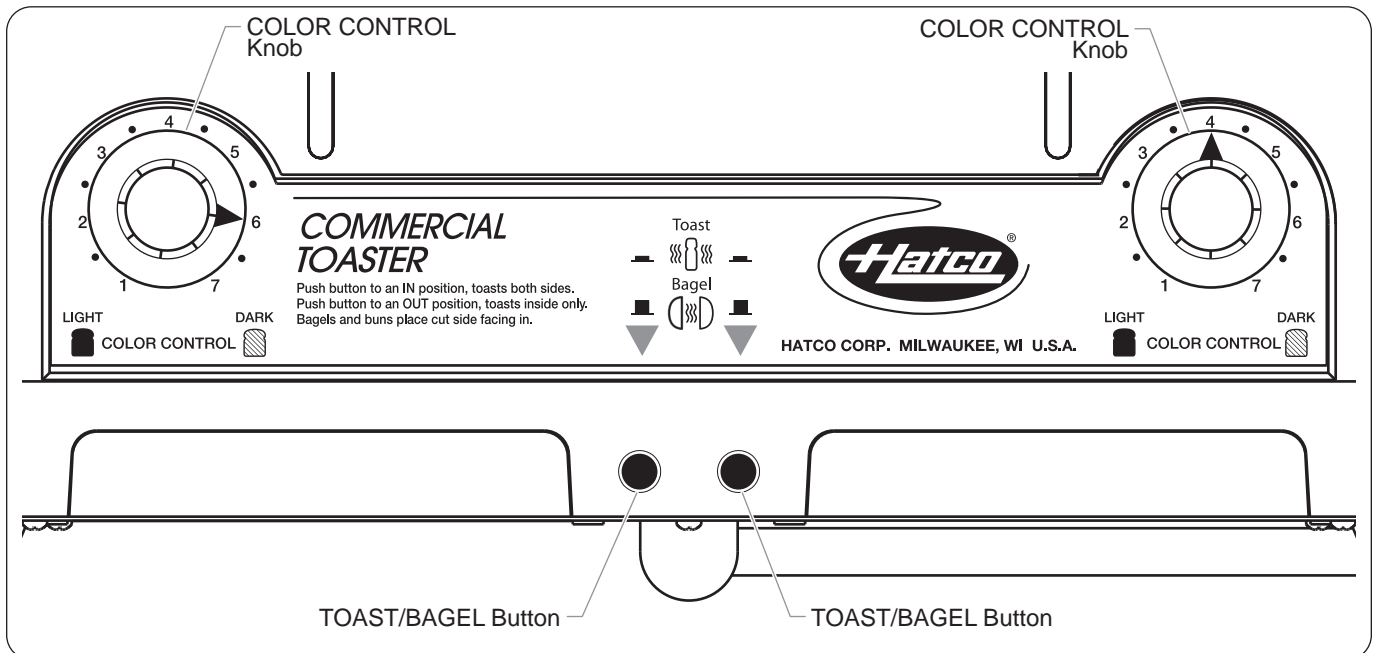

Control Panel

General

The Pop-Up Toaster is designed for maximum durability and performance with minimum maintenance.



ELECTRIC SHOCK HAZARD:

- **Unplug power cord and allow unit to cool before performing cleaning, adjustments, maintenance, or attempting to clear a jam.**
- **DO NOT submerge or saturate with water. Unit is not waterproof. Do not operate if unit has been submerged or saturated with water.**
- **Do not steam clean or use excessive water on unit.**
- **This unit is not “jet-proof” construction. Do not use jet-clean spray to clean this unit.**
- **Do not clean unit when it is energized or hot.**
- **Do not allow liquids to spill into unit.**
- **Unit must be serviced by qualified personnel only. Service by unqualified personnel may lead to electric shock or burn.**

This unit has no “user-serviceable” parts. If service is required on this unit, contact an Authorized Hatco Service Agent or contact the Hatco Service Department at 414-671-6350; International fax 414-671-3976.

NOTE: Submerging or saturating the unit with water will damage the unit and void the unit warranty.

Daily Cleaning

To preserve the finish of the toaster, it is recommended that the metal surfaces be wiped daily with a non-abrasive, damp cloth.

1. Unplug the power cord and allow the unit to cool.
2. Remove and empty the crumb trays. **CAUTION! BURN HAZARD—Do not remove crumb trays for cleaning until toaster is cool.**
3. Wash the crumb trays with warm water and a mild detergent. Rinse with water.
4. Allow the crumb trays to air dry or hand dry with a soft cloth before placing back into the toaster.
5. Wipe the exterior surface of the toaster with a damp cloth. **NOTICE: Use non-abrasive cleaners and cloths only.**
6. Wipe dry with clean, dry, non-abrasive cloth.



This unit must be serviced by qualified personnel only. Service by unqualified personnel may lead to electric shock or burn.



ELECTRIC SHOCK HAZARD: Unplug power cord and allow unit to cool before performing cleaning, adjustments, maintenance, or attempting to clear a jam.

Symptom	Probable Cause	Corrective Action
Toast too light.	COLOR CONTROL knob set on a light setting.	Turn COLOR CONTROL knob to a darker setting.
	Supply voltage to unit is low.	Verify the supply voltage to the toaster matches the unit specifications.
Toast too dark.	COLOR CONTROL knob set on a dark setting.	Turn COLOR CONTROL knob to a lighter setting.
	Supply voltage to unit is high.	Verify the supply voltage to the toaster matches the unit specifications.
Unit takes too long to toast.	The first few batches can take longer because the toaster needs time to heat up when initially turned on.	Push down the operation lever(s) for a toasting cycle before inserting bread product to allow the toaster to heat up.
	Supply voltage to unit is low.	Verify the supply voltage to the toaster matches the unit specifications.
Unit toasts on one side only.	TOAST/BAGEL button is in the BAGEL position (one-sided toasting).	Push the TOAST/BAGEL button to set it to the TOAST position (two-sided toasting).
	Heating element defective.	Visually check the heating element inside the toaster with the operation lever engaged. With the lever pushed down, the heating element should glow red. If the element does not glow, Contact Authorized Service Agent or Hatco for assistance.
Heating element does not come on at all when the operating lever is pushed down.	The switch may be broken.	Contact Authorized Service Agent or Hatco for assistance.
The operating lever does not latch.	Latch mechanism is broken.	Contact Authorized Service Agent or Hatco for assistance.
Toaster trips the circuit breaker or GFCI.	Circuit breaker is not sized properly for the toaster. <i>NOTE: TPT Series toasters require a dedicated circuit.</i>	Check circuit breaker for proper sizing.
	Wiring fault inside toaster.	Contact Authorized Service Agent or Hatco for assistance.

1. PRODUCT WARRANTY

Hatco warrants the products that it manufactures (the "Products") to be free from defects in materials and workmanship, under normal use and service, for a period of one (1) year from the date of purchase when installed and maintained in accordance with Hatco's written instructions or 18 months from the date of shipment from Hatco. Buyer must establish the Product's purchase date by registering the Product with Hatco or by other means satisfactory to Hatco in its sole discretion.

Hatco warrants the following Product components to be free from defects in materials and workmanship from the date of purchase (subject to the foregoing conditions) for the period(s) of time and on the conditions listed below:

a) Two (2) Year Parts Warranty:

Conveyor Toaster Elements (metal sheathed)
Drawer Warmer Elements (metal sheathed)
Drawer Warmer Drawer Rollers and Slides
Strip Heater Elements (metal sheathed)
Display Warmer Elements (metal sheathed air heating)
Holding Cabinet Elements (metal sheathed air heating)
Heated Well Elements — HWB Series (metal sheathed)

b) Five (5) Year Parts Warranty:

3CS and FR Tanks

c) Ten (10) Year Parts Warranty:

Electric Booster Heater Tanks
Gas Booster Heater Tanks

d) Ninety (90) Day Parts Warranty:

Replacement Parts

THE FOREGOING WARRANTIES ARE EXCLUSIVE AND IN LIEU OF ANY OTHER WARRANTY, EXPRESSED OR IMPLIED, INCLUDING BUT NOT LIMITED TO ANY IMPLIED WARRANTY OF MERCHANTABILITY OR FITNESS FOR A PARTICULAR PURPOSE OR PATENT OR OTHER INTELLECTUAL PROPERTY RIGHT INFRINGEMENT. Without limiting the generality of the foregoing, SUCH WARRANTIES DO NOT COVER: Coated incandescent light bulbs, fluorescent lights, heat lamp bulbs, coated halogen light bulbs, halogen heat lamp bulbs, xenon light bulbs, LED light tubes, glass components, and fuses; Product failure in booster tank, fin tube heat exchanger, or other water heating equipment caused by liming, sediment buildup, chemical attack, or freezing; or Product misuse, tampering or misapplication, improper installation, or application of improper voltage.

2. LIMITATION OF REMEDIES AND DAMAGES

Hatco's liability and Buyer's exclusive remedy hereunder will be limited solely to replacement of part or Product using, at Hatco's option, new or refurbished parts or Product by Hatco or a Hatco-authorized service agency with respect to any claim made within the applicable warranty period referred to above. Hatco reserves the right to accept or reject any such claim in whole or in part. In the context of this Limited Warranty, "refurbished" means a part or Product that has been returned to its original specifications by Hatco or a Hatco-authorized service agency. Hatco will not accept the return of any Product without prior written approval from Hatco, and all such approved returns shall be made at Buyer's sole expense. HATCO WILL NOT BE LIABLE, UNDER ANY CIRCUMSTANCES, FOR CONSEQUENTIAL OR INCIDENTAL DAMAGES, INCLUDING BUT NOT LIMITED TO LABOR COSTS OR LOST PROFITS RESULTING FROM THE USE OF OR INABILITY TO USE THE PRODUCTS OR FROM THE PRODUCTS BEING INCORPORATED IN OR BECOMING A COMPONENT OF ANY OTHER PRODUCT OR GOODS.

SERVICE INFORMATION

The warranty on Hatco TPT Series toasters is for one year from date of purchase or eighteen months from date of shipping from Hatco, whichever occurs first.

If you experience a problem with a TPT toaster during the warranty period, please do the following:

Contact Local Hatco Dealer

When contacting the Hatco dealer for service assistance, please supply the dealer with the following information to ensure prompt processing:

- Model of unit
- Serial number (located on the bottom of the unit)
- Specific problem with the unit
- Date of purchase
- Name of business
- Shipping address
- Contact name and phone number

The Hatco dealer will do the following:

- Provide replacement part(s) as required
- Submit warranty claim to Hatco for processing

Non-Warranty Problems

If you experience a non-warranty problem that requires assistance, please contact the nearest Authorized Hatco Service Agency.

To locate the nearest Service Agency:

- access our website at www.hatcocorp.com, select the *Resources* pull-down menu, and click on "Find Service Agent/Distributor"
- call Hatco Service at 414-671-6350
- e-mail Hatco Service at partsandservice@hatcocorp.com

Wichtige Informationen für den Benutzer	11	Betrieb	16
Einleitung	11	Allgemeines.....	16
Wichtige Sicherheitshinweise	12	Wartung	17
Modellbeschreibung	13	Allgemeines.....	17
Technische Daten	14	Reinigung	17
Steckerkonfigurationen	14	Richtlinien zur Störungsbeseitigung	18
Tabelle der elektrischen Anschlüsse	14	Internationale Beschränkte Garantie	19
Abmessungen	14	Hinweise zur Garantieleistung	19
Aufstellen des Geräts	15		
Allgemeines.....	15		

WICHTIGE INFORMATIONEN FÜR DEN BENUTZER

Schreiben Sie die Modellbezeichnung, die Seriennummer (unter dem Gerät), die Spannung und das Kaufdatum in die folgenden Zeilen. Haben Sie bitte diese Information zur Hand, wenn Sie Hatco wegen einer Service-Unterstützung anrufen.

Modellbezeichnung _____

Seriennummer _____

Spannung _____

Kaufdatum _____

Registrieren Sie Ihr Gerät!

Wenn Sie die Online-Garantieregistrierung ausfüllen, vermeidet das Verzögerungen beim Erhalt der Garantiedeckung. Rufen Sie die Hatco Website unter www.hatcocorp.com auf, wählen Sie das Pulldown-Menü „Parts & Service“ (Ersatzteile und Wartung) aus und klicken Sie auf „Warranty Registration“ (Garantieregistrierung).

Geschäftszeiten:

8.00 Uhr bis 17.00 Uhr

Central Standard Time (CST)

(im Sommer: Juni bis September –

8.00 Uhr bis 17.00 Uhr CST Montag bis Donnerstag

8.00 Uhr bis 14.30 Uhr CST Freitag)

Telefon: (414) 671-6350

E-mail: partsandservice@hatcocorp.com

Fax: (414) 671-3976 (Ersatzteile und Service)

Weitere Informationen finden Sie auf unserer Website unter www.hatcocorp.com.

EINLEITUNG

Der Hatco Pop-Up-Toaster ist ideal geeignet für Selbstbedienungsbuffets sowie kleine Restaurants, Imbiss-Stuben und Cafes. Das Gerät toastet verschiedene Brotprodukte wie Bagels, Toastbrot, Waffles und English Muffins gleichmäßig. Der Pop-Up-Toaster ist eine ausgezeichnete Ergänzung für Ihre Durchlauftoaster und die Übergangsperioden, in denen nur selten eine Toastbestellung eingeht.

Der Pop-Up-Toaster besteht aus einem robusten Edelstahlgehäuse mit vier selbst zentrierenden, extra breiten Röstschächten. Das Gerät verfügt über individuelle Röstkontrollen, Toast/Bagel-Hebel für ein- oder beidseitiges Toasten, herausnehmbare Krümelbleche zur einfachen Reinigung und ein 1829 mm (6“) langes Stromkabel mit Stecker.

Der Hatco Pop-Up-Toaster ist das Ergebnis von umfangreicher Forschungstätigkeit und praktischen Tests. Die verwendeten Werkstoffe wurden gewählt, um optimale Dauerhaftigkeit, attraktives Aussehen und optimale Leistung zu gewährleisten. Jedes Gerät wird vor der Auslieferung gründlich inspiziert und getestet.

Diese Anleitung enthält die Sicherheitsinformationen, Installations- und Betriebsverfahren für den Hatco Pop-Up-Toaster. Hatco empfiehlt, alle in diesem Handbuch enthaltenen Einbau-, Sicherheits- und Bedienungsanweisungen vor der Installation und Inbetriebnahme zu lesen.

Sicherheitshinweise sind in diesem Handbuch durch ein Warnsymbol mit den folgenden Signalwörtern gekennzeichnet:



WARNUNG bedeutet, dass eine Gefahr schwerer oder tödlicher Verletzungen besteht, wenn die Situation nicht vermieden wird.



VORSICHT bedeutet, dass eine Gefahr leichter oder mittelschwerer Verletzungen besteht, wenn die Situation nicht vermieden wird.

HINWEIS

HINWEIS bedeutet, dass eine Gefahr von Geräte- oder Sachschäden besteht.



Vor der Anwendung dieser Ausrüstung lesen Sie die folgenden wichtigen Sicherheitsinformationen, um ernste Verletzung oder Tod zu vermeiden und Schaden der Ausrüstung oder des Eigentums zu vermeiden.

WARNUNG

GEFAHR VON ELEKTROSCHOCKS:

- Das Gerät muss an eine ordnungsgemäß geerdete Steckdose mit der richtigen Spannung, Größe und Steckerkonfiguration angeschlossen werden. Wenn Stecker und Steckdose nicht übereinstimmen, wenden Sie sich an einen qualifizierten Elektriker, um die richtige Netzspannung und Steckerart zu ermitteln und die korrekte Steckdose zu installieren.
- Ziehen Sie das Netzkabel aus der Steckdose und lassen Sie das Gerät abkühlen, bevor Sie den Toaster reinigen, einstellen, warten oder versuchen, eine Blockierung zu lösen.
- Das Gerät ist nicht witterungsfest. Stellen Sie das Gerät in einem Raum an einer Stelle auf, an der die Umgebungstemperatur mindestens 21 °C beträgt.
- Ziehen Sie das Gerät nicht am Kabel.
- Betreiben Sie das Gerät nicht, wenn das Netzkabel durchgescheuert oder abgenutzt ist.
- Versuchen Sie nicht, ein beschädigtes Netzkabel zu reparieren oder zu ersetzen. Das Kabel muss durch Hatco, einen autorisierten Servicebetrieb oder einen qualifizierten Techniker ersetzt werden.
- Reparaturen am Toaster dürfen nur von qualifiziertem Personal durchgeführt werden. Von unqualifiziertem Personal durchgeführte Reparaturen können zu Elektroschocks oder Verbrennungen führen.
- Reinigen Sie das Gerät nicht mit Dampf oder übermäßig viel Wasser.
- Dieses Gerät ist nicht für direktes Absprühen mit einem Wasserstrahl geeignet. Es darf nicht mit einem Sprühstrahl gereinigt werden.
- Stecken Sie kein(e) Messer, Gabel oder ähnlichen Gegenstände in die Toasterschlitz.
- Heben Sie das Gerät nicht an, indem Sie die Finger in die Toasterschlitz stecken und das Gerät an den Heizelementen greifen.
- Reinigen Sie das Gerät nicht, wenn es sich in Betrieb befindet oder heiß ist.
- Achten Sie darauf, dass keine Flüssigkeiten in das Gerät geschüttet werden.

WARNUNG

BRANDGEFAHR:

- Stellen Sie das Gerät mit mindestens 25 mm Abstand zu entflammaren Wänden oder Materialien auf. Wenn dieser Sicherheitsabstand nicht eingehalten wird, können Verfärbungen entstehen und brennbare Stoffe können sich entzünden.
- Stellen Sie keine Gegenstände auf den Toaster. Stellen Sie den Toaster nicht in der Nähe von bzw. unter Gardinen oder anderen brennbaren Stoffen auf. In der Nähe des oder auf dem Toaster befindliche Gegenstände können sich entzünden und Verletzungen und/oder Sachschäden verursachen.

EXPLOSIONSGEFAHR: Lagern oder verwenden Sie weder Benzin noch andere entflammare Dämpfe oder Flüssigkeiten in der Nähe dieses Geräts oder anderer Haushaltsgeräte.

Im Falle eines Brandes muss der Toaster sofort von der Stromquelle getrennt werden. Das Gerät kühlt sich dann ab, und das Feuer kann leichter und auf sicherere Weise gelöscht werden.

Dieses Gerät erhält keine vom Benutzer zu wartenden Teile. Falls eine Reparatur dieses Geräts erforderlich sein sollte, wenden Sie sich an Ihren autorisierten Hatco Servicebetrieb oder an die Hatco Serviceabteilung unter +1-414-671-6350 (Telefon) oder +1-414-671-3976 (Fax).

VORSICHT

VERBRENNUNGSGEFAHR:

- Einige Außenflächen des Geräts werden heiß. Beim Berühren dieser Flächen Vorsicht walten lassen.
- Entfernen Sie die Krümelbleche zur Reinigung erst, nachdem der Toaster erkaltet ist.

Stellen Sie das Gerät unter Einhaltung der richtigen Thekenhöhe an einer geeigneten Stelle auf. Der Aufstellungsort sollte eben sein, um versehentliches Umkippen des Geräts bzw. Herausfallen des Inhalts zu verhindern, und standfest genug, um das Gewicht von Gerät und Speisen zu tragen.

Benutzen Sie den Toaster nur mit eingeschobenen Krümelblechen.

Das Rösten von beschichteten oder gebutterten Erzeugnissen wie z. B. Knoblauchbrot, Käsesandwiches oder Süßgebäck wird NICHT empfohlen. Rückstände mindern die Leistung des Toasters und können sich im Toaster entzünden. Die Verwendung des Toasters mit den o. a. Lebensmittelprodukten macht die Garantie nichtig.

HINWEIS

Legen Sie das Gerät nicht auf die Seite mit dem Bedienfeld, um Beschädigungen zu verhindern.

Eintauchen oder Sättigen in Wasser beschädigt das Gerät und macht die Produktgarantie ungültig.

HINWEIS

Verwenden Sie nur nichtscheuernde Reinigungsmittel und Tücher. Scheuernde Reinigungsmittel und Tücher können die Geräteoberfläche zerkratzen und so deren Erscheinungsbild beeinträchtigen und sie anfällig für Verschmutzungen machen.

Der Toaster ist nur für den gewerblichen Gebrauch und NICHT für den Gebrauch im Haushalt vorgesehen.

MODELLBESCHREIBUNG

Der Hatco Pop-Up-Toaster ist ideal geeignet für Selbstbedienungsbuffets sowie kleinere Restaurants. Die Toaster der TPT-Serie verfügen über vier selbst zentrierende, extra breite Röstschächte. Die Röstschächte sind in zwei Einheiten aufgeteilt. Jede Einheit hat eine moderne, separate Röstkontrolle und einen TOAST/BAGEL-Hebel für ein- oder beidseitiges Toasten. Das Gehäuse aus Edelstahl enthält herausnehmbare Krümelschubladen, die eine mühelose Reinigung ermöglichen.

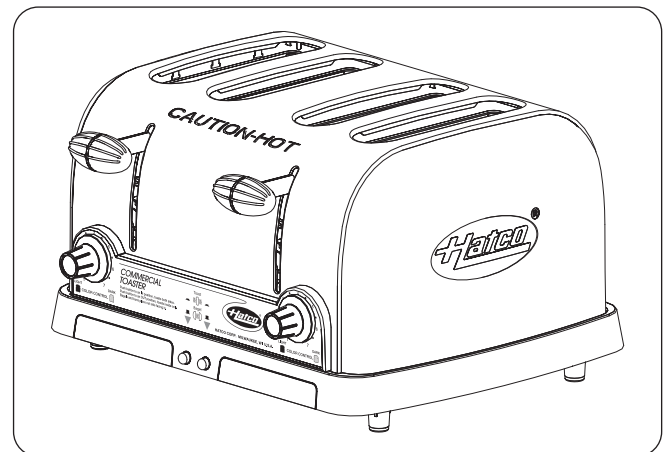

TPT-230-4

Steckerkonfigurationen

Geräte werden werkseitig mit einem Netzkabel mit angebrachtem Stecker ausgerüstet. Die gelieferten Stecker entsprechen der jeweiligen Anwendung.



GEFAHR VON ELEKTROSCHOCKS: Das Gerät muss an eine ordnungsgemäß geerdete Steckdose mit der richtigen Spannung, Größe und Steckerkonfiguration angeschlossen werden. Wenn Stecker und Steckdose nicht übereinstimmen, wenden Sie sich an einen qualifizierten Elektriker, um die richtige Netzspannung und Steckerart zu ermitteln und die korrekte Steckdose zu installieren.

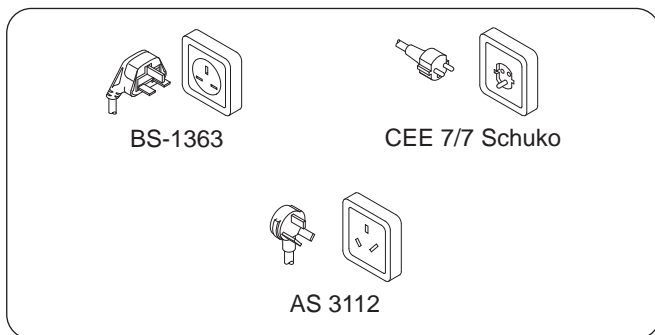

Steckerkonfigurationen

ANMERKUNG: Die Steckdose wird nicht von Hatco bereitgestellt.

Tabelle Der Elektrischen Anschlüsse

Modell	Spannung	Watts	Ampere	Steckerkonfiguration	Versandgewicht
TPT-230-4	230 (CE)	2388	10.4	BS-1363, CEE 7/7 Schuko, oder AS 3112	7 kg (15 lbs.)

ANMERKUNG: Das Versandgewicht ist einschließlich Verpackung angegeben.

Abmessungen

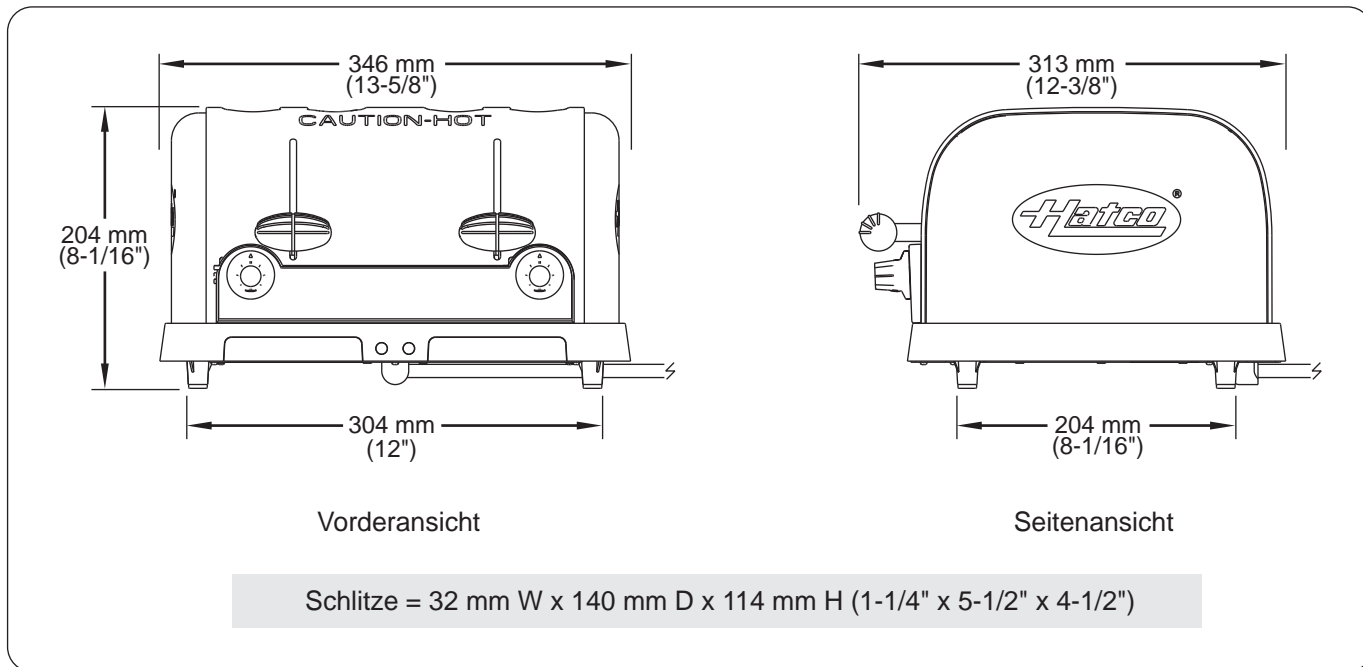

Allgemeines

Der Pop-Up-Toaster wird mit allen Komponenten zusammengebaut geliefert. Gehen Sie beim Auspacken vorsichtig vor, um eine Beschädigung des Geräts und der im Lieferumfang enthaltenen Komponenten zu vermeiden

⚠️ WARNUNG

GEFAHR VON ELEKTROSCHOCKS: Das Gerät ist nicht witterungsfest. Stellen Sie das Gerät in einem Raum an einer Stelle auf, an der die Umgebungstemperatur mindestens 21 °C beträgt.

EXPLOSIONSGEFAHR: Lagern oder verwenden Sie weder Benzin noch andere entflammable Dämpfe oder Flüssigkeiten in der Nähe dieses Geräts oder anderer Haushaltsgeräte.

BRANDGEFAHR:

- Stellen Sie das Gerät mit mindestens 25 mm Abstand zu entflammaren Wänden oder Materialien auf. Wenn dieser Sicherheitsabstand nicht eingehalten wird, können Verfärbungen entstehen und brennbare Stoffe können sich entzünden.
- Stellen Sie keine Gegenstände auf den Toaster. Stellen Sie den Toaster nicht in der Nähe von bzw. unter Gardinen oder anderen brennbaren Stoffen auf. In der Nähe des oder auf dem Toaster befindliche Gegenstände können sich entzünden und Verletzungen und/oder Sachschäden verursachen.

ANMERKUNG: Die Toaster der TPT-Serie benötigen einen eigenen Stromkreis.

1. Nehmen Sie das Gerät aus dem Karton.

ANMERKUNG: Registrieren Sie sich online für die Garantie, damit keine Verzögerung bei der Garantie entsteht. Einzelheiten finden Sie im Abschnitt WICHTIGE INFORMATIONEN FÜR DEN BENUTZER.

2. Entfernen Sie Klebeband und Schutzverpackung von allen Oberflächen des Geräts.
3. Stellen Sie das Gerät am gewünschten Ort auf.
 - Das Gerät in einem Bereich mit konstanter Umgebungslufttemperatur (mindestens 21 °C [70 °F]) anbringen. Bereiche, die aktiven Luftbewegungen oder -strömen ausgesetzt sind (z. B. in der Nähe von Gebläsen/Lüftern und Klimatisierungsrohren) sind zu meiden.
 - Wählen Sie einen Ort mit der richtigen Thekenhöhe und bequemem Zugang.
 - Stellen Sie sicher, dass der Aufstellungsort eben und standfest genug ist, um das Gewicht von Gerät und Speisen zu tragen.
 - Achten Sie darauf, dass alle Füße an der Unterseite des Geräts fest auf der Theke stehen.

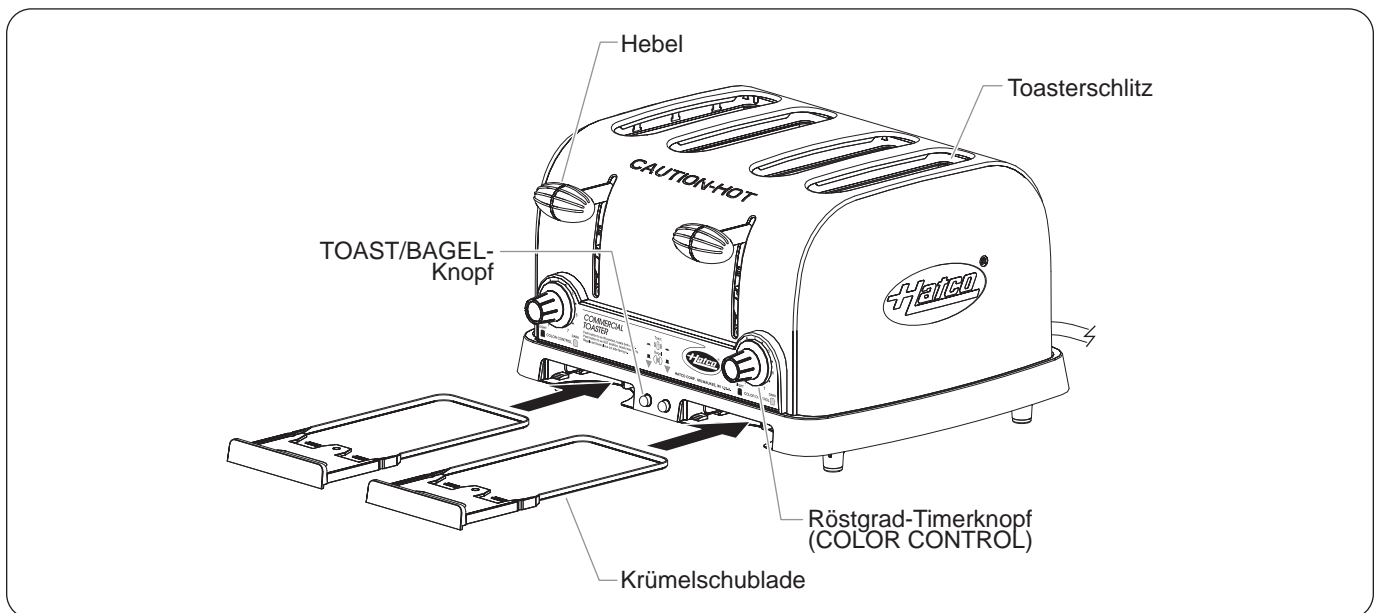

Komponenten

Allgemeines

Der Pop-Up-Toaster wurde für einfache Bedienung konstruiert. Verwenden Sie das folgende Verfahren für die Bedienung des Toasters.



Lesen Sie alle Sicherheitshinweise im Abschnitt WICHTIGE SICHERHEITSHINWEISE, bevor Sie das Gerät verwenden.

- Schließen Sie das Gerät an eine Schuko-Steckdose mit der entsprechenden Spannung an. Details sind im Abschnitt TECHNISCHE DATEN zu finden.
- Drehen Sie den/die Röstgrad-Timerknopf/-knöpfe (Color Control) auf den gewünschten Röstgrad. Die Einstellung „1“ auf den Röstgradknöpfen erzeugt den hellsten Toast und die Einstellung „7“ den dunkelsten Toast.
- Stellen Sie sicher, dass die Bagel/Brötchen-Knöpfe richtig eingestellt sind. Drücken Sie den/die Bagel/Brötchen-Knöpfe, um deren Einstellung nach Bedarf zu ändern.
 - Wenn die TOAST/BAGEL-Hebel auf TOAST (gelöst) eingestellt sind, schalten sich beide Heizelemente in den Röstschächten ein, um beide Seiten des Röstguts zu toasten.
 - Wenn die TOAST/BAGEL-Hebel auf BAGEL (gedrückt) eingestellt sind, werden nur die inneren Heizelemente eines jeden Röstschachts eingeschaltet, um die Innenseite des Röstguts zu toasten.
- Das Brotprodukt in den/die Toasterschlitze setzen. Wenn nur eine Seite des Produktes getoastet wird, sicherstellen, dass die Seite, die getoastet werden soll, in Richtung Mitte der Schlitzpaare eingesetzt werden.

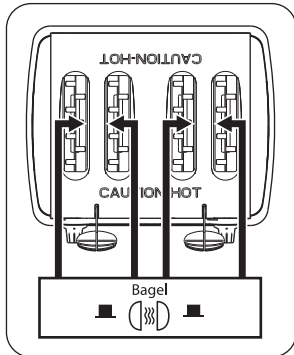

- Den/die Toasterhebel nach unten drücken, um das Produkt in den Toaster abzusenken.
 - Sobald der Toasterhebel ganz nach unten gedrückt wurde, schalten sich die Heizelemente im Toaster ein und beginnen mit dem Heizvorgang.



VERBRENNUNGSGEFAHR: Einige Außenflächen des Geräts werden heiß. Beim Berühren dieser Flächen Vorsicht walten lassen.

- Nach Abschluss des Toastzyklus gibt, die Heizelemente schalten sich ab und der/die Toasterhebel heben sich automatisch.

ANMERKUNG: Der/die Toasterhebel können während des Toastvorgangs manuell hochgezogen werden, um das Produkt zu entfernen.



GEFAHR VON ELEKTROSCHOCKS:

- Ziehen Sie das Netzkabel aus der Steckdose und lassen Sie das Gerät abkühlen, bevor Sie den Toaster reinigen, einstellen, warten oder versuchen, eine Blockierung zu lösen.
 - Stecken Sie kein(e) Messer, Gabel oder ähnlichen Gegenstände in die Toasterschlitze.
- Die Krümelschublade muss von Zeit zu Zeit zwischen Toastvorgängen herausgenommen und geleert werden.



Betreiben Sie den Toaster nur mit eingesetzter Krümelschublade.

Das Rösten von beschichteten oder gebutterten Erzeugnissen wie z. B. Knoblauchbrot, Käsesandwiches oder Süßgebäck wird NICHT empfohlen. Rückstände mindern die Leistung des Toasters und können sich im Toaster entzünden. Die Verwendung des Toasters mit den o. a. Lebensmittelprodukten macht die Garantie nichtig.

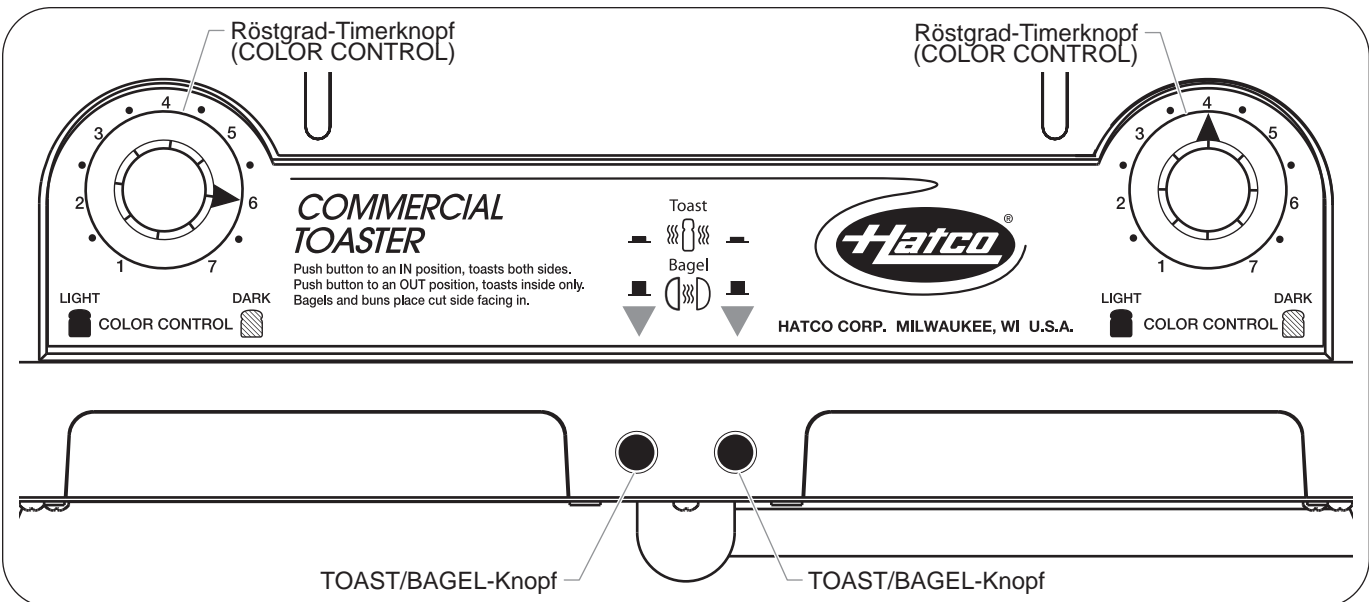

Bedienpult

Allgemeines

Der Pop-Up Toaster ist für maximale Dauerhaftigkeit und Leistung bei minimaler Wartung ausgelegt.



GEFAHR VON ELEKTROSCHOCKS:

- Ziehen Sie das Netzkabel aus der Steckdose und lassen Sie das Gerät abkühlen, bevor Sie den Toaster reinigen, einstellen, warten oder versuchen, eine Blockierung zu lösen.
- Tauchen Sie das Gerät NICHT in Wasser und reinigen Sie das Gerät NICHT mit übermäßig viel Wasser. Das Gerät ist nicht wasserdicht. Es darf nicht betrieben werden, wenn es in Wasser getaucht oder mit übermäßig viel Wasser gereinigt wurde.
- Reinigen Sie das Gerät nicht mit Dampf oder übermäßig viel Wasser.
- Dieses Gerät ist nicht für direktes Absprühen mit einem Wasserstrahl geeignet. Es darf nicht mit einem Sprühstrahl gereinigt werden.
- Reinigen Sie das Gerät nicht, wenn es sich in Betrieb befindet oder heiß ist.
- Achten Sie darauf, dass keine Flüssigkeiten in das Gerät geschüttet werden.
- Reparaturen am Toaster dürfen nur von qualifiziertem Personal durchgeführt werden. Von unqualifiziertem Personal durchgeführte Reparaturen können zu Elektroschocks oder Verbrennungen führen.

Dieses Gerät erhält keine vom Benutzer zu wartenden Teile. Falls eine Reparatur dieses Geräts erforderlich sein sollte, wenden Sie sich an Ihren autorisierten Hatco Servicebetrieb oder an die Hatco Serviceabteilung unter +1-414-671-6350 (Telefon) oder +1-414-671-3976 (Fax).

ANMERKUNG: Das Eintauchen oder Einfüllen von Wasser in das Gerät beschädigt das Gerät und der Garantieanspruch erlischt.

Reinigung

Damit die Optik der Oberfläche des Toasters erhalten bleibt, wird empfohlen, die Metallflächen täglich mit einem weichen, feuchten Tuch abzuwischen.

1. Ziehen Sie das Netzkabel aus der Steckdose und lassen Sie das Gerät abkühlen.
2. Entfernen und leeren Sie die Krümelbleche. **VORSICHT! VERBRENNUNGSGEFAHR—Entfernen Sie die Krümelbleche nicht zur Reinigung, bevor der Toaster abgekühlt ist.**
3. Waschen Sie die Krümelbleche mit warmem Wasser und einem milden Reinigungsmittel ab. Mit Wasser abspülen.
4. Lassen Sie die Krümelbleche an der Luft trocknen oder trocknen Sie sie mit einem weichen Tuch ab, bevor Sie sie wieder in den Toaster einsetzen.
5. Wischen Sie die Außenfläche des Toasters mit einem feuchten Tuch ab. **HINWEIS: Verwenden Sie nur nichtscheuernde Reinigungsmittel und Tücher.**
6. Trocknen Sie das Gerät mit einem sauberen, trockenen, nicht scheuernden Tuch ab.



Reparaturen am Toaster dürfen nur von qualifiziertem Personal durchgeführt werden. Von unqualifiziertem Personal durchgeführte Reparaturen können zu Elektroschocks oder Verbrennungen führen.



GEFAHR VON ELEKTROSCHOCK: Ziehen Sie das Netzkabel aus der Steckdose und lassen Sie das Gerät abkühlen, bevor Sie den Toaster reinigen, einstellen, warten oder versuchen, eine Blockierung zu lösen.

Problem	Mögliche Ursache	Abhilfemassnahme
Toast zu hell.	Röstgrad-Timerknopf auf eine Einstellung für hellen Toast gestellt.	Den Röstgrad-Timerknopf auf eine Einstellung für dunkleren Toast stellen.
	Speisespannung zum Gerät ist zu niedrig.	Sicherstellen, dass die Speisespannung des Toasters den technischen Daten des Gerät entspricht.
Toast zu dunkel.	Röstgrad-Timerknopf auf eine Einstellung für dunklen Toast gestellt.	Den Röstgrad-Timerknopf auf eine Einstellung für helleren Toast stellen.
	Speisespannung zum Gerät ist zu hoch.	Sicherstellen, dass die Speisespannung des Toasters den technischen Daten des Gerät entspricht.
Toastvorgang dauert zu lang.	Die ersten Toastvorgänge können etwas mehr Zeit in Anspruch nehmen, da der Toaster sich nach dem ersten Einschalten erwärmen muss.	Den/die Toasterhebel nach unten drücken, um einen Toastzyklus einzuleiten, bevor ein Brotprodukt eingesetzt wird, damit sich der Toaster vorwärmen kann.
	Speisespannung zum Gerät ist zu niedrig.	Sicherstellen, dass die Speisespannung des Toasters den technischen Daten des Gerät entspricht.
Gerät toastet nur auf einer Seite.	Der Knopf TOAST/BAGEL ist in der Position BAGEL (einseitiges Toasten).	Den Knopf TOAST/BAGEL drücken, um die Toastposition einzustellen (zweiseitiges Toasten).
	Heizelement defekt.	Das Heizelement im Toaster visuell prüfen, während der Toasterhebel eingreift. Das Heizelement sollte rot glühen, während der Hebel nach unten gedrückt ist. Wenn das Heizelement nicht rot glüht, wenden Sie sich an Ihren Hatco Händler vor Ort oder an den Kundendienst von Hatco.
Heizelemente werden nicht eingeschaltet, wenn der Toasterhebel nach unten gedrückt wird.	Der Knopf ist eventuell defekt.	Wenden Sie sich an Ihren Hatco Händler vor Ort oder an den Kundendienst von Hatco.
Der Toasterhebel rastet nicht ein.	Der Verriegelungsmechanismus ist defekt.	Wenden Sie sich an Ihren Hatco Händler vor Ort oder an den Kundendienst von Hatco.
Wenden Sie sich an Ihren Hatco Händler vor Ort oder an den Kundendienst von Hatco.	Leistungsschalter ist nicht den Anforderungen des Toasters entsprechend dimensioniert.	Prüfen Sie, ob der Leistungsschalter richtig dimensioniert ist.
	<i>ANMERKUNG: Die Toaster der TPT-Serie benötigen einen eigenen Stromkreis.</i>	
	Verdrahtungsfehler im Toaster.	Wenden Sie sich an Ihren Hatco Händler vor Ort oder an den Kundendienst von Hatco.

1. PRODUKTGARANTIE

Hatco gewährleistet, dass die von ihr hergestellten Produkte (die "Produkte") bei normalem Gebrauch und Einsatz für einen Zeitraum von einem (1) Jahr ab dem Kaufdatum keinerlei Materialfehler aufweisen werden, vorausgesetzt, dass sie gemäß der schriftlichen Anleitung von Hatco installiert und gewartet wurden, bzw. für einen Zeitraum von 18 Monaten ab dem Datum der Lieferung durch Hatco. Der Käufer muss das Kaufdatum des Produkts bestätigen, indem das Produkt bei Hatco registriert wird, oder durch andere Maßnahmen, die ausschließlich nach eigenem Ermessen von Hatco als zufrieden stellend angesehen werden.

Hatco garantiert, dass die folgende Produktteile ab dem Kaufdatum (gemäß den obigen Bedingungen) für folgenden Zeitabschnitte und unter folgenden Bedingungen frei von Materialfehlern sind:

a) Beschränkte Zweijahres-Garantie auf Teile:

Durchlauftoaster-Elemente (Metallmantel)
 Metall-ummantelte Wärme-Elemente der Lade
 Ladenrollen und -bahnen der Wärme-Lade
 Metall-ummantelte Speisenwärmer-Elemente
 Metall-ummantelte Luft-Wärme-Elemente für Schaukästen
 Metall-ummantelte Luft-Wärme-Elemente für Aufbewahrungskästen
 Eingebaute, metallummantelte Heizschachtelemente —
 Serien HWB

b) Fünf (5) Jahre Garantie auf Teile:

3CS- und FR-Tanks

c) Zehn (10) Jahre Garantie auf Teile:

Elektrische Booster-Heiztanks
 Booster-Gasheiztanks

d) Neunzig (90) Tage Garantie auf Teile:

Ersatzteile

DIE OBIGEN GARANTIEBEDINGUNGEN GELTEN ALLEIN UND AUSSCHLIESSLICHE ANSTELLE ALLER ANDEREN GARANTIEBEDINGUNGEN, AUSDRÜCKLICH ODER IMPLIZIT, INKLUSIVE, ABER NICHT DARAUF EINGESCHRÄNKT, JEDER IMPLIZIERTEN GARANTIE AUF VERWERTBARKEIT ODER EIGNUNG FÜR EINEN BESTIMMTEN ZWECK ODER PATENT ODER VERLETZUNG EINES ANDEREN RECHTS AUF GEISTIGES EIGENTUM. Ohne die Allgemeingültigkeit der obigen Bedingungen einzuschränken, GELTEN SOLCHE GARANTIEEN NICHT FÜR: Beschichtete Glühlampen, Leuchtstoffröhren, Leuchtenwärmer-Heizlampen, beschichtete Halogenleuchten, Halogenheizleuchten, Xenon-Lampen, LED-Röhren, Glaskomponenten und Sicherungen; Produktausfälle im Durchlauferhitzer-Tank, Lamellenwärmetauscher oder andere Wasserheizvorrichtungen, verursacht durch Verkalkung, Sedimentablagerung, chemischen Angriff oder Frieren, Produktmissbrauch, Manipulation oder falsche Anwendung, unsachgemäße Installation oder Anlegen einer falschen Stromspannung.

2. EINSCHRÄNKUNG DER ERSATZLEISTUNG UND DES SCHADENERSATZES

Die Haftung seitens Hatco und das ausschließliche Rechtsmittel des Käufers ist nach Ermessen von Hatco oder einer von Hatco autorisierten Serviceagentur nur der Ersatz des von der Garantie geschützten Teils oder Produktes, sofern die oben angeführten Garantiefreisten eingehalten wurden. Hatco behält sich das Recht vor, Garantieansprüche zur Gänze oder teilweise abzulehnen. Im Sinne dieser beschränkten Garantie bezieht sich der Begriff „überholt“ auf ein Teil oder Produkt, dessen ursprüngliche technische Daten von Hatco oder einem von Hatco autorisierten Reparaturdienst wieder hergestellt wurden. Die Kosten jeder bewilligten Rücksendungen hat ausschließlich der Käufer zu tragen. UNTER KEINEN UMSTÄNDEN IST HATCO FÜR FOLGE- ODER WEITERE SCHÄDEN, INKLUSIVE, ABER NICHT DARAUF BESCHRÄNKT, KOSTEN DER ARBEITSZEIT ODER ENTGANGENER GEWINNE, WELCHE AUS DER VERWENDUNG ODER NICHT MÖGLICHEN VERWENDUNG DER PRODUKTE ODER DEM EINBAU ODER DEM EINSATZ ALS TEIL EINES ANDEREN PRODUKTS ODER WARE ENTSTEHEN, HAFTBAR.

HINWEISE ZUR GARANTIELEISTUNG

Die Garantie für die Hatco Toaster der TPT Serie gilt ein Jahr ab dem Kaufdatum oder achtzehn Monate ab der Auslieferung von Hatco, je nachdem, was zuerst eintritt.

Falls während der Garantielaufzeit ein Problem an einem TPT Toaster auftritt, bitte Folgendes machen:

Kontaktaufnahme mit Ihrem lokalen Hatco-Händler

Bei der Kontaktaufnahme mit dem Hatco-Händler für Service-Unterstützung geben Sie dem Händler bitte folgende Informationen an, um die prompte Abwicklung zu gewährleisten:

- Modellbezeichnung des Geräts
- Seriennummer (befindet sich an der Unterseite des Geräts)
- Beschreibung des am Toaster auftretenden Problems
- Kaufdatum
- Name Ihres Unternehmens
- Versandadresse
- Kontaktperson und Telefonnummer

Der Hatco-Händler Dealer wird:

- Nach Bedarf Ersatzteil(e) bereitstellen
- Den Garantieanspruch zur Bearbeitung an Hatco weiterleiten

Nicht-Garantie Probleme

Falls ein nicht von der Garantie gedecktes Problem auftritt, für das Unterstützung erforderlich ist, wenden Sie sich bitte an die nächste von Hatco autorisierte Serviceagentur.

Aufsuchen der nächsten Serviceagentur:

- Rufen Sie unsere Website unter www.hatcocorp.com auf, wählen Sie das Pulldown-Menü „Resources“ (Ressourcen) aus und klicken Sie auf „Find Service Agent/Distributor“ (Serviceagentur/Vertriebsgesellschaft suchen)
- Rufen Sie Hatco-Service unter der Rufnummer +1 414-671-6350 an
- Senden Sie eine E-Mail an Hatco Service: partsandservice@hatcocorp.com

Información Importante para el Propietario	20	Operación	25
Introducción	20	Generalidades	25
Información Importante de Seguridad	21	Mantenimiento	26
Descripción del Modelo	22	Generalidades	26
Especificaciones	23	Limpieza	26
Configuraciones del Enchufe	23	Guía de Resolución de Problemas	27
Cuadro de Clasificación Eléctrica	23	Garantía Internacional Limitada	28
Dimensiones	23	Información del Servicio de Garantía	28
Instalación	24		
Generalidades	24		

INFORMACIÓN IMPORTANTE PARA EL PROPIETARIO

Anote el número de modelo, número de serie (ubicado en la parte inferior de la unidad), voltaje y fecha de compra de su unidad en los espacios a continuación. Por favor, tenga esta información disponible cuando llame a Hatco para recibir asistencia técnica.

Modelo No. _____

Serie No. _____

Voltaje _____

Fecha de compra _____

¡No olvide registrar su aparato!

Registre la garantía en nuestro sitio web para evitar retrasos en la obtención de la cobertura de la garantía. Visite el sitio web de Hatco: www.hatcocorp.com, seleccione el menú desplegable "Piezas & Mantenimiento" (Parts & Service) y haga clic en "Registrar la Garantía" (Warranty Registration).

Horario

de atención: 8:00 AM a 5:00 PM

Horario de la zona central (C.S.T)

(Horario de verano: junio a septiembre)

8:00 AM a 5:00 PM horario de la

zona central, lunes a jueves

8:00 AM a 2:30 PM horario de la

zona central, viernes)

Teléfono: (414) 671-6350

Correo

Electrónico: partsandservice@hatcocorp.com

Fax: (414) 671-3976 (Piezas y servicio)

Puede encontrar información adicional si visita nuestro sitio

Web en www.hatcocorp.com.

INTRODUCCIÓN

Los Tostadores Automáticos de Hatco son idóneos para restaurantes con zonas de autoservicio, pequeños restaurantes, bares y cafés. La unidad puede tostar de manera uniforme una gran variedad de panes como bagels, bollos, gofres y rebanadas de pan. Si ya tiene un tostador con cinta transportadora, el Tostador Automático es idóneo para situaciones en que el volumen de pedidos es menor y sólo necesita usar el tostador de forma puntual.

El tostador automático se compone de una carcasa de acero inoxidable durable con cuatro ranuras para tostado extra grandes centradas automáticamente. Cuenta con controles de tostado individuales, botones Ambos lados/Un lado para el tostado de uno o los dos lados, bandejas recogemigas removibles para una fácil limpieza y un cable con enchufe de 1829 mm (6').

El Tostador Automático es fruto de importantes trabajos de investigación y ensayos de campo. Los materiales empleados han sido seleccionados por su gran resistencia, aspecto atractivo y rendimiento óptimo. Todas las unidades son sometidas a cuidadosas inspecciones y pruebas antes de proceder a su envío.

Este manual contiene las instrucciones relativas a la instalación, las medidas de seguridad y el manejo del Tostador Automático de Hatco. Hatco recomienda que se lean todas las instrucciones referentes a la instalación, el funcionamiento y la seguridad contenidas en este manual con anterioridad a la instalación o al manejo de la unidad.

La información de seguridad que aparece en este manual se identifica a través de los siguientes paneles con señales y palabras:



ADVERTENCIA indica una situación peligrosa que, en caso de no evitarse, puede resultar en lesiones graves e incluso la muerte.



ATENCIÓN indica una situación peligrosa que, en caso de no evitarse, puede resultar en lesiones menores o moderadas.

AVISO

AVISO se usa para abordar prácticas que no están relacionadas con lesiones personales.



Lea la siguiente importante información de seguridad para evitar lesiones personales o la muerte, y para evitar daños al equipo o la propiedad.

ADVERTENCIA

PELIGRO DE DESCARGA ELÉCTRICA:

- Enchufe la unidad a un tomacorriente adecuadamente conectado a tierra del voltaje, tamaño y configuración del enchufe correctos. Si el enchufe y el tomacorriente no coinciden, comuníquese con un electricista calificado para determinar e instalar el voltaje y el tamaño de tomacorriente correctos.
- Desenchufe el cable de alimentación y deje que la unidad se enfríe antes de efectuar tareas de limpieza, ajustes o mantenimiento, o antes de tratar de retirar una obstrucción.
- La unidad no es a prueba de intemperie. Coloque la unidad en interiores donde la temperatura del aire ambiente sea de un mínimo de 21° C (70° F).
- No tire la unidad por el cable de alimentación.
- No use la unidad si el cable de alimentación está deshilachado o desgastado.
- No intente reparar ni reemplazar un cable de alimentación dañado. El cable deberá reemplazarlo Hatco, un agente de servicio Hatco autorizado o una persona con calificaciones similares.
- Sólo personal calificado debe realizar mantenimiento en esta unidad. El mantenimiento por parte de personal que no esté calificado puede causar descargas eléctricas o quemaduras.
- No limpie con vapor ni use agua en exceso en la unidad.
- Esta unidad no tiene una construcción “a prueba de chorros”. No use un pulverizador de limpieza a chorro para limpiar la unidad.
- Nunca inserte un cuchillo, tenedor u objeto similar en la cámara de tostado.
- No tome la tostadora introduciendo los dedos en las ranuras ni tomando los elementos calefactores.
- No limpie la unidad cuando esté energizada o caliente.
- No permita que se derramen líquidos dentro de la unidad.

RIESGO DE INCENDIO:

- Coloque la unidad a un mínimo de 25 mm de paredes y materiales que sean combustibles. Si no se mantienen las distancias seguras, podría provocarse combustión o decoloración.
- No coloque objetos sobre la tostadora. No coloque la tostadora cerca o debajo de cortinas o de otros materiales combustibles. Los elementos cerca o encima de la tostadora podrían incendiarse y provocar lesiones o daños en la tostadora.

ADVERTENCIA

RIESGO DE EXPLOSIÓN: No almacene ni use gasolina u otros vapores o líquidos inflamables cerca de este u otros artefactos.

En caso de incendio, desconecte la tostadora de su fuente de energía en forma inmediata. Ello permite que la unidad se enfríe, lo que facilita y hace más segura la extinción del fuego.

Esta unidad no tiene piezas a las que el usuario pueda realizar mantenimiento. Si necesita realizar mantenimiento en esta unidad, comuníquese con un agente de servicio autorizado de Hatco o con el Departamento de Servicio de Hatco al 414-671-6350; fax 414-671-3976.

ATENCIÓN

PELIGRO DE QUEMADURAS:

- Algunas superficies exteriores de la unidad se calientan. Tenga precaución al tocar estas áreas.
- No retire las bandejas recogemigas para la limpieza hasta que se enfríe el tostador.

Coloque la unidad a la altura correcta del mesón en un área que sea cómoda para su uso. La ubicación debe estar nivelada para evitar que la unidad o su contenido caigan accidentalmente y ser lo suficientemente firme para soportar el peso de la unidad y el contenido.

Siempre haga funcionar el tostador con la bandeja recogemigas instalada.

NO se recomienda el tostado de productos cubiertos o con mantequilla, como pan de ajo, sándwiches de queso y panecillos dulces. Los residuos reducirán el rendimiento de la tostadora y podrían encender su interior. El uso de la tostadora con los alimentos que aparecen anteriormente anularán la garantía.

AVISO

No coloque la unidad sobre el lado del panel de control o podrían producirse daños en la unidad.

Sumergir o llenar la unidad con agua dañará la unidad y anulará la garantía del producto.

Utilice únicamente paños y productos de limpieza no abrasivos. Los paños o productos de limpieza abrasivos podrían rayar el acabado de la unidad, lo que podría deteriorar su apariencia y hacerla susceptible de acumular suciedad.

Esta unidad está diseñada sólo para uso comercial, NO para uso doméstico.

DESCRIPCIÓN DEL MODELO

E

El Tostador Automático de Hatco es idóneo para restaurantes con zonas de autoservicio y pequeños restaurantes. Los tostadores de la serie TPT poseen cuatro ranuras de tostado extra grandes centradas automáticamente. Las ranuras de tostado se dividen en dos pares, cada uno con un control progresivo del tostado individual y un botón Ambos lados/Un lado para el tostado de uno o los dos lados. El interior está fabricado en acero inoxidable de gran resistencia y contiene una bandeja recogemigas extraíble para una fácil limpieza.

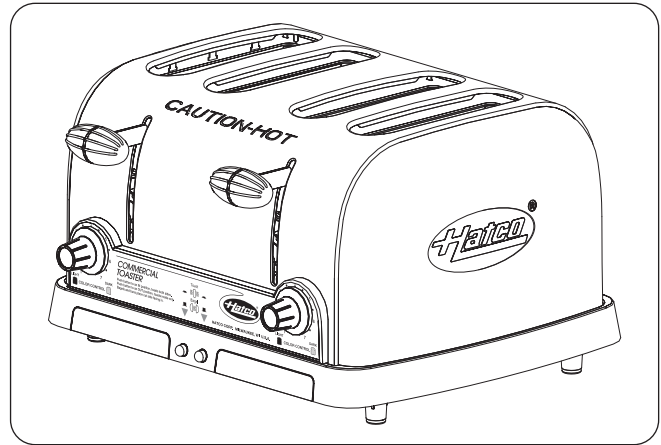

TPT-230-4

Configuraciones del Enchufe

Las unidades salen de fábrica con un cable eléctrico y un enchufe instalados. Los enchufes se suministran de acuerdo con las aplicaciones.

⚠ ADVERTENCIA

PELIGRO DE DESCARGA ELÉCTRICA: Enchufe la unidad a un tomacorriente adecuadamente conectado a tierra del voltaje, tamaño y configuración del enchufe correctos. Si el enchufe y el tomacorriente no coinciden, comuníquese con un electricista calificado para determinar e instalar el voltaje y el tamaño de tomacorriente correctos.

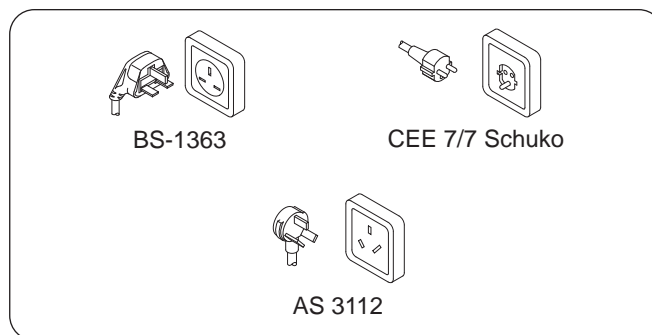

Configuraciones del Enchufe

NOTA: Hatco no proporciona el tomacorriente.

Cuadro de Clasificación Eléctrica

Modelo	Voltaje	Vatios	Amperios	Configuraciones del Enchufe	Peso de Envío
TPT-230-4	230 (CE)	2388	10.4	BS-1363, CEE 7/7 Schuko, o AS 3112	7 kg (15 lbs.)

NOTA: El peso de envío incluye el material de embalaje.

Dimensiones

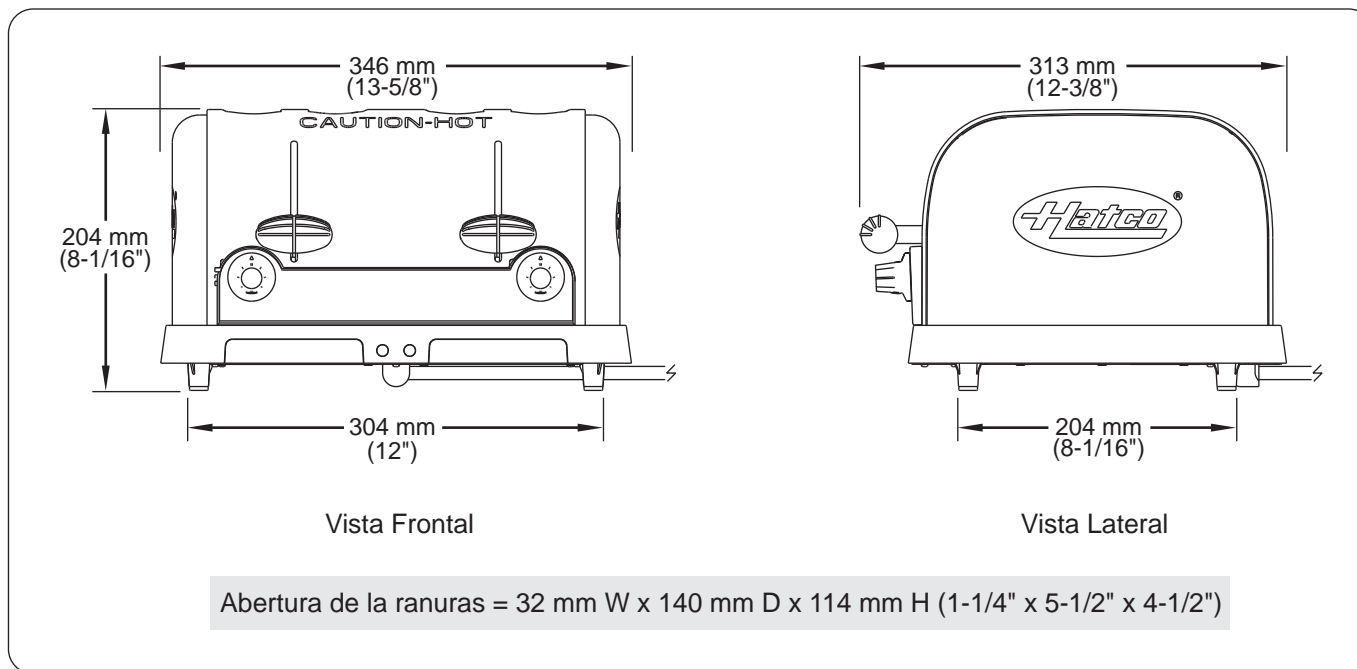

Generalidades

El Tostador Automático se envía con todas sus piezas montadas en fábrica. Se debe tener cuidado al desembalar la caja de embarque para evitar daños a la unidad y a los componentes que contiene.

ADVERTENCIA

PELIGRO DE DESCARGA ELÉCTRICA: La unidad no es a prueba de intemperie. Coloque la unidad en interiores donde la temperatura del aire ambiente sea de un mínimo de 21° C (70° F).

RIESGO DE EXPLOSIÓN: No almacene ni use gasolina u otros vapores o líquidos inflamables cerca de este u otros artefactos.

RIESGO DE INCENDIO:

- Coloque la unidad a un mínimo de 25 mm de paredes y materiales que sean combustibles. Si no se mantienen las distancias seguras, podría provocarse combustión o decoloración.
- No coloque objetos sobre la tostadora. No coloque la tostadora cerca o debajo de cortinas o de otros materiales combustibles. Los elementos cerca o encima de la tostadora podrían incendiarse y provocar lesiones o daños en la tostadora.

NOTA Los tostadores de la serie TPT requieren un circuito dedicado.

1. Retire la unidad de la caja.

NOTA: A fin de evitar demoras para obtener la cobertura de garantía, complete el registro de la garantía en línea. Consulte la sección **INFORMACIÓN IMPORTANTE PARA EL PROPIETARIO** para obtener detalles.

2. Quite la cinta y el material de embalaje de todas las superficies de la unidad.

ADVERTENCIA

RIESGO DE INCENDIO: Coloque la unidad a un mínimo de 25 mm de paredes y materiales que sean combustibles. Si no se mantienen las distancias seguras, podría provocarse combustión o decoloración.

3. Coloque la unidad en la ubicación que desea.

- Sitúe la unidad en un área donde la temperatura ambiente sea constante y como mínimo de 21°C (70°F). Evite áreas en las que se puedan dar movimientos o corrientes de aire (p.ej., cerca de extractores/ventiladores y de conductos de aire acondicionado).
- Asegúrese de que la unidad está a la altura correcta del mesón en un área cómoda para su uso.
- Asegúrese de que la superficie del mesón esté a nivel y sea lo suficientemente firme para soportar el peso de la unidad y los alimentos.
- Asegúrese de que todas las patas de la parte inferior de la unidad se ubiquen en forma segura sobre la superficie del mesón.

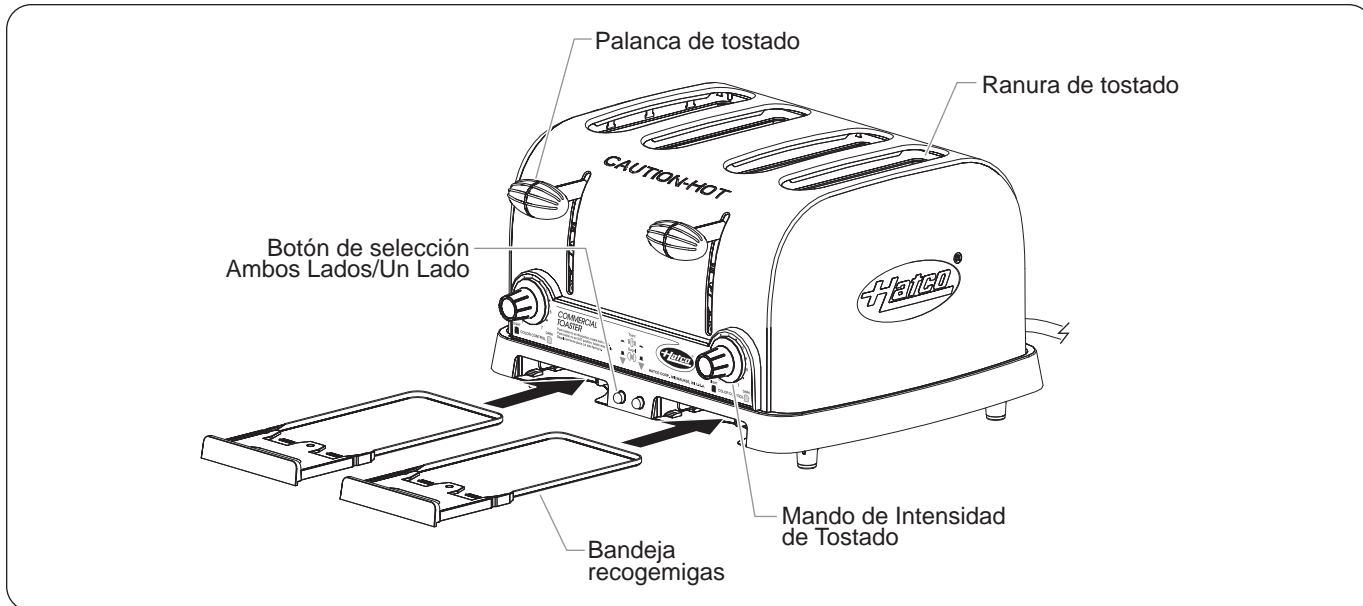

Componentes

Generalidades

El Tostador Automático cuenta con un diseño pensado para facilitar su uso. Realice el siguiente procedimiento para operarla.

⚠ ADVERTENCIA

Lea todos los mensajes de seguridad de la sección Información de seguridad importante antes de operar el equipo.

1. Enchufe la unidad en un tomacorriente eléctrico adecuadamente conectado a tierra, del voltaje, tamaño y configuración del enchufe correctos. Consulte los detalles en la sección ESPECIFICACIONES.
2. Sitúe los mandos de Intensidad de Tostado en la posición de intensidad de tostado deseada. La posición "1" de los mandos de Intensidad de Tostado (Color Control) representa el nivel de tostado más bajo y la posición "7" representa el más alto.
3. Asegúrese de que los botones de selección "ambos lados/un lado" (toast/bagel) están en la posición correcta. Pulse los botones de selección "ambos lados/un lado" (tost/bagel) para cambiar la selección, si fuera necesario.
 - Cuando el o los botones de selección Ambos Lados/Un Lado se encuentre en la posición TOAST (presionado), ambas resistencias de las ranuras de tostado tendrán corriente para tostar ambos laterales del producto.
 - Cuando el o los botones de selección Ambos Lados/Un Lado se encuentre en la posición BAGEL (no presionado), solo la resistencias internas de las ranuras de tostado tendrán corriente para tostar el lateral interior del producto.
4. Coloque el producto en las ranuras de tostado. Si desea tostar un solo lado del producto, asegúrese de que coloca el lado que desea tostar mirando hacia el interior de cada par de ranuras de tostado.

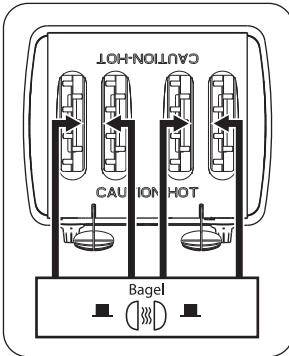

5. Baje las palancas para introducir el producto en el tostador.
 - Una vez que ha bajado las palancas, las resistencias del tostador se encienden y comienzan a calentarse.

⚠ ATENCIÓN

PELIGRO DE QUEMADURAS: Algunas superficies exteriores de la unidad se calientan. Tenga precaución al tocar estas áreas.

- Cuando el ciclo de tostado se ha completado, las resistencias se apagan y las palancas de tostado suben automáticamente.

NOTA: Las palancas de tostado pueden levantarse manualmente durante el ciclo de tostado si se desea sacar el producto.

⚠ ADVERTENCIA

PELIGRO DE DESCARGA ELÉCTRICA:

- **Desenchufe el cable de alimentación y deje que la unidad se enfríe antes de efectuar tareas de limpieza, ajustes o mantenimiento, o antes de tratar de retirar una obstrucción.**
 - **Nunca inserte un cuchillo, tenedor u objeto similar en la cámara de tostado.**
6. Saque y vacíe la bandeja recogemigas con regularidad y únicamente cuando el ciclo de tostado haya finalizado.

⚠ ATENCIÓN

Opere siempre la tostadora con la bandeja para migas instalada.

NO se recomienda el tostado de productos cubiertos o con mantequilla, como pan de ajo, sándwiches de queso y panecillos dulces. Los residuos reducirán el rendimiento de la tostadora y podrían encender su interior. El uso de la tostadora con los alimentos que aparecen anteriormente anularán la garantía.

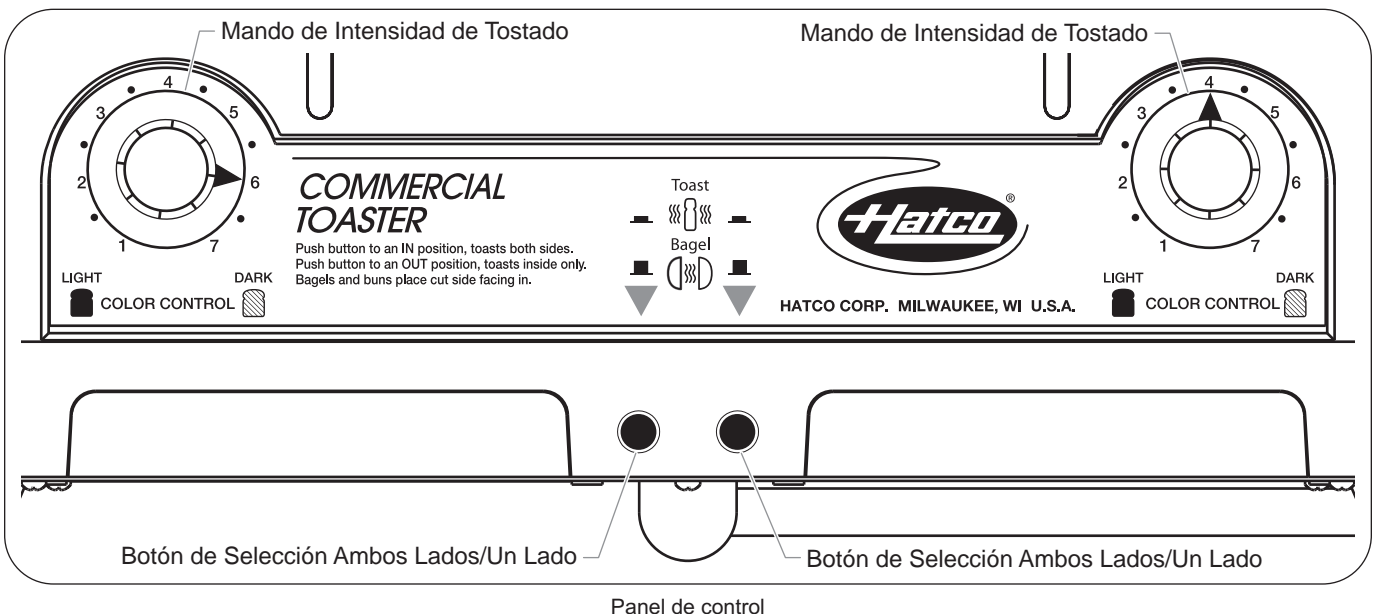

Generalidades

El diseño del Tostador Automático garantiza una resistencia y un rendimiento óptimos con un mantenimiento mínimo.

ADVERTENCIA

PELIGRO DE DESCARGA ELÉCTRICA:

- **Desenchufe el cable de alimentación y deje que la unidad se enfríe antes de efectuar tareas de limpieza, ajustes o mantenimiento, o antes de tratar de retirar una obstrucción.**
- **NO sumerja ni sature la unidad con agua. La unidad no es impermeable. No opere la unidad si ésta se sumergió o saturó con agua.**
- **No limpie con vapor ni use agua en exceso en la unidad.**
- **Esta unidad no tiene una construcción “a prueba de chorros”. No use un pulverizador de limpieza a chorro para limpiar la unidad.**
- **No limpie la unidad cuando esté energizada o caliente.**
- **No permita que se derramen líquidos dentro de la unidad.**
- **Sólo personal calificado debe realizar mantenimiento en esta unidad. El mantenimiento por parte de personal que no esté calificado puede causar descargas eléctricas o quemaduras.**

Esta unidad no tiene piezas a las que el usuario pueda realizar mantenimiento. Si necesita realizar mantenimiento en esta unidad, comuníquese con un agente de servicio autorizado de Hatco o con el Departamento de Servicio de Hatco al 414-671-6350; fax 414-671-3976.

NOTA: Si sumerge o satura la unidad con agua, se dañará y anulará la garantía de la unidad.

Limpieza

Para mantener el acabado del tostador, se recomienda limpiar las superficies de metal diariamente con un paño húmedo no abrasivo.

1. Desenchufe el cable de alimentación y permita que la unidad se enfríe.
2. Retire las bandejas recogemigas y vacíelas. **¡PRECAUCIÓN! PELIGRO DE QUEMADURAS: No retire las bandejas recogemigas para la limpieza hasta que se enfríe el tostador.**
3. Lave las bandejas recogemigas con agua caliente y detergente suave. Enjuague con agua.
4. Permita que las bandejas recogemigas se sequen con el aire y seque a mano con un paño suave antes de volver a colocarlas en el tostador.
5. Limpie la superficie exterior del tostador con un paño húmedo. **AVISO: Utilice únicamente paños y productos de limpieza no abrasivos.**
6. Seque la unidad con un paño limpio, seco y no abrasivo.

⚠ ADVERTENCIA

Sólo personal calificado debe realizar mantenimiento a la unidad. El mantenimiento realizado por personal no calificado puede causar descargas eléctricas o quemaduras.

⚠ ADVERTENCIA

PELIGRO DE DESCARGA ELÉCTRICA: Desenchufe el cable de alimentación y deje que la unidad se enfríe antes de efectuar tareas de limpieza, ajustes o mantenimiento, o antes de tratar de retirar una obstrucción.

Síntoma	Causa Probable	Acción Correctiva
La tostada es demasiado clara.	La perilla del temporizador de control de color (COLOR CONTROL) se giró a una configuración leve.	Gire la perilla del temporizador de control de color (COLOR CONTROL) a una configuración más tostada.
	El voltaje de suministro a la unidad es bajo.	Verifique que el voltaje de suministro a la tostadora coincida con las especificaciones de la unidad.
La tostada es demasiado oscura.	La perilla del temporizador de control de color (COLOR CONTROL) se giró a una configuración más tostada.	Gire la perilla del temporizador de control de color (COLOR CONTROL) a una configuración menos tostada.
	El voltaje de suministro a la unidad es alto.	Verifique que el voltaje de suministro a la tostadora coincida con las especificaciones de la unidad.
La unidad demora demasiado tiempo para tostar.	Los primeros lotes pueden demorar más tiempo porque la tostadora necesita tiempo para calentarse cuando se enciende inicialmente.	Baje las palancas de tostado y realice un ciclo de tostado antes de introducir el pan para permitir que el tostador se caliente.
	El voltaje de suministro a la unidad es bajo.	Verifique que el voltaje de suministro a la tostadora coincida con las especificaciones de la unidad.
La unidad tuesta únicamente de un lado.	El botón de selección AMBOS LADOS/UN LADO (TOAST/BAGEL) está en la posición UN LADO (tostado por un solo lado).	Pulse el botón de selección AMBOS LADOS/UN LADO (TOAST/BAGEL) para seleccionar la posición AMBOS LADOS (tostado por ambos lados).
	Elemento calefactor defectuoso.	Compruebe visualmente que las resistencias del tostador funcionan cuando la palanca se mantiene abajo. Cuando la palanca se mantiene abajo, las resistencias deben adquirir un color rojizo. Si las resistencias no se encienden, póngase en contacto con un Centro de Servicio Autorizado o con Hatco para solicitar asistencia..
Las resistencias no se encienden cuando la palanca de tostado se mantiene abajo.	Es posible que el interruptor de alimentación esté roto.	Comuníquese con el agente de servicio autorizado o con Hatco para obtener ayuda.
La palanca de tostado no se mantiene abajo.	El mecanismo de sujeción de la palanca está roto.	Comuníquese con el agente de servicio autorizado o con Hatco para obtener ayuda.
La tostadora dispara el disyuntor o el GFCI.	El disyuntor no tiene el tamaño apropiado para la tostadora. <i>NOTA: Los tostadores de la serie TPT requieren un circuito dedicado.</i>	Revise el disyuntor para verificar que sea del tamaño correcto.
	Defecto de cableado en el interior de la tostadora	Comuníquese con el agente de servicio autorizado o con Hatco para obtener ayuda.

1. GARANTÍA DEL PRODUCTO

Hatco garantiza que los productos que fabrica estarán libres de defectos en los materiales, bajo condiciones normales de uso y servicio, durante un período de un (1) año a partir de la fecha de compra cuando se instalan y reciben mantenimiento de acuerdo con las instrucciones por escrito de Hatco, o por 18 meses a partir de su envío por Hatco. El comprador debe establecer la fecha de compra del producto registrando el producto con Hatco o por otros medios que Hatco considere satisfactorios a su discreción exclusiva.

Hatco garantiza que los siguientes componentes del producto están libres de defectos en materiales a partir de la fecha de compra (sujetos a las condiciones precedentes) durante los períodos de tiempo y las condiciones que figuran a continuación:

a) Garantía de Dos (2) Años para las Piezas:

Componentes de la Tostadora de Correa Transportadora (recubiertos de metal)

Resistencias de los Cajones Térmicos (recubiertos de metal)

Cajones Térmicos, rodillos del cajón y piezas deslizantes

Elementos calentadores de banda (recubiertos de metal)

Resistencias de vitrinas expositoras

(calor por aire recubierto de metal)

Resistencias de vitrinas mantenedoras

(calor por aire recubierto de metal)

Elementos de embalse acalorados — Series HWB (recubiertos de metal)

b) Garantía de Cinco (5) Años para las Piezas:

Depósitos 3DS y FR

c) Garantía de Diez (10) Años para las Piezas:

Calentadores de agua eléctricos de refuerzo

Calentadores de agua a gas de refuerzo

d) Garantía de Noventa (90) Días para las Piezas:

Piezas de Repuesto

LAS GARANTÍAS ANTERIORES SON EXCLUSIVAS Y SUSTITUYEN A CUALQUIER OTRA GARANTÍA, EXPRESA O IMPLÍCITA, INCLUYENDO PERO SIN LIMITARSE A CUALQUIER GARANTÍA IMPLÍCITA DE COMERCIABILIDAD O ADECUACIÓN PARA UN FIN PARTICULAR O PATENTE U OTRA INFRACCIÓN DEL DERECHO DE PROPIEDAD INTELECTUAL. Sin limitar la generalidad de lo anterior, TALES GARANTÍAS NO CUBREN: Bombillas incandescentes revestidas, bombillas fluorescentes, bombillas para lámparas de calor, bombillas halógenas revestidas, bombillas halógenas para lámparas de calor, bombillas de xenón, tubos de LED, componentes de vidrio y fusibles; mal funcionamiento del Producto en los calentadores de agua, en los intercambiadores de calor de tubos aleatados o en cualquier otro equipo de calefacción de agua causado por acumulación de cal, acumulación de sedimentos, productos químicos o congelación; o por el uso indebido, manipulación, aplicación indebida, instalación deficiente o suministro de tensión eléctrica inadecuado al Producto.

2. LIMITACIÓN DE REMEDIOS Y DAÑOS

La responsabilidad de Hatco y los derechos del Comprador descritos a continuación se limitarán exclusivamente al reemplazo de la pieza o del Producto empleando, a discreción de Hatco, piezas nuevas o restauradas o un Producto nuevo o restaurado por Hatco o uno de sus centros de servicio autorizados siempre que la reclamación se haya efectuado dentro de los plazos de garantía mencionados anteriormente. Hatco se reserva el derecho a aceptar o rechazar de forma total o parcial cualquier reclamación efectuada. A efectos de la presente Garantía Limitada, se entenderá por "restaurado/a" la pieza o el Producto que haya recuperado sus especificaciones originales tras haber sido reparado/a por Hatco o por uno de sus centros de servicio autorizados. Hatco no aceptará la devolución de ningún producto sin la previa aprobación de Hatco por escrito, y en todas las devoluciones aprobadas el comprador correrá con los gastos. HATCO NO SERÁ RESPONSABLE, BAJO NINGUNA CIRCUNSTANCIA, DE DAÑOS INDIRECTOS O INCIDENTALES, INCLUYENDO PERO SIN LIMITARSE A COSTOS DE MANO DE OBRA O PÉRDIDA DE INGRESOS QUE RESULTEN DEL USO O DE LA INCAPACIDAD DE USAR EL PRODUCTO O DE QUE EL PRODUCTO SE INCORPORA A OTRO PRODUCTO O MERCANCÍA O SEA UN COMPONENTE DE DICHO PRODUCTO.

INFORMACIÓN DEL SERVICIO DE GARANTÍA

El periodo de garantía de los tostadores de la serie TPT de Hatco es de un año a partir de la fecha de compra o de dieciocho meses a partir de la fecha de envío, lo que tenga lugar primero.

Si tiene un problema con un tostador TPT durante la vigencia de la garantía, siga los pasos descritos a continuación:

Diríjase a su distribuidor local de Hatco

Cuando se dirija al distribuidor de Hatco para solicitar asistencia, debe proporcionar al distribuidor la siguiente información para garantizar el procesamiento adecuado de su reclamación:

- Modelo de la Unidad
- Número de Serie (situado en la parte inferior de la unidad)
- Problema Específico con la Tostadora
- Fecha de Compra
- Nombre de su Negocio
- Dirección de Envío
- Nombre de Contacto y Número de Teléfono

El distribuidor de Hatco llevará a cabo las siguientes acciones:

- Proporcionar las piezas de repuesto necesarias
- Enviar a Hatco la reclamación de la garantía para su procesamiento

Problemas no relacionados con la garantía

Si tiene un problema no relacionado con la garantía y que requiere asistencia, póngase en contacto con el Centro de Servicio Autorizado por Hatco más cercano. Para localizar el Centro de Servicio más próximo:

- Visite el sitio web de Hatco: www.hatcocorp.com, seleccione el menú desplegable "Recursos" (Resources) y haga clic en "Localizar un Centro de Servicio/Distribuidor" (Find Service Agent/Distributor)
- Llame al número de teléfono del Servicio de Atención al Cliente de Hatco: 414-671-6350
- Mandé un e-mail al Servicio de Atención al Cliente de Hatco a la siguiente dirección: partsandservice@hatcocorp.com

Informations Importantes pour le Propriétaire	29	Mode d'emploi	34
Introduction	29	Généralités	34
Consignes de Sécurité Importantes	30	Maintenance	35
Description du Modèle	31	Généralités	35
Caractéristiques Techniques	32	Nettoyage	35
Configuration des Fiches	32	Guide de Dépannage	36
Tableau des valeurs nominales électriques	32	Garantie Limitée Internationale	37
Dimensions	32	Informations de Service	37
Installation	33		
Généralités	33		

INFORMATIONS IMPORTANTES POUR LE PROPRIÉTAIRE

Noter le numéro de modèle, le numéro de série (indiqués sur le dessous de l'appareil), le voltage et la date d'achat de votre appareil ci-dessous. Veuillez avoir cette information à portée de la main si vous appelez Hatco pour assistance.

Modèle No. _____

Numéro de série _____

Voltage _____

Date d'achat _____

Enregistrez votre appareil!

Remplissez la garantie en ligne pour éviter les retards pour faire jouer la garantie. Accédez au site Web Hatco www.hatcocorp.com, sélectionnez le menu déroulant Parts & Service, puis cliquez sur Warranty Registration.

Horaires
ouvrables : 8h00 à 17h00
Heure du Centre des États-Unis (CST)
(Horaires d'été : juin à septembre—
8h00 à 17h00 CST du lundi au jeudi
8h00 à 14h30 CST le vendredi)

Téléphone : (+1 414) 671-6350

Courriel : partsandservice@hatcocorp.com

Télécopieur : (+1 414) 671-3976 (Pièces et
Service après-vente)

Des renseignements supplémentaires sont disponibles sur notre site Web à www.hatcocorp.com.

INTRODUCTION

Le grille-pain à fentes Hatco est parfait pour les lignes de self, les restaurants à faible volume et les cafés. L'appareil grille uniformément divers pains, y compris bagels, pain de mie, gaufres et English muffins. Le grille-pain à fentes est le parfait complément de votre grille-pain à convoyeur aux heures creuses pour la commande occasionnelle de pain grillée.

Le grille-pain à éjection automatique se compose d'un boîtier en acier inoxydable qui comporte quatre fentes très larges à centrage automatique pour griller votre pain. Il dispose de commandes pour éjecter le pain à tout moment, de boutons TOAST/BAGEL pour choisir comment griller votre pain (un ou deux côtés), de tiroirs ramasse-miettes amovibles pour faciliter le nettoyage de l'appareil et d'un cordon d'alimentation de 1 829 mm de long avec fiche.

Le grille-pain à fentes Hatco est le fruit de recherches poussées et d'essais sur le terrain. Les matériaux utilisés ont été sélectionnés pour un maximum de durabilité, une belle apparence et une performance optimale. Chaque appareil est minutieusement inspecté et testé avant expédition.

Ce manuel fournit les instructions d'installation, les consignes de sécurité et le mode d'emploi du grille-pain à fentes Hatco. Hatco vous recommande de lire l'ensemble des instructions d'installation et d'utilisation et toutes les consignes de sécurité dans ce manuel avant d'installer et d'utiliser l'appareil.

Les consignes de sécurité qui apparaissent dans ce manuel sont identifiées par les mots indicateurs suivants :

AVERTISSEMENT

AVERTISSEMENT indique une situation dangereuse qui, si elle n'est pas évitée, peut provoquer la mort ou des blessures graves.

ATTENTION

ATTENTION indique une situation dangereuse qui, si elle n'est pas évitée, peut provoquer des blessures légères ou moyennes.

AVIS

AVIS est utilisé pour des questions sans rapport avec des blessures corporelles.



Lisez l'information de sécurité importante suivante avant d'utiliser cet équipement pour éviter des dommages ou la mort sérieux et pour éviter d'endommager l'équipement ou la propriété.

⚠ AVERTISSEMENT

DANGER DE DÉCHARGE ÉLECTRIQUE :

- Brancher l'appareil sur une prise de courant avec terre de tension, de format et de configuration des broches corrects. Si la fiche et la prise ne se correspondent pas, s'adresser à un électricien qualifié pour déterminer et installer une prise de courant de format et de tension corrects.
- Débranchez le câble d'alimentation et laissez l'appareil refroidir avant d'effectuer le nettoyage, des réglages, l'entretien ou d'essayer de retirer un élément bloqué à l'intérieur.
- L'appareil n'est pas à l'épreuve des intempéries. Placer l'appareil à l'intérieur à une température ambiante de 21°C minimum.
- Ne pas tirer l'appareil par son cordon électrique.
- Ne pas utiliser l'appareil si le cordon est endommagé ou usé.
- Ne pas tenter de réparer ni de changer un cordon électrique endommagé. Ce cordon doit être changé par Hatco, par un réparateur Hatco agréé ou par une personne de qualifications comparables.
- Cet appareil doit uniquement être réparé par un personnel qualifié. Toute réparation par un personnel non qualifié peut entraîner une électrocution et des brûlures.
- Ne pas nettoyer à la vapeur ni utiliser trop d'eau sur l'appareil.
- Cet appareil n'est pas étanche aux jets. Ne pas utiliser de jet sous pression pour nettoyer l'appareil.
- Ne jamais introduire de couteau, fourchette ou autre objet semblable dans les fentes du grille-pain.
- Ne pas soulever le grille-pain en plaçant les doigts dans les fentes et en saisissant les éléments chauffants.
- Ne pas nettoyer l'appareil lorsqu'il est sous tension ou chaud.
- Ne pas renverser de liquide dans l'appareil.

DANGER D'INCENDIE :

- Placer l'appareil à un minimum de 25 mm des parois et matières combustibles. Si une distance sûre n'est pas maintenue, la chaleur peut provoquer une combustion ou une altération de couleur.
- Ne rien placer sur le dessus du grille-pain. Ne pas placer le grille-pain à proximité ou en dessous de rideaux ou autres matières combustibles. Des articles proches ou sur le dessus du grille-pain peuvent s'enflammer et provoquer des blessures corporelles et des dommages du grille-pain.

⚠ AVERTISSEMENT

DANGER D'EXPLOSION : Ne pas entreposer ni utiliser d'essence ou autres gaz ou liquides inflammables à proximité de cet appareil ou d'autres.

En cas d'incendie, débrancher immédiatement le grille-pain de sa source d'électricité. Ceci permet à l'appareil de refroidir et le feu peut être éteint de façon plus facile et plus sûre.

Cet appareil ne contient aucune pièce réparable par l'utilisateur. Si cet appareil doit être réparé, contacter un réparateur Hatco agréé ou le Service après-vente Hatco au +1 414-671-6350 ; télécopieur +1 414-671-3976.

⚠ ATTENTION

DANGER DE BRÛLURE :

- Certaines surfaces extérieures de l'appareil deviennent chaudes. Toucher ces zones de l'appareil avec précaution.
- Veuillez retirer les tiroirs ramasse-miettes pour les laver uniquement lorsque l'appareil est froid.

Placer l'appareil sur un plan de travail de hauteur correcte à un endroit qui convient pour son utilisation. Le support doit être de niveau pour éviter toute chute accidentelle du grille-pain ou de son contenu et suffisamment solide pour résister au poids de l'appareil et de son contenu.

Veuillez vous servir du grille-pain uniquement lorsque les tiroirs ramasse-miettes sont installés dans l'appareil.

Il n'est PAS conseillé de griller des produits glacés ou beurrés tels que pain à l'ail, sandwichs au fromage et viennoiseries glacées. Les résidus réduisent les performances du grille-pain et peuvent s'enflammer à l'intérieur de l'appareil. L'utilisation du grille-pain avec les produits alimentaires indiqués ci-dessus a pour effet d'annuler la garantie.

AVIS

Ne pas poser l'appareil sur le côté du panneau de commande sous peine de l'endommager.

L'immersion ou la saturation de l'appareil avec de l'eau endommagera l'appareil et annulera la garantie du produit.

Utilisez uniquement des nettoyants non abrasifs et des chiffons doux. Les chiffons et nettoyant abrasifs pourraient rayer la finition de l'unité, altérant son apparence et la rendant vulnérable à l'accumulation de saleté.

Cet appareil est conçu exclusivement pour une utilisation commerciale — PAS pour un emploi domestique.

Le grille-pain à fentes Hatco est parfait pour les lignes de self et les restaurants à faible volume. Les grille-pain de la gamme TPT comportent quatre fentes très larges à centrage automatique pour griller votre pain. Les fentes du grille-pain sont divisées en deux paires, chacune d'elles disposant d'une commande pour éjecter le pain à tout moment et d'un bouton TOAST/BAGEL pour choisir comment griller votre pain (un ou deux côtés). Le boîtier inox durable contient un plateau ramasse-miettes pour un nettoyage facile.

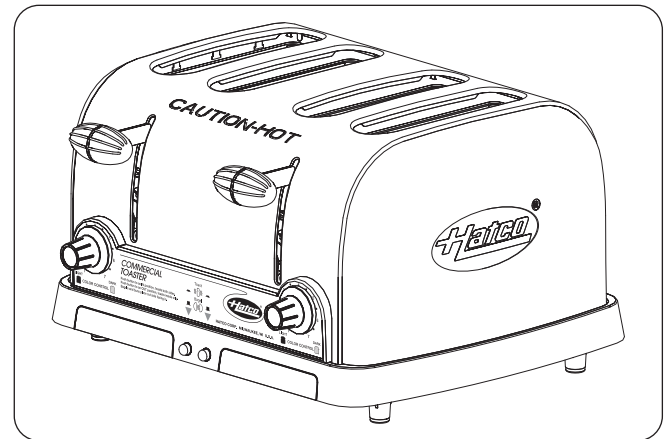

TPT-230-4

CARACTÉRISTIQUES TECHNIQUES

F

Configuration des fiches

Les appareils sont livrés avec un cordon électrique avec fiche. Différentes fiches sont fournies selon les applications.

⚠ AVERTISSEMENT

DANGER DE DÉCHARGE ÉLECTRIQUE: Brancher l'appareil sur une prise de courant avec terre de tension, de format et de configuration des broches corrects. Si la fiche et la prise ne se correspondent pas, s'adresser à un électricien qualifié pour déterminer et installer une prise de courant de format et de tension corrects.

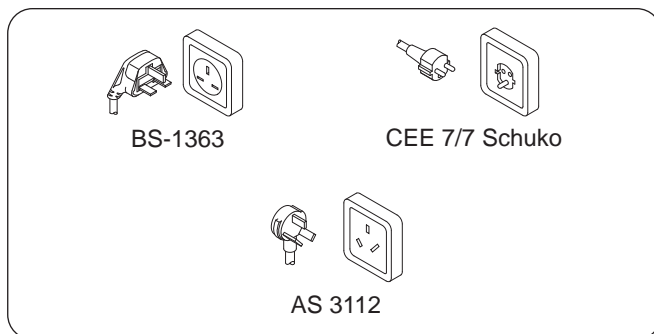

Configuration des fiches

NOTA: Prise non fournie par Hatco.

Tableau des valeurs nominales électriques

Modèle	Tension	Puissance	Intensité	Configuration de Fiches	Poids d'embarquement
TPT-230-4	230 (CE)	2388	10.4	BS-1363, CEE 7/7 Schuko, ou AS 3112	7 kg (15 lbs.)

NOTA: Le poids d'embarquement comprend l'emballage.

Dimensions

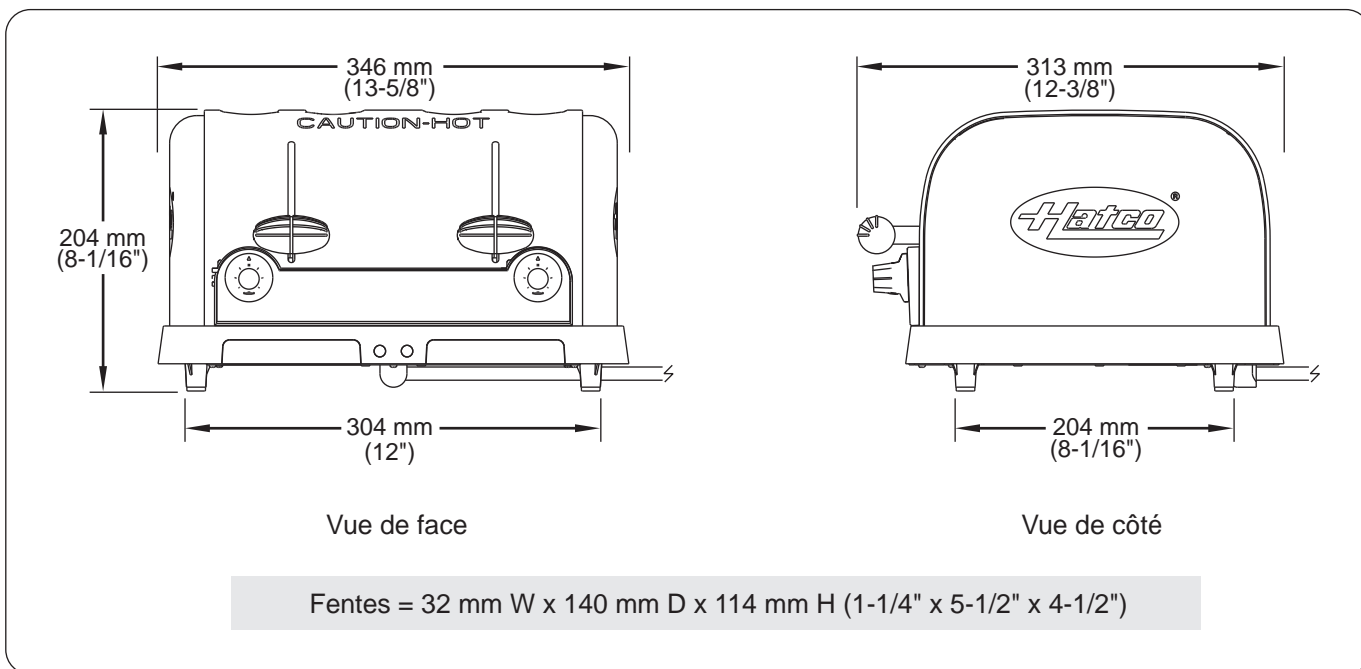

Généralités

Le grille-pain à fentes est livré avec tous les composants préassemblés. Faire attention lors du déballage pour éviter d'endommager l'appareil et ses composants.

⚠ AVERTISSEMENT

DANGER DE DÉCHARGE ÉLECTRIQUE: L'appareil n'est pas à l'épreuve des intempéries. Placer l'appareil à l'intérieur à une température ambiante de 21°C minimum.

DANGER D'EXPLOSION: Ne pas entreposer ni utiliser d'essence ou autres gaz ou liquides inflammables à proximité de cet appareil ou d'autres.

DANGER D'INCENDIE:

- **Danger d'incendie:** Placer l'appareil à un minimum de 25 mm des parois et matières combustibles. Si une distance sûre n'est pas maintenue, la chaleur peut provoquer une combustion ou une altération de couleur.
- **Ne rien placer sur le dessus du grille-pain. Ne pas placer le grille-pain à proximité ou en dessous de rideaux ou autres matières combustibles. Des articles proches ou sur le dessus du grille-pain peuvent s'enflammer et provoquer des blessures corporelles et des dommages du grille-pain.**

NOTA: Les grille-pain de la gamme TPT requièrent un circuit dédié.

1. Retirer l'appareil de sa boîte.

NOTA: Pour éviter des retards dans l'obtention de la couverture de la garantie, complétez l'enregistrement en ligne de votre garantie. Lisez la section INFORMATIONS IMPORTANTES POUR LE PROPRIÉTAIRE pour plus de détails.

2. Retirer l'adhésif et l'emballage de protection de toutes les surfaces de l'appareil.
3. Placer l'appareil à l'endroit souhaité.
 - Placez l'appareil à un endroit où la température ambiante est constante et de 21 °C minimum. Évitez les endroits susceptibles d'activer les mouvements ou les courants d'air (proximité des ventilateurs ou hottes d'évacuation et conduites de climatisation).
 - S'assurer que l'appareil est sur un plan de travail de hauteur correcte à un endroit qui convient pour son utilisation.
 - S'assurer que le plan de travail est de niveau et suffisamment solide pour résister au poids de l'appareil et des produits alimentaires.
 - Vérifier que tous les pieds sous l'appareil reposent solidement sur le plan de travail.

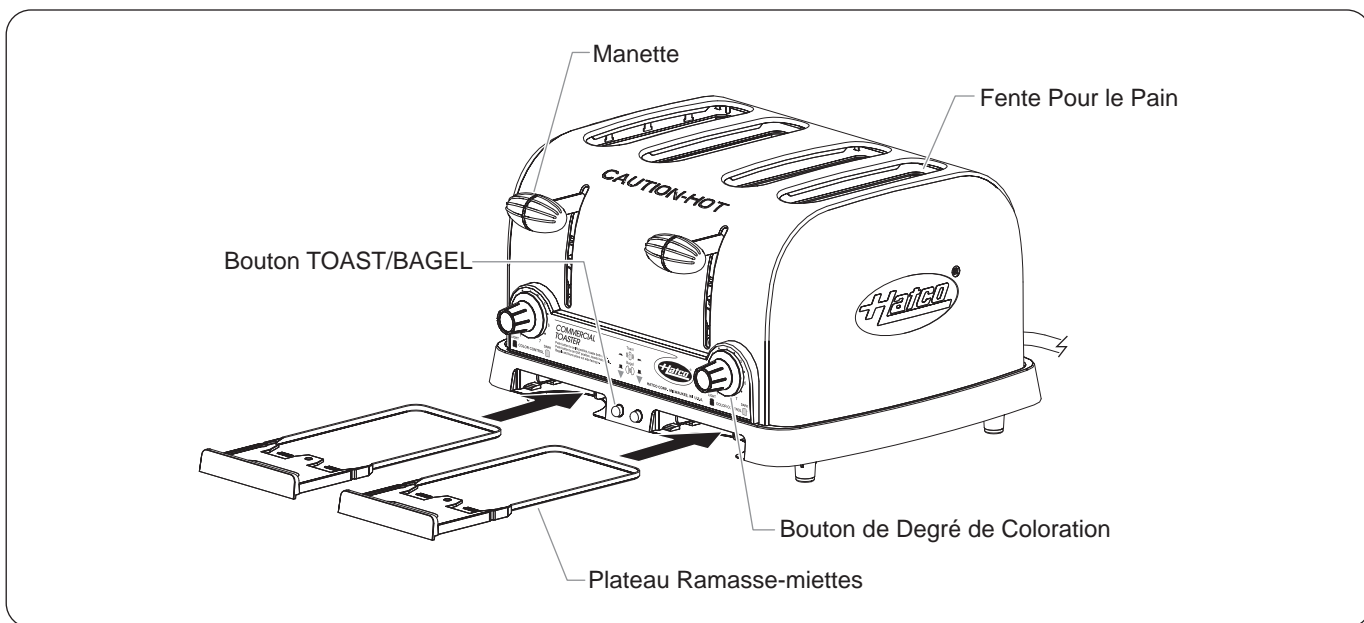

Composants

Généralités

Le grille-pain à fentes est simple à utiliser. Son fonctionnement est décrit ci-dessous.

⚠ AVERTISSEMENT

Lire tous les messages de sécurité de la section Consignes de sécurité importantes avant d'utiliser ce matériel.

1. Brancher l'appareil sur une prise électrique correctement mise à la terre du type, de la taille et de la tension corrects. Pour plus de détails, voir CARACTÉRISTIQUES TECHNIQUES.
2. Réglez le ou les boutons de coloration au réglage de coloration de toast souhaité. Le réglage 1 sur les boutons de coloration représente la coloration la plus claire et le réglage 7 la plus foncée
3. Veillez à placer le ou les boutons Toast/Bagel dans la bonne position. Appuyez sur le ou les boutons Toast/Bagel pour modifier le réglage au besoin.
 - Lorsque le bouton TOAST/BAGEL est enfoncé – c'est-à-dire sur la position TOAST – les deux parties chauffantes situées dans chaque fente du grille-pain vont se mettre en marche pour griller les deux côtés de l'aliment.

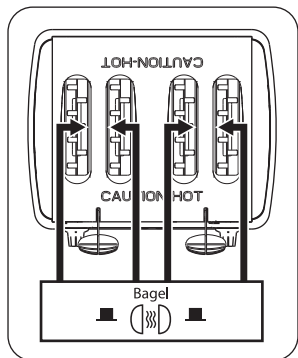

- Lorsque le bouton TOAST/BAGEL est relâché – c'est-à-dire sur la position BAGEL – seules les parties chauffantes intérieures dans les fentes du grille-pain vont se mettre en marche pour griller le côté intérieur de l'aliment.
4. Placez le pain dans la ou les fentes. Si vous faites griller un seul côté du produit, veillez à placer la face à griller vers le centre de chaque paire de fentes.

5. Abaissez la ou les manettes pour descendre le produit dans le grille-pain.

- Dès que la manette est abaissée, les éléments chauffants à l'intérieur du grille-pain s'activent et commencent à chauffer.

⚠ ATTENTION

DANGER DE BRÛLURE: Certaines surfaces extérieures de l'appareil deviennent chaudes. Toucher ces zones de l'appareil avec précaution.

- Lorsque le cycle est terminé, les éléments chauffants s'arrêtent et la ou les manettes se relèvent automatiquement.

NOTA: La ou les manettes peuvent être relevées manuellement durant la coloration pour permettre le retrait du produit.

⚠ AVERTISSEMENT

DANGER DE DÉCHARGE ÉLECTRIQUE:

- Débranchez le câble d'alimentation et laissez l'appareil refroidir avant d'effectuer le nettoyage, des réglages, l'entretien ou d'essayer de retirer un élément bloqué à l'intérieur.
 - Ne jamais introduire de couteau, fourchette ou autre objet semblable dans les fentes du grille-pain.
6. Retirez et videz périodiquement le plateau ramasse-miettes entre deux cycles.

⚠ ATTENTION

Toujours utiliser le grille-pain avec le bac à miettes en place.

Il n'est PAS conseillé de griller des produits glacés ou beurrés tels que pain à l'ail, sandwichs au fromage et viennoiseries glacées. Les résidus réduisent les performances du grille-pain et peuvent s'enflammer à l'intérieur de l'appareil. L'utilisation du grille-pain avec les produits alimentaires indiqués ci-dessus a pour effet d'annuler la garantie.

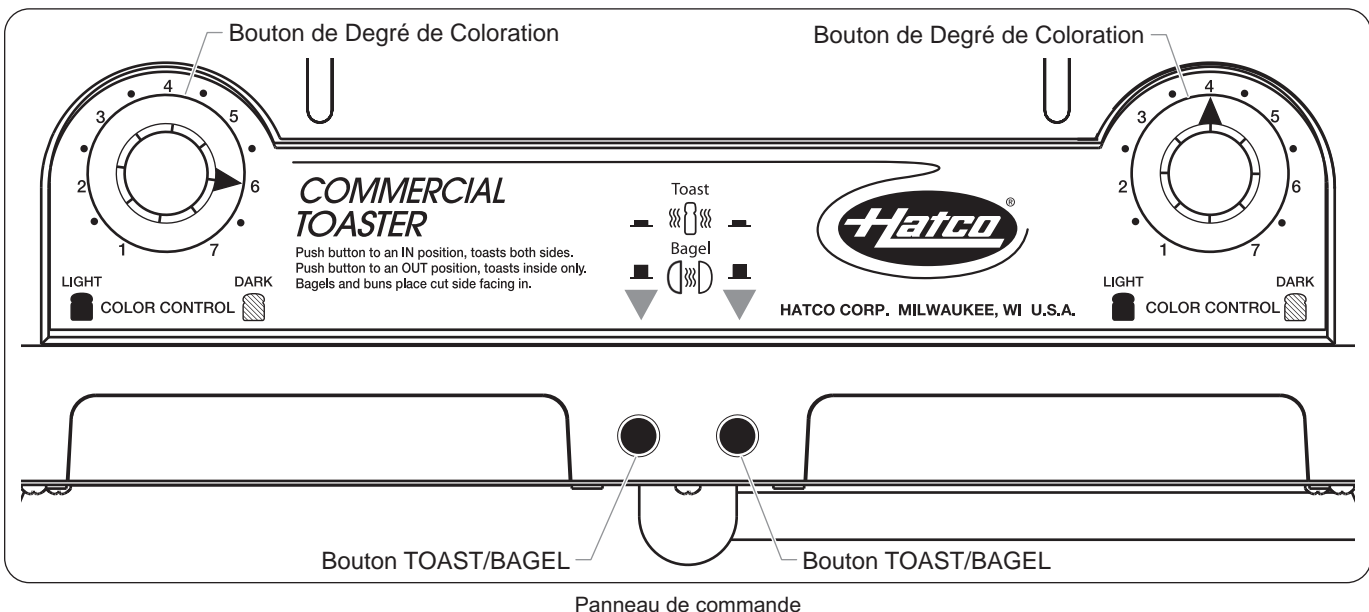

Généralités

Le grille-pain à fentes Hatco a été conçu pour une durabilité maximum et une performance optimum, avec un minimum d'entretien.

AVERTISSEMENT

DANGER DE DÉCHARGE ÉLECTRIQUE:

- Débranchez le câble d'alimentation et laissez l'appareil refroidir avant d'effectuer le nettoyage, des réglages, l'entretien ou d'essayer de retirer un élément bloqué à l'intérieur.
- **NE PAS immerger l'appareil ni le saturer d'eau. L'appareil n'est pas étanche à l'eau. Ne pas le faire fonctionner s'il a été immergé ou saturé d'eau.**
- **Ne pas nettoyer à la vapeur ni utiliser trop d'eau sur l'appareil.**
- **Cet appareil n'est pas étanche aux jets. Ne pas utiliser de jet sous pression pour nettoyer l'appareil.**
- **Ne pas nettoyer l'appareil lorsqu'il est sous tension ou chaud.**
- **Ne pas renverser de liquide dans l'appareil.**
- **Cet appareil doit uniquement être réparé par un personnel qualifié. Toute réparation par un personnel non qualifié peut entraîner une électrocution et des brûlures.**

Cet appareil ne contient aucune pièce réparable par l'utilisateur. Si cet appareil doit être réparé, contacter un réparateur Hatco agréé ou le Service après-vente Hatco au +1 414-671-6350 ; télécopieur +1 414-671-3976.

NOTA: Submerger le grille-pain dans l'eau peut endommager l'appareil et entraînera l'annulation de la garantie de celui-ci.

Nettoyage

Pour préserver la finition du grille-pain, il est recommandé de nettoyer quotidiennement les surfaces métalliques de l'appareil à l'aide d'un chiffon doux et humide.

1. Débranchez le cordon d'alimentation et laissez refroidir l'appareil.
2. Retirez les tiroirs ramasse-miettes et videz-les. **ATTENTION! RISQUE DE BRÛLURE—Veuillez retirer les tiroirs ramasse-miettes pour les laver uniquement lorsque l'appareil est froid.**
3. Lavez les tiroirs ramasse-miettes avec de l'eau tiède et un savon doux. Rincez ensuite à l'eau.
4. Laissez les tiroirs ramasse-miettes sécher à l'air ou séchez-les à l'aide d'un chiffon doux avant de les replacer dans le grille-pain.
5. Nettoyez la surface extérieure du grille-pain avec un chiffon humide. **REMARQUE: Utilisez uniquement des nettoyeurs non abrasifs et des chiffons doux.**
6. Essuyez avec un chiffon propre, sec et doux.

⚠ AVERTISSEMENT

La réparation de cet appareil doit être confiée exclusivement à du personnel qualifié. Les réparations par des personnes non qualifiées peuvent provoquer des décharges électriques et des brûlures.

⚠ AVERTISSEMENT

DANGER DE DÉCHARGE ÉLECTRIQUE: Débranchez le câble d'alimentation et laissez l'appareil refroidir avant d'effectuer le nettoyage, des réglages, l'entretien ou d'essayer de retirer un élément bloqué à l'intérieur.

Symptôme	Cause Probable	Solution
Pain pas assez grillé.	Bouton de minuterie (COLOR CONTROL) réglé sur une coloration claire.	Régler le bouton de minuterie (COLOR CONTROL) sur une coloration plus foncée.
	La tension d'alimentation est trop basse.	Vérifier la tension d'alimentation pour s'assurer qu'elle correspond aux caractéristiques techniques de l'appareil.
Pain trop grillé.	Bouton de minuterie (COLOR CONTROL) réglé sur une coloration foncée.	Régler le bouton de minuterie (COLOR CONTROL) sur une coloration plus claire.
	La tension d'alimentation est trop haute.	Vérifier la tension d'alimentation pour s'assurer qu'elle correspond aux caractéristiques techniques de l'appareil.
L'appareil met trop longtemps à griller.	Les premiers lots mettent plus longtemps à griller, car le grille-pain doit monter à température.	Abaissez la ou les manettes pour démarrer un cycle avant d'insérer le pain pour permettre au grille-pain de chauffer.
	La tension d'alimentation est trop basse.	Vérifier la tension d'alimentation pour s'assurer qu'elle correspond aux caractéristiques techniques de l'appareil.
L'appareil ne grille que d'un côté.	Le bouton TOAST/BAGEL est en position BAGEL (grille d'un seul côté).	Appuyez sur le bouton TOAST/BAGEL pour le régler en position Toast (faire griller des deux côtés).
	Élément chauffant défectueux.	Vérifiez l'élément chauffant dans le grille-pain avec la manette enclenchée. Avec la manette abaissé, l'élément chauffant doit luire (rouge). Dans le cas contraire, contactez votre agent de maintenance agréé ou Hatco pour assistance.
L'élément chauffant ne s'allume pas du tout lorsque vous abaissez la manette.	L'interrupteur est peut-être cassé.	Contactez un réparateur agréé ou Hatco pour assistance.
La manette ne s'enclenche pas.	Mécanisme de clenche cassé.	Contactez un réparateur agréé ou Hatco pour assistance.
Le grille-pain fait sauter le coupe-circuit ou le disjoncteur de fuite de terre.	Le coupe-circuit n'est pas de calibre correct pour le grille-pain. <i>NOTA: Les grille-pain de la gamme TPT requièrent un circuit dédié.</i>	Vérifier si le coupe-circuit est de calibre correct.
	Erreur de câblage à l'intérieur du grille-pain.	Contactez un réparateur agréé ou Hatco pour assistance.

1. GARANTIE DU PRODUIT

Hatco garantit que les produits qu'il fabrique (les " produits ") seront dépourvus de vices de matériel, dans des conditions normales d'utilisation et de maintenance, pendant une période d'un (1) an à partir de la date d'achat à condition qu'ils soient installés et entretenus conformément aux instructions écrites de Hatco ou de 18 mois à partir de la date d'expédition de l'usine Hatco. L'acheteur doit prouver la date d'achat du Produit par l'enregistrement du produit auprès de Hatco ou par d'autres moyens satisfaisants pour Hatco, à sa seule discrétion.

Hatco garantit que les composants du produit suivant ne présentent aucuns défauts dans les matériaux employés pour leur construction, à partir de la date d'achat (sujet aux conditions en vigueur), pour la (les) période(s) de temps listées ci-dessous:

a) Deux (2) ans de garantie des pièces :

Les éléments de grille-pain de la rampe (gaine métallique)
 Éléments de tiroir chauffant (gaine métallique)
 Tiroir chauffant Rouleaux chauffants et Glissières
 Éléments de rampe chauffante (gaine métallique)
 Vitrine chauffante (gaine métallique, chauffage par air)
 Éléments d'armoire de stockage
 (gaine métallique, chauffage par air)
 Éléments de puits chauffant intégrés — des séries HWB
 (gaine métallique)

b) Cinq (5) ans de garantie des pièces :

Réservoirs 3CS et FR

c) Dix (10) ans de garantie des pièces :

Chauffe-eau d'appoint électriques
 Chauffe-eau d'appoint au gaz

d) Quatre-vingt dix (90) jours de garantie des pièces :

Pièces détachées de rechange

LES GARANTIES PRÉ-CITÉES SONT EXCLUSIVES ET EN LIEU DE TOUTES AUTRES GARANTIES, EXPRIMÉES OU IMPLICITES, INCLUANT MAIS NON LIMITÉ À TOUTE GARANTIE COMMERCIALE OU DE COMPATIBILITÉ POUR UN PROPOS PARTICULIER OU TOUTE VIOLATION DE BREVET OU AUTRE DROIT DE PROPRIÉTÉ INTELLECTUELLE. Sans limitation quand aux garanties pré-citées, DE TELLES GARANTIES NE COUVRENT PAS: Les ampoules à incandescence enduites, les lampes fluorescentes, les ampoules de lampes chauffantes, les ampoules halogènes enduites, les ampoules chauffantes halogènes, Ampoules au xénon, tubes à DEL, les éléments en verre et les fusibles; la défaillance de produit dans le réservoir d'appoint, l'échangeur de chaleur à tube fin, ou d'autres équipements de chauffage d'eau provoquée par le collage, l'accumulation de sédiments, les attaques chimiques ou le gel, ou une mauvaise utilisation, manipulation ou application du produit, une mauvaise installation, ou l'application de tension inadaptée.

2. LIMITATION DES REMÈDES ET DOMMAGES

La responsabilité de Hatco et le recours exclusif de l'acheteur ci-dessous seront limités seulement au remplacement de tout ou partie du produit en utilisant, au choix de Hatco, les pièces neuves ou remises à neuf ou le produit par Hatco ou un organisme de réparations agréé Hatco à l'égard de toute réclamation faite dans le délai de la garantie applicable mentionnée ci-dessus. Hatco se réserve le droit d'accepter ou de rejeter toute réclamation de ce type en tout ou partie. Dans le contexte de cette garantie limitée, « remis à neuf » signifie qu'une pièce ou un produit a été ramené à ses caractéristiques techniques par Hatco ou par un centre de réparation agréé par Hatco. Hatco n'acceptera pas le renvoi de tel produit que ce soit sans une autorisation écrite préalable de Hatco, et les coûts d'expédition des renvois approuvés sont à la charge exclusive de l'acheteur. HATCO NE PEUT ÊTRE TENU RESPONSABLE, SOUS AUCUNE CIRCONSTANCE, POUR DES DOMMAGES CONSÉCUTIFS OU INCIDENTS, INCLUANT MAIS NON LIMITÉS AU COÛT DE LA MAIN D'ŒUVRE OU A LA PERTE DE PROFIT RÉSULTANT DE L'UTILISATION OU DE L'IMPOSSIBILITÉ D'UTILISER LES PRODUITS OU DU FAIT QUE LE PRODUIT SOIT INCORPORÉ OU DEVIENNE UN COMPOSANT D'UN AUTRE PRODUIT OU MARCHANDISE.

INFORMATIONS DE SERVICE

La garantie des grille-pains Hatco série TPT est d'un an à partir de la date d'achat ou de 18 mois à partir de la date d'expédition de chez Hatco, selon la première des deux échéances.

En cas de problème avec un grille-pain TPT durant la période de garantie, procédez comme suit :

Contactez le revendeur Hatco le plus proche

Lorsque vous contactez votre revendeur Hatco pour un SAV, fournissez-lui les informations suivantes pour garantir le traitement rapide de votre demande :

- Modèle
- Numéro de Série (sous l'appareil)
- Problème Spécifique
- Date d'achat
- Nom de l'entreprise
- Adresse d'expédition
- Nom de la Personne à Contacter et Téléphone

Le revendeur Hatco procédera comme suit :

- Fournira les pièces détachées requises
- Enverra la demande de réparation sous garantie à Hatco pour traitement

Problèmes non liés à la garantie

En cas de problème hors garantie exigeant une assistance, contactez le centre de SAV agréé par Hatco le plus proche.

Pour trouver le centre de SAV le plus proche :

- allez sur notre site Web www.hatcocorp.com, sélectionnez le menu déroulant Ressources, puis cliquez sur « Find Service Agent/Distributor »
- appelez le SAV Hatco au 414-671-6350
- envoyez un courriel au SAV Hatco à partsandservice@hatcocorp.com

Informazioni Importanti per il Proprietario	38	Funzionamento	43
Introduzione	38	Informazioni Generali	43
Importanti Informazioni Sulla Sicurezza	39	Manutenzione	44
Descrizione dei Modelli	40	Informazioni Generali	44
Dati Tecnici	41	Pulizia.....	44
Configurazioni delle Spine	41	Guida alla Soluzione dei Problemi	45
Tabella dei Valori Elettrici Nominali	41	Garanzia Limitata Internazionale	46
Dimensioni	41	Informazioni Sugli Interventi in Garanzia	46
Installazione	42		
Informazioni Generali	42		

INFORMAZIONI IMPORTANTI PER IL PROPRIETARIO

Indicare il numero del modello, il numero di serie (situate sulla parte inferiore dell'unità), la tensione di alimentazione e la data di acquisto della propria unità negli spazi di seguito. Queste informazioni dovranno essere fornite nel momento in cui verrà richiesta l'assistenza Hatco.

N. del modello _____

N. di serie _____

Tensione di alimentazione _____

Data di acquisto _____

Registrare l'unità!

Completando la registrazione della garanzia online si eviteranno ritardi nell'inizio della copertura. Visitare il sito Hatco all'indirizzo www.hatcocorp.com, selezionare il menu "Parts & Service" e fare clic su "Warranty Registration".

Orario

d'ufficio: dalle 8 alle 17

Fuso orario centrale degli USA

(Orario estivo: da giugno a settembre— dalle 8 alle 17 fuso orario centrale degli USA da lunedì a giovedì dalle 8 alle 14.30 fuso orario centrale degli USA il venerdì)

Telefono: (414) 671-6350

E-mail: partsandservice@hatcocorp.com

Fax: (414) 671-3976 (Parts and Service)

Si possono ottenere informazioni supplementari visitando il nostro sito Web all'indirizzo www.hatcocorp.com.

INTRODUZIONE

Il tostapane a espulsione Hatco è l'ideale per aree buffet a self-service, per ristoranti a basso volume, latterie e caffetterie. L'unità tosta uniformemente molti tipi di prodotti da forno, compresi bagel, maxi toast, waffle e muffin. Il tostapane a espulsione è un grande complemento al tostapane a nastro Hatco per i periodi non di picco e per ordini sporadici.

Il tostapane Pop-Up è composto da un alloggiamento resistente in acciaio inossidabile con quattro fessure di tostatura autocentranti, molto ampie. Presenta singoli comandi di tostatura, tasti TOAST/BAGEL per tostatura su uno o entrambi i lati, vassoi raccoglibriciole rimovibili per semplificare la pulizia e un cavo con spina da 1829 mm (6').

Il tostapane a espulsione Hatco è il risultato di anni di ricerca e prove sperimentali. I materiali utilizzati sono stati scelti in funzione della massima durevolezza, dell'aspetto estetico e delle prestazioni eccellenti. Ogni unità è ispezionata e collaudata scrupolosamente prima della spedizione.

Il presente manuale contiene le informazioni sicurezza e le procedure di installazione e funzionamento per il tostapane a espulsione Hatco. Si consiglia di leggere tutte le istruzioni di installazione, operative e di sicurezza contenute nel presente manuale prima di installare o utilizzare l'unità.

Le informazioni di sicurezza del presente manuale sono segnalate con le seguenti scritte:

AVVERTENZA

AVVERTENZA indica una situazione pericolosa che se non viene evitata può causare lesioni gravi o letali.

ATTENZIONE

ATTENZIONE indica una situazione pericolosa che se non viene evitata può causare lesioni lievi o moderate.

AVVISO

AVVISO serve a indicare situazioni che non riguardano lesioni della persona.



Leggere le seguenti importanti informazioni sulla sicurezza, al fine di evitare infortuni gravi o anche fatali, ed evitare danni alle apparecchiature o alle cose.

⚠ AVVERTENZA

PERICOLO DI SCOSSA ELETTRICA:

- Collegare l'unità a una presa elettrica opportunamente messa a terra e di corretta tensione e configurazione di spina. Se la spina e la presa non corrispondono, mettersi in contatto con un elettricista qualificato per stabilire la tensione corretta e installare la presa elettrica della misura giusta.
- Prima di eseguire interventi di pulizia, regolazione, manutenzione o tentare di risolvere un inceppamento, staccare il cavo di alimentazione e lasciare raffreddare l'unità.
- L'unità non è a prova di intemperie. Sistemare l'unità al chiuso in un posto in cui la temperatura ambiente sia un minimo di 21 °C (70 °F).
- Non tirare l'unità dal cavo di alimentazione.
- Smettere di usare l'unità se il cavo di alimentazione si consuma o si logora.
- Non cercare di riparare o sostituire un cavo di alimentazione danneggiato. Il cavo di alimentazione deve essere sostituito da parte di Hatco, un rappresentante di servizio autorizzato Hatco o una persona con simili qualifiche professionali.
- Affidare la riparazione dell'unità esclusivamente a personale qualificato. La riparazione da parte di personale non addetto può comportare il rischio di scossa elettrica o di ustione.
- Non pulire a vapore o usare una quantità eccessiva d'acqua sull'unità.
- La costruzione di questa unità non è a prova di getto. Non usare spruzzi a getto per pulire l'unità.
- Non inserire mai un coltello, una forchetta o altro oggetto simile nello scomparto di tostatura.
- Non sollevare il tostapane inserendo le dita nelle fessure e afferrando gli elementi di riscaldamento.
- Non pulire l'unità quando è sotto tensione o calda.
- Non lasciare che nessun liquido entri nell'unità.

PERICOLO DI INCENDIO:

- Sistemare l'unità a un minimo di 25 mm (1 pollice) da pareti o materiali infiammabili. Se non si mantengono le distanze di sicurezza, l'unità può scolorirsi o bruciare.
- Non porre nessun oggetto sul tostapane. Non porre il tostapane vicino o sotto a tende o altri materiali infiammabili. Articoli posti sopra o in vicinanza del tostapane potrebbero incendiarsi causando lesioni e/o danneggiamento del tostapane.

⚠ AVVERTENZA

PERICOLO DI ESPLOSIONE: Non riporre e non usare benzina o altri liquidi o vapori infiammabili in vicinanza di questo o di altri elettrodomestici.

In caso di incendio, scollegare immediatamente il tostapane dalla fonte di alimentazione. In questo modo l'unità potrà raffreddarsi e si potrà spegnere l'incendio in modo più facile e sicuro.

Questa unità non contiene parti su cui "l'utente" può intervenire. Se l'unità richiede un intervento di assistenza mettersi in contatto con un Agente di assistenza autorizzato di Hatco o con il Reparto di assistenza di Hatco al numero telefonico 414-671-6350; fax 414-671-3976.F

⚠ ATTENZIONE

PERICOLO DI USTIONE:

- Alcune superfici esterne dell'unità diventano molto calde. Fare attenzione quando si toccano queste aree.
- Non rimuovere i vassoi raccoglibriciole per la pulizia fino a quando il tostapane non è freddo.

Sistemare l'unità su di un banco di altezza adatta in un'area che sia pratica per l'uso. La posizione dovrebbe essere in piano, per evitare che l'unità e il suo contenuto possano rovesciarsi, e forte a sufficienza da supportare il peso dell'unità stessa e del suo contenuto.

Azionare sempre il tostapane con i vassoi raccoglibriciole installati.

NON si sconsiglia di tostare prodotti ricoperti o imburattati, come ad esempio pane all'aglio, sandwich di formaggio e tortine. Il residuo ridurrà le prestazioni del tostapane e potrebbe fare scoppiare un incendio all'interno. L'uso del tostapane con i prodotti alimentari elencati sopra annulla la garanzia dell'unità.

AVVISO

Non appoggiare l'unità sul lato con il pannello dei controlli perché così facendo si potrà danneggiare l'unità.

Sommergere o immergere nell'acqua l'unità la danneggia e rende nulla la garanzia.

Usare solo panni e detersivi non abrasivi. Detersivi e panni abrasivi potrebbero graffiare la finitura dell'unità, rovinandone l'aspetto e rendendola sensibile all'accumulo di sporcizia.

Questa unità è prevista solo per uso commerciale, NON per uso domestico.

DESCRIZIONE DEI MODELLI

I

Il tostapane a espulsione Hatco è l'ideale per aree buffet e per ristoranti a basso volume. I tostapane della serie TPT presentano quattro fessure di tostatura autocentranti, molto ampie. Le fessure di tostatura sono divise in due coppie, ciascuna con singolo comando progressivo di tostatura e un tasto TOAST/BAGEL per tostatura su uno o entrambi i lati. Il durevole involucro in acciaio inossidabile contiene il vassoio raccogli-briciole estraibile per facilitare la pulizia.

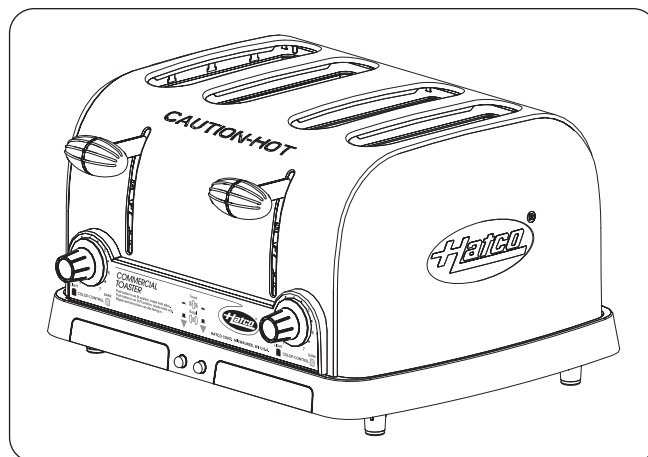

TPT-230-4

Configurazioni delle spine

Units are supplied from the factory with an electrical cord and plug installed. Plugs are supplied according to the applications.



PERICOLO DI SCOSSA ELETTRICA: Collegare l'unità a una presa elettrica opportunamente messa a terra e di corretta tensione e configurazione di spina. Se la spina e la presa non corrispondono, mettersi in contatto con un elettricista qualificato per stabilire la tensione corretta e installare la presa elettrica della misura giusta.

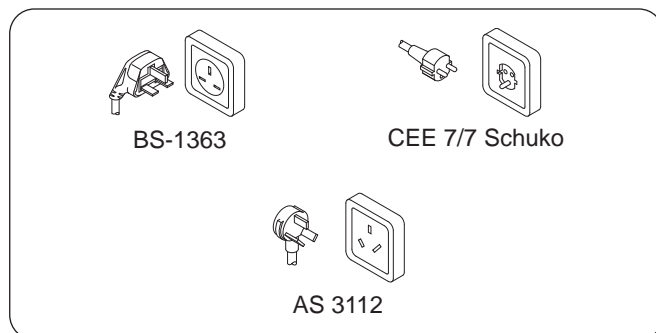

Configurazioni delle spine

NOTA: Presa non fornita da Hatco.

Tabella dei Valori Elettrici Nominali

Modello	Tensione	Watts	Ampere	Configurazione della Spina	Peso di Spedizione
TPT-230-4	230 (CE)	2388	10.4	BS-1363, CEE 7/7 Schuko, o AS 3112	7 kg (15 lbs.)

NOTA: Il peso di spedizione comprende l'imballaggio.

Dimensioni

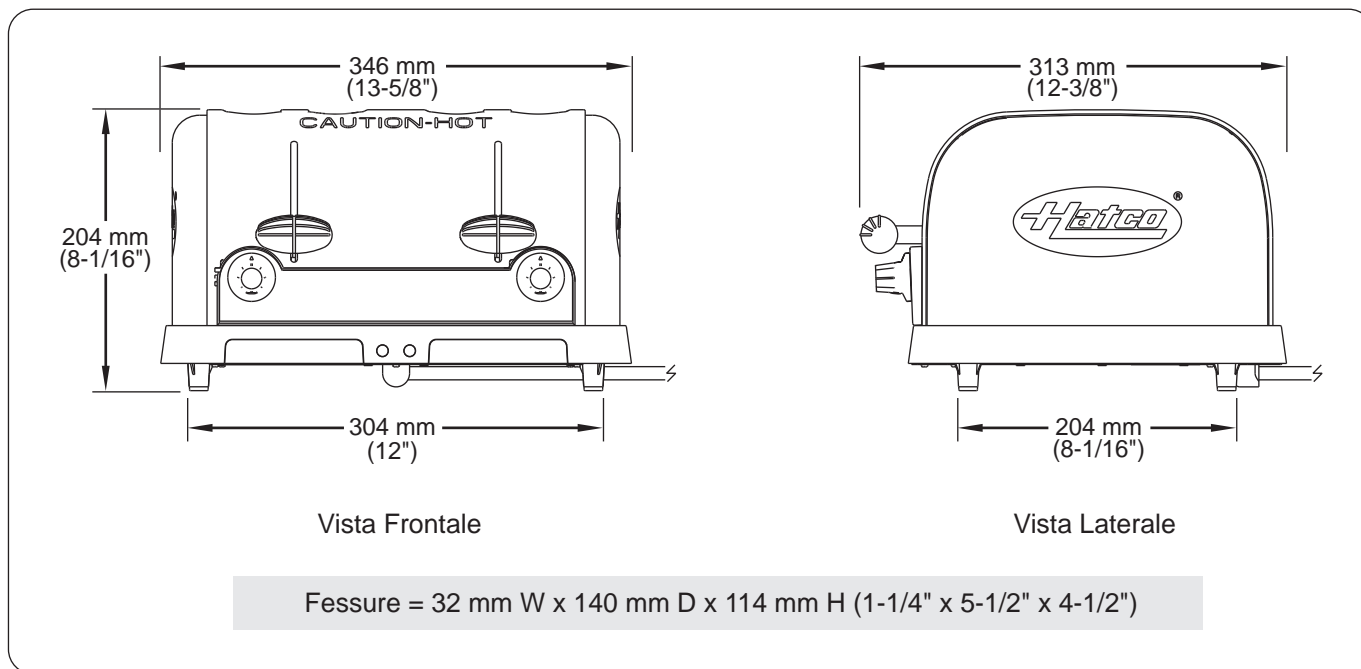

Informazioni generali

Il tostapane a espulsione è fornito con tutti i componenti preassemblati. Procedere con cautela durante il disimballaggio, per prevenire danni all'apparecchio e ai componenti acclusi.

AVVERTENZA

PERICOLO DI SCOSSA ELETTRICA: L'unità non è a prova di intemperie. Sistemare l'unità al chiuso in un posto in cui la temperatura ambiente sia un minimo di 21 °C (70 °F)

PERICOLO DI ESPLOSIONE: Non riporre e non usare benzina o altri liquidi o vapori infiammabili in vicinanza di questo o di altri elettrodomestici.

PERICOLO DI INCENDIO:

- Non porre nessun oggetto sul tostapane. Non porre il tostapane vicino o sotto a tende o altri materiali infiammabili. Articoli posti sopra o in vicinanza del tostapane potrebbero incendiarsi causando lesioni e/o danneggiamento del tostapane.
- Sistemare l'unità a un minimo di 25 mm (1 pollice) da pareti o materiali infiammabili. Se non si mantengono le distanze di sicurezza, l'unità può scolorirsi o bruciare.

NOTA: I tostapane della serie TPT richiedono un circuito dedicato.

1. Estrarre l'apparecchio dalla scatola.

NOTA: Per evitare ritardi nella ricezione della garanzia, completare la registrazione della garanzia online. Per dettagli, consultare la sezione INFORMAZIONI IMPORTANTI PER IL PROPRIETARIO.

2. Rimuovere il nastro e la pellicola protettiva da tutte le superfici dell'apparecchio.
3. Sistemare l'unità nella posizione desiderata.
 - Sistemare l'unità in un'area in cui la temperatura ambiente sia costante e con un valore minimo di 21°C. Evitare i luoghi soggetti a flussi e correnti d'aria attivi (ossia, in prossimità di condotti dell'aria condizionata o condotte aspiranti).
 - Accertarsi che l'unità sia su di un banco di altezza adatta in un'area pratica per l'uso.
 - Accertarsi che il ripiano del banco sia in piano e sufficientemente robusto da supportare l'unità e i prodotti alimentari.
 - Accertarsi che tutti i piedi sul fondo dell'unità si posizionino in modo sicuro sul ripiano del banco.

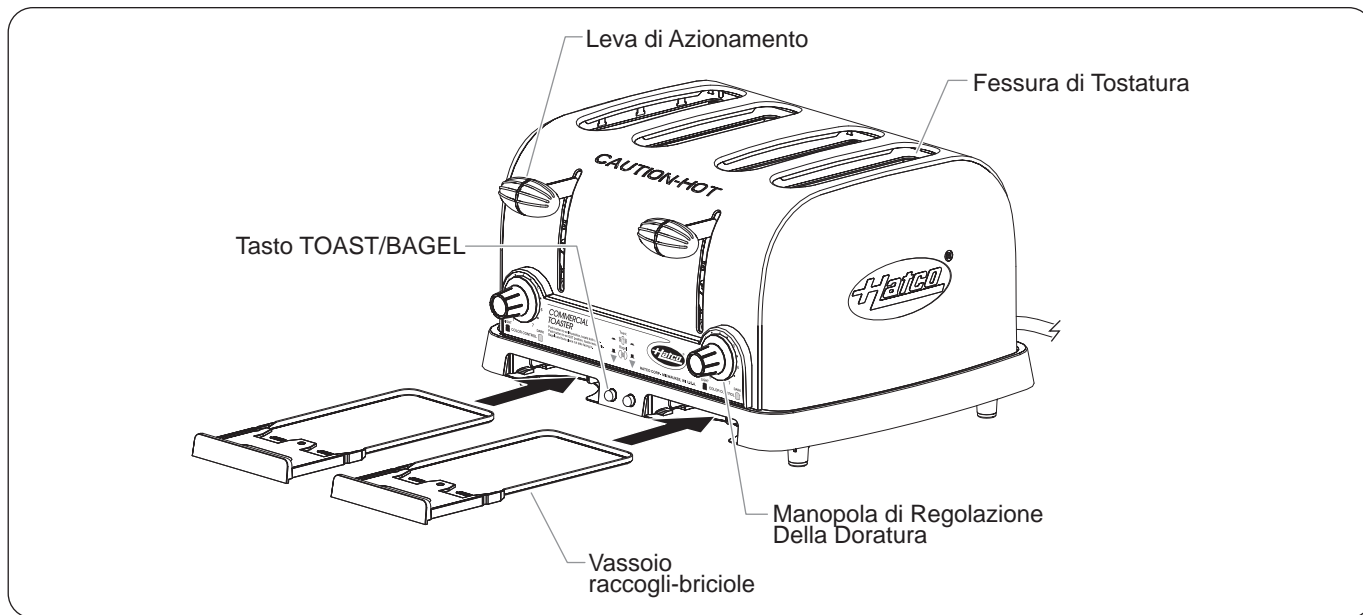

Componenti

Informazioni generali

Il tostapane a espulsione è facile da usare. Per usare il tostapane procedere nel modo seguente.

⚠ AVVERTENZA

Prima di usare l'unità, leggere tutti i messaggi di sicurezza contenuti nella sezione **IMPORTANTI INFORMAZIONI SULLA SICUREZZA**.

1. Inserire la spina dell'apparecchio in una presa elettrica di tensione, dimensioni e configurazione adatte. Per i dettagli vedere la sezione **DATI TECNICI**.
2. Ruotare la manopola di controllo della doratura all'impostazione di tostatura desiderata. L'impostazione "1" rappresenta la doratura minima e "7" la doratura massima.
3. Verificare che i tasti toast/bagel siano in posizione corretta. Premere i tasti toast/bagel se necessario per cambiare impostazione.
 - Quando i tasti TOAST/BAGEL sono in posizione TOAST (premuti), saranno attivati entrambi gli elementi riscaldanti in ciascuna fessura di tostatura per tostare entrambi i lati del prodotto.
 - Quando i tasti TOAST/BAGEL sono in posizione BAGEL (rilasciati), saranno attivati solo gli elementi riscaldanti interni in ciascuna coppia di fessure di tostatura per tostare il lato interno del prodotto.
4. Inserire il prodotto da forno nelle fessure. Per tostare il prodotto solo su un lato, verificare che il lato da tostare sia rivolto verso il centro di ogni coppia di fessure.

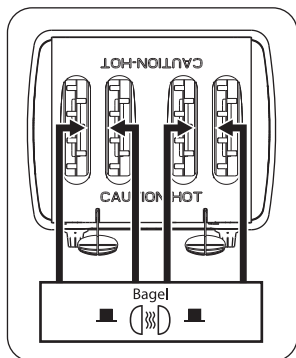

5. Premere le leve di azionamento per abbassare il prodotto nel tostapane.

- Non appena la leva raggiunge la posizione bassa, gli elementi riscaldanti all'interno del tostapane si attivano e iniziano a dorare il prodotto.

⚠ ATTENZIONE

PERICOLO DI USTIONE: Alcune superfici esterne dell'unità diventano molto calde. Fare attenzione quando si toccano queste aree.

- Al termine del ciclo di tostatura, gli elementi riscaldanti si spengono e le leve di azionamento si alzano automaticamente.

NOTA: È possibile alzare manualmente le leve di azionamento durante la tostatura per rimuovere il prodotto.

⚠ AVVERTENZA

PERICOLO DI SCOSSA ELETTRICA:

- Prima di eseguire interventi di pulizia, regolazione, manutenzione o tentare di risolvere un inceppamento, staccare il cavo di alimentazione e lasciare raffreddare l'unità.
 - Non inserire mai un coltello, una forchetta o altro oggetto simile nello scomparto di tostatura.
6. Estrarre e vuotare il vassoio-raccogli briciole con frequenza tra i cicli di tostatura.

⚠ ATTENZIONE

Usare sempre l'unità con il vassoio delle briciole in posizione.

NON si sconsiglia di tostare prodotti ricoperti o imburattati, come ad esempio pane all'aglio, sandwich di formaggio e tortine. Il residuo ridurrà le prestazioni del tostapane e potrebbe fare scoppiare un incendio all'interno. L'uso del tostapane con i prodotti alimentari elencati sopra annulla la garanzia dell'unità.

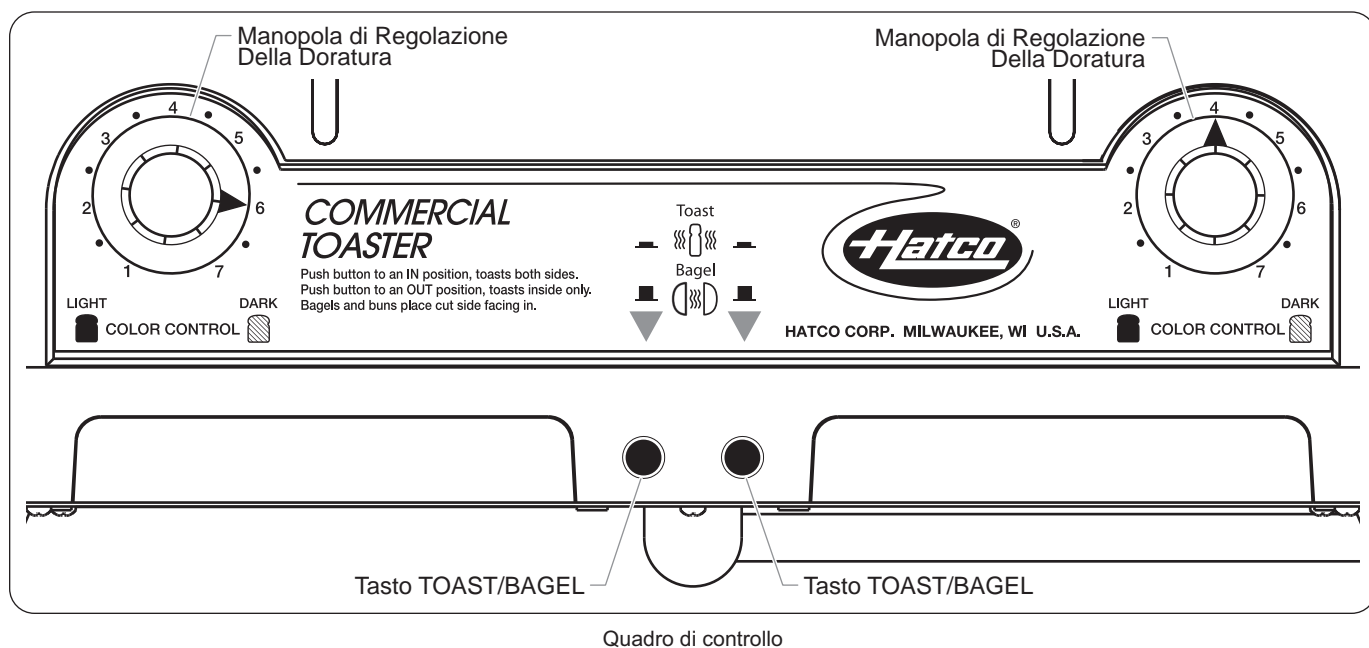

Informazioni generali

Il tostapane a espulsione è stato progettato per la massima durata e prestazioni continuative con manutenzione minima.



PERICOLO DI SCOSSA ELETTRICA:

- **Prima di eseguire interventi di pulizia, regolazione, manutenzione o tentare di risolvere un inceppamento, staccare il cavo di alimentazione e lasciare raffreddare l'unità.**
- **NON immergere in acqua o inzuppare d'acqua. L'unità non è impermeabile. Non usare l'unità se è stata immersa in acqua o inzuppata d'acqua.**
- **Non pulire a vapore o usare una quantità eccessiva d'acqua sull'unità.**
- **La costruzione di questa unità non è a prova di getto. Non usare spruzzi a getto per pulire l'unità.**
- **Non pulire l'unità quando è sotto tensione o calda.**
- **Non lasciare che nessun liquido entri nell'unità.**
- **Affidare la riparazione dell'unità esclusivamente a personale qualificato. La riparazione da parte di personale non addetto può comportare il rischio di scossa elettrica o di ustione.**

Questa unità non contiene parti su cui "l'utente" può intervenire. Se l'unità richiede un intervento di assistenza mettersi in contatto con un Agente di assistenza autorizzato di Hatco o con il Reparto di assistenza di Hatco al numero telefonico 414-671-6350; fax 414-671-3976.

NOTA: Immergere o impregnare l'unità con acqua ne causa il danneggiamento e ne rende nulla la garanzia.

Pulizia

Per preservare la finitura del tostapane, si consiglia di pulire le superfici metalliche ogni giorno con un panno umido, non abrasivo.

1. Staccare il cavo di alimentazione e lasciare raffreddare l'unità.
2. Togliere e svuotare i vassoi raccoglibriciole. **ATTENZIONE! PERICOLO DI USTIONI: non rimuovere i vassoi raccoglibriciole per la pulizia fino a quando il tostapane non è freddo.**
3. Lavare i vassoi raccoglibriciole con acqua calda e detergente delicato. Sciacquare con acqua.
4. Far asciugare i vassoi raccoglibriciole all'aria oppure asciugare a mano con un panno morbido prima di riporli nel tostapane.
5. Pulire la superficie esterna del tostapane con un panno umido. **AVVISO: Usare solo panni e detergenti non abrasivi.**
6. Asciugare con un panno pulito, asciutto e non abrasivo.

⚠ AVVERTENZA

Interventi sull'unità devono essere eseguiti solo da parte di personale qualificato. Interventi da parte di persone non qualificate possono risultare in scossa elettrica o ustione.

⚠ AVVERTENZA

PERICOLO DI SCOSSA ELETTRICA: Prima di eseguire interventi di pulizia, regolazione, manutenzione o tentare di risolvere un inceppamento, staccare il cavo di alimentazione e lasciare raffreddare l'unità.

Sintomo	Causa Probabile	Intervento
Tostatura troppo leggera.	La manopola del timer di controllo del colore (COLOR CONTROL) è impostata sul valore più basso.	Girare la manopola del timer di controllo del colore (COLOR CONTROL) su di un'impostazione più scura.
	Tensione di alimentazione bassa.	Verificare che la tensione di alimentazione del tostapane corrisponda ai valori dei dati tecnici.
Tostatura eccessiva.	La manopola del timer di controllo del colore (COLOR CONTROL) è impostata su un valore scuro.	Girare la manopola del timer di controllo del colore (COLOR CONTROL) su di un'impostazione meno scura.
	Tensione di alimentazione alta.	Verificare che la tensione di alimentazione del tostapane corrisponda ai valori dei dati tecnici.
La tostatura richiede un tempo eccessivo.	Le prime fette possono richiedere un tempo di tostatura più lungo in quanto il tostapane deve riscaldarsi quando viene acceso inizialmente.	Premere le leve di azionamento per un ciclo di tostatura prima di inserire il prodotto da forno per consentire al tostapane di riscaldarsi.
	Tensione di alimentazione bassa.	Verificare che la tensione di alimentazione del tostapane corrisponda ai valori dei dati tecnici.
La tostatura viene eseguita solo su un lato.	Il tasto TOAST/BAGEL è in posizione BAGEL (tostatura su un lato).	Premere il tasto TOAST/BAGEL in posizione TOAST (tostatura su due lati).
	Un elemento riscaldante è guasto.	Ispezionare l'elemento riscaldante all'interno del tostapane quando la leva di azionamento è abbassata. Con la leva di azionamento abbassata, l'elemento riscaldante dovrebbe essere rosso. Se l'elemento non è rosso, rivolgersi per assistenza al rappresentante autorizzato o direttamente ad Hatco.
L'elemento riscaldante non si attiva quando la leva di azionamento è in basso.	L'interruttore potrebbe essere guasto.	Mettersi in contatto con un Agente di assistenza autorizzato o con Hatco.
La leva di azionamento non si blocca in posizione.	Il meccanismo di blocco potrebbe essere guasto.	Mettersi in contatto con un Agente di assistenza autorizzato o con Hatco.
Il tostapane fa scattare l'interruttore automatico o l'interruttore differenziale.	La portata dell'interruttore è inadeguata per la corrente assorbita dal tostapane. <i>NOTA: I tostapane della serie TPT richiedono un circuito dedicato.</i>	Verificare che l'interruttore automatico sia della giusta portata.
	Circuito guasto all'interno del tostapane.	Mettersi in contatto con un Agente di assistenza autorizzato o con Hatco.

1. GARANZIA SUL PRODOTTO

La Hatco garantisce che i prodotti di sua fabbricazione (i "Prodotti"), in normali condizioni di uso e manutenzione, sono esenti da difetti di materiale per un (1) anno dalla data di acquisto, se installati e mantenuti in osservanza delle istruzioni scritte della Hatco, oppure per 18 mesi dalla data di spedizione dalla Hatco. L'acquirente deve confermare la data di acquisto del prodotto registrando il prodotto con Hatco o per mezzo di altri sistemi accettati da Hatco a sua totale discrezione.

La Hatco garantisce che i seguenti componenti del Prodotto non presenteranno difetti materiali dalla data dell'acquisto (in conformità alle condizioni di cui sopra) per la(e) durata(e) e le condizioni di seguito elencate:

a) Due (2) anni di garanzia per le parti:

Elementi del tostapane a convezione (guaina metallica)
Componenti scorrevoli del riscaldatore (rivestiti in metallo)
Riscaldatore, rulli del riscaldatore e scivoli del Riscaldatore
Elementi termostrisce (rivestiti in metallo)
Componenti del visualizzatore del riscaldatore (riscaldamento ad aria rivestito in metallo)
Componenti di sostegno dell'armatura (impianto di riscaldamento ad aria rivestito in metallo)
Elementi del pozzo riscaldato incorporato — serie HWB (con protezione di metallo)

b) Cinque (5) anni di garanzia per le parti:

Serbatoi 3CS e FR

c) Dieci (10) anni di garanzia per le parti:

Serbatoi di acqua calda ausiliari elettrici
Serbatoi di acqua calda ausiliari a gas

d) Novanta (90) giorni di garanzia per le parti:

Parti di ricambio

LE GARANZIE DI CUI SOPRA SONO ESCLUSIVE E SOSTITUISCONO QUALSIASI ALTRA GARANZIA, ESPRESSA O IMPLICITA, COMPRESA TRA L'ALTRO, LA GARANZIA DI COMMERCIALIZZABILITÀ O ADEGUATEZZA PER UNO SCOPO PARTICOLARE O DI PROTEZIONE DALLA VIOLAZIONE DEI DIRITTI DI BREVETTO O DI ALTRO GENERE DI PROPRIETÀ INTELLETTUALE. Senza limitare il concetto generico di quanto sopra, DETTE GARANZIE NON COPRONO: lampadine per lampade incandescenti rivestite, lampade fluorescenti, lampadine per lampade di riscaldamento, lampadine per lampade alogene rivestite, lampadine per lampade di riscaldamento alogene, lampadine xenon, tubi LED, componenti in vetro e fusibili, guasti del prodotto nella vasca booster, nel tubo ad alette dello scambiatore di calore o in altra attrezzatura per il riscaldamento dell'acqua causati da calcinazione, accumulo di sedimentazione, agenti chimici o congelamento, uso scorretto del prodotto, manomissione o applicazione errata, installazione non corretta o applicazione di tensione errata.

2. LIMITI DEGLI OBBLIGHI DI RIPARAZIONE E DI RISCARCIMENTO DANNI

La responsabilità di Hatco e l'esclusivo rimedio spettante all'acquirente per quanto riportato di seguito, saranno limitati esclusivamente alla sostituzione della parte di ricambio con parti nuove o rigenerate, a scelta di Hatco, da parte di Hatco stessa o di un centro di servizio autorizzato in relazione alla richiesta effettuata entro il succitato periodo di garanzia pertinente. Hatco si riserva il diritto di accettare o rifiutare eventuali reclami in tutto o in parte. Nel contesto della presente Garanzia limitata, "rigenerato" significa che una parte o un Prodotto è stato riportato alle specifiche tecniche originali da Hatco o da un'agenzia di servizio autorizzata da Hatco. La Hatco non accetterà la restituzione dei propri Prodotti senza previa approvazione scritta da parte della stessa e le spese di spedizione saranno esclusivamente a carico dell'Acquirente. LA HATCO DECLINA QUALSIASI RESPONSABILITÀ PER EVENTUALI DANNI INDIRETTI O ACCIDENTALI, COMPRESI TRA L'ALTRO I COSTI DI MANODOPERA O IL MANCATO GUADAGNO CAUSATI DALL'UTILIZZO O DALL'IMPOSSIBILITÀ DI UTILIZZARE I PRODOTTI O DOVUTI AL MONTAGGIO DEI PROPRI PRODOTTI IN ALTRI IMPIANTI O APPARECCHI.

INFORMAZIONI SUGLI INTERVENTI IN GARANZIA

La garanzia di tutti i tostapane serie TPT di Hatco è di un anno dalla data d'acquisto o di diciotto mesi dalla data di spedizione dallo stabilimento Hatco, quale che sia la prima.

Se sorge un problema con il tostapane TPT durante il decorso della garanzia:

Rivolgersi al rappresentante Hatco della propria zona.

Quando si richiede assistenza a un rappresentante Hatco, fornire le informazioni seguenti per assicurare la tempestività del servizio:

- Modello dell'apparecchio
- Numero di Serie (Riportato sulla Parte Inferiore dell'apparecchio)
- Una Descrizione Accurata del Problema
- Data di Acquisto
- Nome dell'azienda
- Indirizzo di spedizione
- Nome e Numero Telefonico della Persona da Contattare

Il rivenditore Hatco:

- Fornirà i Ricambi Necessari
- Inoltre alla Hatco il Reclamo

Problemi non coperti dalla garanzia

Se sorge un problema non coperto dalla garanzia per il quale è necessaria assistenza, rivolgersi al centro di servizio autorizzato Hatco di zona. Per gli indirizzi dei centri di servizio:

- visitare il sito www.hatcocorp.com, selezionare il menu "Resources" e fare clic su "Find Service Agent/Distributor".
- Chiamare l'assistenza Hatco al numero +1 414 671 6350.
- Scrivere all'assistenza Hatco all'indirizzo partsandservice@hatcocorp.com.

Belangrijke Informatie Voor De Eigenaar	47	Werking	52
Inleiding	47	Algemeen	52
Belangrijke Veiligheidsinformatie	48	Onderhoud	53
Modelbeschrijving	49	Algemeen	53
Specificaties	50	Reinigen	53
Stekkerconfiguraties.....	50	Oplossen van Problemen	54
Tabel met elektrische gegevens	50	Internationale Beperkte Garantie	55
Afmetingen	50	Informatie over Garantieservice	55
Installatie	51		
Algemeen	51		

BELANGRIJKE INFORMATIE VOOR DE EIGENAAR

Noteer het modelnummer, serienummer (bevindt zich op de onderkant van het apparaat), de spanning en de aankoopdatum van uw apparaat in de ruimte onderaan. Zorg ervoor dat u deze informatie ter beschikking hebt als u Hatco voor service belt.

Modelnr. _____

Serienr. _____

Spanning _____

Aankoopdatum _____

Registreer uw apparaat!

Als u online de garantieregistratie invult kunt u vertragingen bij het bekomen van uw garantievoordelen vermijden. Ga naar de Hatco-website op www.hatcocorp.com, selecteer the Onderdelen&Onderhoud menu en klik op "Garantieregistratie".

Kantooruren: 8:00 uur tot 17:00 uur

Central Standard Time (CET – 7 uur)

(Zomeruren: juni tot september –

8:00 uur tot 17:00 uur CST maandag tot donderdag

8:00 uur tot 14:30 uur CST op vrijdag)

Telefoon: +1-414-671-6350

E-mail: partsandservice@hatcocorp.com

Fax: +1-414-671-3976

(Onderdelen en service)

Bijkomende informatie vindt u op onze website:

www.hatcocorp.com.

INLEIDING

De Pop-Up Toaster is perfect voor zelfbedieningsbuffetten, restaurants, snackbars en cafés. Dit apparaat kan diverse broodproducten, waaronder bagels, toasts, wafels en muffins gelijkmatig roosteren. De Pop-Up Toaster is een perfecte aanvulling bij uw gewone toaster voor de rustige uurtjes, wanneer af en toe eens een toastje wordt gevraagd.

De pop-up broodrooster bestaat uit een behuizing van duurzaam roestvrij staal met daarin vier zelfcenterende, extra brede toastsleuven. Hij is uitgerust met individuele warmteregelaars, TOAST/BAGEL-knoppen voor het roosteren van één of twee zijden, verwijderbare en gemakkelijk te reinigen kruimellades en een stroomkabel van 1829 mm (6") met stekker.

De Hatco Pop-Up Toaster is het resultaat van uitgebreid onderzoek en tests in reële situaties. De gebruikte materialen worden gekozen voor een maximale duurzaamheid, hun aantrekkelijke uitzicht en optimale prestaties. Voor het de fabriek verlaat, wordt elk toestel grondig geïnspecteerd en getest.

In deze handleiding vindt u instructies voor de installatie, het veilige gebruik en de bediening van de Hatco Pop-Up Toaster. Hatco raadt aan om alle installatie-, bedienings- en veiligheidsinstructies in deze handleiding te lezen voordat het apparaat wordt geïnstalleerd of bediend.

De veiligheidsinformatie in deze handleiding wordt voorafgegaan door een tekstkader met een van de volgende termen:

WAARSCHUWING

WAARSCHUWING wijst op een gevaarlijke situatie die, als ze niet wordt vermeden, tot ernstige of dodelijke letsels kan leiden.

VOORZICHTIG

VOORZICHTIG wijst op een gevaarlijke situatie die, als ze niet wordt vermeden, tot lichte of vrij ernstige letsels kan leiden.

ATTENTIE

ATTENTIE wordt gebruikt om uw aandacht te vestigen op praktijken die niet tot lichamelijke letsels leiden.



Lees de volgende belangrijke veiligheidsinformatie om mogelijk dodelijk letsel te voorkomen en om schade aan het apparaat of materiaal te voorkomen.

WAARSCHUWING

GEVAAR VOOR ELEKTRISCHE SCHOKKEN:

- Steek de stekker van het apparaat alleen in een naar behoren geaard stopcontact met de correcte spanning, grootte en stekkerconfiguratie. Als de stekker en het stopcontact niet passen, neemt u contact op met een gekwalificeerd elektricien om een stopcontact met de correcte spanning en grootte te installeren.
- Trek de stekker uit het stopcontact en laat het apparaat afkoelen vóór het schoonmaken, regelen, onderhoud of verhelpen van een blokkering.
- Het apparaat is niet weerbestendig. Gebruik het apparaat alleen binnenshuis op een plaats waar de omgevingstemperatuur minimaal 21°C bedraagt.
- Trek niet aan het elektrische snoer van het apparaat.
- Gebruik het apparaat niet langer wanneer het elektrische snoer gerafeld of versleten is.
- Probeer een beschadigd elektrisch snoer niet te herstellen of vervangen. Het snoer moet door Hatco, een erkende Hatco servicevertegenwoordiger of een persoon met vergelijkbare kwalificaties worden vervangen.
- Onderhoud aan en herstellingen van dit apparaat mogen alleen worden uitgevoerd door bevoegd personeel. Als onbevoegd personeel het onderhoud of de herstelling uitvoert kan dat tot elektrische schokken of brandwonden leiden.
- Maak het apparaat niet schoon met stoom en gebruik ook niet al te veel water.
- De constructie van dit apparaat is niet bestand tegen hogedrukspuiten. Gebruik geen sprays met een spuitstraal om dit apparaat schoon te maken.
- Steek nooit een mes, vork of vergelijkbaar voorwerp in de roosterkamer.
- Til de toaster niet op door uw vingers in de sleuven van de toaster te steken en de verwarmingselementen vast te nemen.
- Maak het apparaat niet schoon als het onder stroom staat of nog warm is.
- Laat geen vloeistoffen in het apparaat lopen.

WAARSCHUWING

BRANDGEVAAR:

- Plaats het apparaat op ten minste 25 mm afstand van brandbare wanden en materialen. Als de veiligheidsafstand niet wordt gerespecteerd kan ontbranding of verkleuring optreden.
- Leg niets op de toaster. Plaats de toaster niet in de buurt van of onder gordijnen of andere brandbare materialen. Voorwerpen in de buurt van of op de toaster kunnen in brand schieten en letsels en/of schade aan de toaster veroorzaken.

ONTPLOFFINGSGEVAAR: Benzine of andere ontvlambare dampen of vloeistoffen mogen niet in de buurt van dit of een ander apparaat worden opgeslagen of gebruikt.

In geval van brand trekt u onmiddellijk de stekker van de toaster uit het stopcontact. Dan kan het apparaat afkoelen waardoor de brand gemakkelijker en veiliger kan worden gedoofd.

Onderhoud aan en herstellingen van dit apparaat mogen alleen worden uitgevoerd door bevoegd personeel. Als onbevoegd personeel het onderhoud of de herstelling uitvoert kan dat tot elektrische schokken of brandwonden leiden.

Dit apparaat bevat geen onderdelen die door de gebruiker kunnen worden vervangen. Als het apparaat moet worden hersteld neemt u contact op met een erkend Hatco servicevertegenwoordiger of de Hatco serviceafdeling op het nummer +1-414-671-6350; fax +1-414-671-3976.

VOORZICHTIG

GEVAAR VOOR BRANDWONDEN:

- Sommige oppervlakken aan de buitenkant van het apparaat worden heet. Wees voorzichtig wanneer u deze oppervlakken aanraakt.
- Verwijder de kruimellades niet voordat de broodrooster is afgekoeld.

Plaats het apparaat op een hoogte en een plaats waar er gemakkelijk mee kan worden gewerkt. Het oppervlak moet waterpas zijn om te voorkomen dat het apparaat of de inhoud ervan per ongeluk zou vallen en moet sterk genoeg zijn om het gewicht van het toestel en de inhoud te kunnen dragen.

Zorg ervoor dat de kruimellades altijd zijn geïnstalleerd wanneer u de broodrooster bedient.

Het roosteren van producten met beleg of boter zoals knoflookbroodjes, tosti's en zoete broodjes wordt NIET aanbevolen. Door de residuen worden de prestaties van de toaster minder en kan mogelijk brand in de toaster ontstaan. Als u de hierboven genoemde producten in de toaster roostert vervalt de garantie op het apparaat.

ATTENTIE

Leg het apparaat niet op de zijkant met de bedieningselementen want anders kan het apparaat beschadigd raken.

Als het apparaat in water wordt ondergedompeld of met water wordt doordrenkt, wordt het apparaat beschadigd en is de productgarantie nietig.

ATTENTIE

Gebruik enkel niet-schurende reinigingsmiddelen en -doeken. Schurende reinigingsmiddelen en -doeken kunnen ontsierende krassen maken in de afwerking van de eenheid en maken vuilophoping mogelijk.

Dit apparaat is uitsluitend bedoeld voor commercieel gebruik, NIET voor huishoudelijk gebruik.

MODELBESCHRIJVING

De Hatco Pop-Up Toaster is perfect voor zelfbedieningsbuffetten en snackbars. Broodroosters van de TPT-serie hebben vier zelfcenterende, extra brede toastsleuven. De toastsleuven zijn verdeeld in twee paar, elk met een progressieve warmteregelaar en een TOAST/BAGEL-knop voor het roosteren van één of twee zijden. In de duurzame roestvrijstalen behuizing zit een uitneembare, gemakkelijk schoon te maken kruimellade.

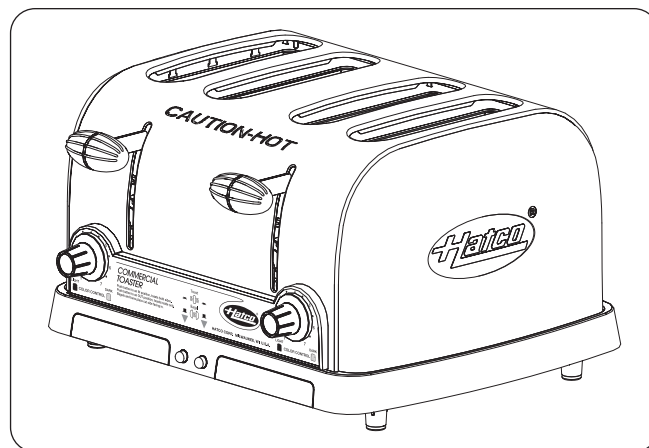

TPT-230-4

Stekkerconfiguraties

De apparaten worden met een op de fabriek geïnstalleerd elektriciteitsnoer met stekker geleverd. Stekkers worden geleverd volgens de toepassingen.

WAARSCHUWING

GEVAAR VOOR ELEKTRISCHE SCHOKKEN: Steek de stekker van het apparaat alleen in een naar behoren geaard stopcontact met de correcte spanning, grootte en stekkerconfiguratie. Als de stekker en het stopcontact niet passen, neemt u contact op met een gekwalificeerd elektricien om een stopcontact met de correcte spanning en grootte te installeren.

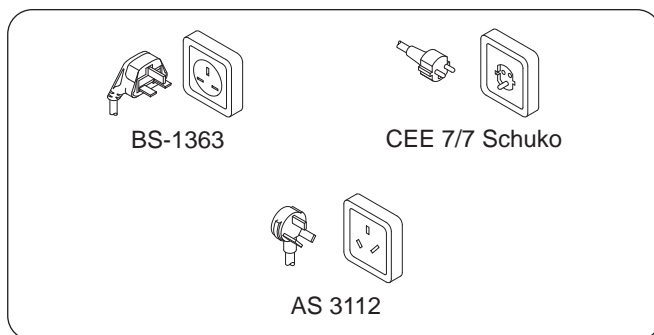

Stekkerconfiguraties

OPMERKING: Stopcontact niet door Hatco geleverd.

Tabel met elektrische gegevens

Model	Spanning	Watts	Ampère	Stekkerconfiguratie	Verzendgewicht
TPT-230-4	230 (CE)	2388	10.4	BS-1363, CEE 7/7 Schuko, of AS 3112	7 kg (15 lbs.)

OPMERKING: Verzendgewicht is inclusief verpakking.

Afmetingen

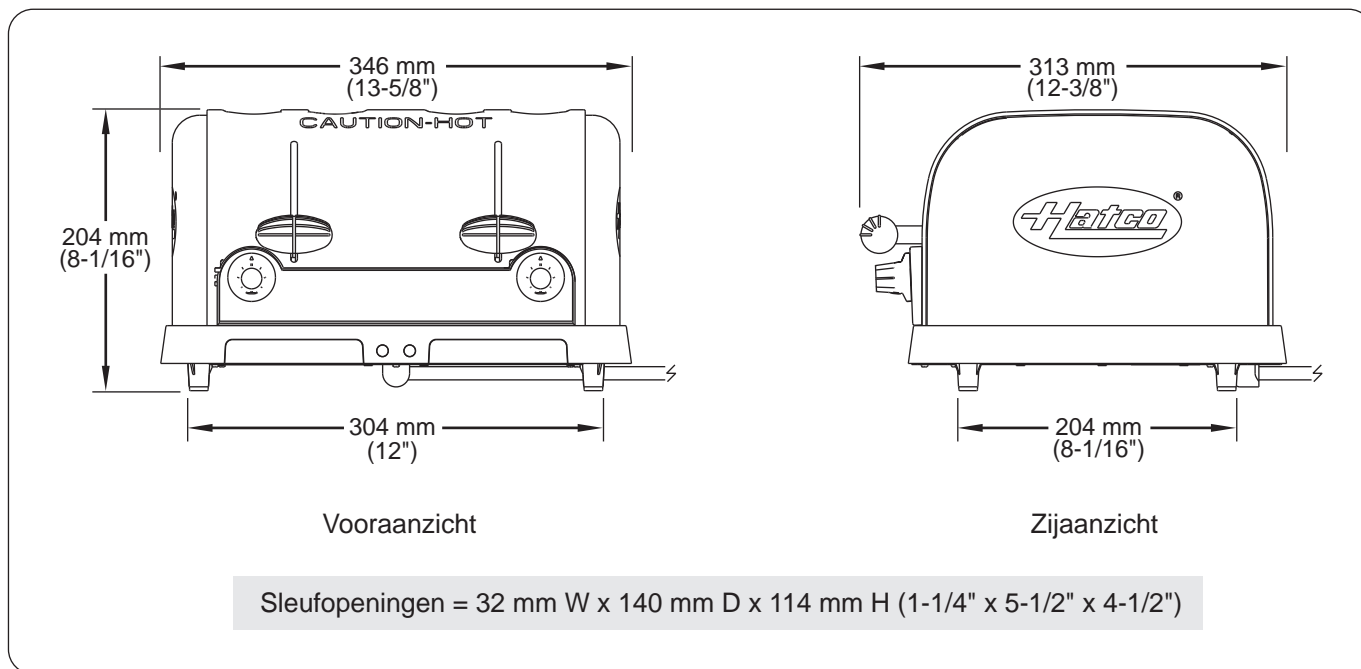

Algemeen

De Pop-Up Toaster wordt met alle onderdelen voormonteed verzonden. Bij het uitpakken van de verzendoos dient men voorzichtig te zijn om beschadiging van het apparaat en de onderdelen te voorkomen.

⚠ WAARSCHUWING

GEVAAR VOOR ELEKTRISCHE SCHOKKEN: Het apparaat is niet weerbestendig. Gebruik het apparaat alleen binnenshuis op een plaats waar de omgevingstemperatuur minimaal 21°C bedraagt.

ONTPLOFFINGSGEVAAR: Benzine of andere ontvlambare dampen of vloeistoffen mogen niet in de buurt van dit of een ander apparaat worden opgeslagen of gebruikt.

BRANDGEVAAR:

- Leg niets op de toaster. Plaats de toaster niet in de buurt van of onder gordijnen of andere brandbare materialen. Voorwerpen in de buurt van of op de toaster kunnen in brand schieten en letsels en/of schade aan de toaster veroorzaken.
- Plaats het apparaat op ten minste 25 mm afstand van brandbare wanden en materialen. Als de veiligheidsafstand niet wordt gerespecteerd kan ontbranding of verkleuring optreden.

OPMERKING: De broodroosters van de TPT-serie vereisen een specifieke schakeling.

1. Haal het apparaat uit de doos.

OPMERKING: Vul online de garantieregistratie in om vertraging bij het ingaan van de garantie te voorkomen. Zie het hoofdstuk BELANGRIJKE INFORMATIE VOOR DE EIGENAAR voor meer info.

2. Haal de tape en beschermende verpakking van alle oppervlakken van het apparaat.
3. Plaats het apparaat op de gewenste plaats.
 - Plaats het apparaat in een ruimte waar de omgevingstemperatuur constant is en minstens 21°C bedraagt. Vermijd ruimten waar er veel luchtbeweging of toch is (bv.: naast afzuigventilatoren/afzuigkappen en airconditioningleidingen).
 - Zorg ervoor dat het apparaat op een hoogte en een plaats staat waar er gemakkelijk mee kan worden gewerkt.
 - Zorg ervoor dat het oppervlak waar het apparaat op rust waterpas staat en sterk genoeg is om het gewicht van het apparaat en de voedingswaren te kunnen dragen.
 - Zorg ervoor dat alle pootjes op de onderkant van het apparaat stevig op het dragende oppervlak rusten.

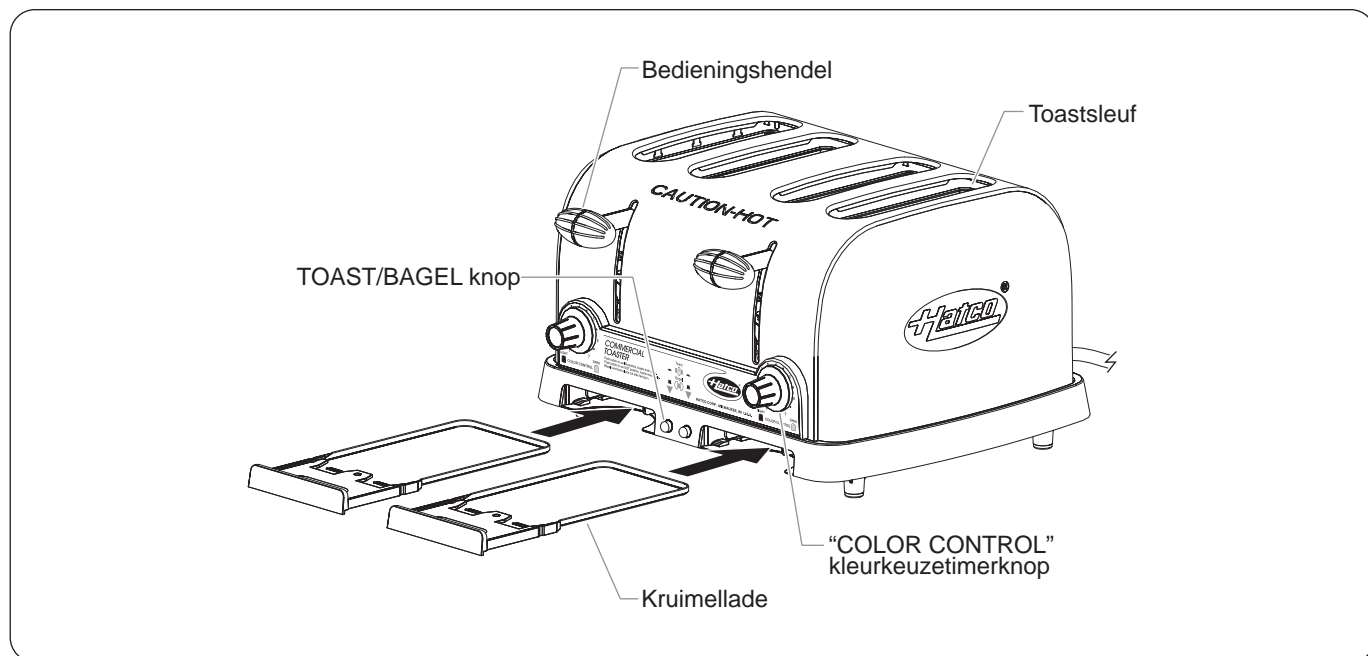

Onderdelen

Algemeen

De Pop-Up Toaster is ontworpen om gemakkelijk te kunnen worden bediend. Ga op de volgende manier te werk om de toaster te bedienen.

WAARSCHUWING

Lees alle veiligheidsvoorschriften onder **BELANGRIJKE VEILIGHEIDSINFORMATIE** voor u dit apparaat bedient.

1. Steek de stekker in een geaard stopcontact van de juiste spanning en grootte, en met de juiste stekkerconfiguratie. Zie SPECIFICATIES voor details.
2. Draai de kleurkeuzetimerknop(pen) naar rechts tot de gewenste roostergraad. Stand "1" van de kleurkeuzetimerknop staat voor de lichtste roostergraad en stand "7" is de donkerste roostergraad.
3. Zorg ervoor dat de toast/bagelknop in de correcte positie staat. Druk op de toast/bagelknop om, indien nodig, die instelling te veranderen.
 - Wanneer de TOAST/BAGEL-knop(pen) in de TOAST-positie staan (ingedrukt), worden beide verwarmingselementen in elke toastsleuf ingeschakeld om beide zijden van het product te roosteren.
 - Wanneer de TOAST/BAGEL-knop(pen) in de BAGEL-positie staan (niet ingedrukt), worden alleen de binnenste verwarmingselementen in elk paar toastsleuven ingeschakeld om de binnenzijde van het product te roosteren.
4. Plaats het broodproduct in de toastsleuven. Als u maar één enkele zijde van het product wilt toasten, let er dan op dat de te toasten zijde naar het midden van iedere toastsleuf wijst.

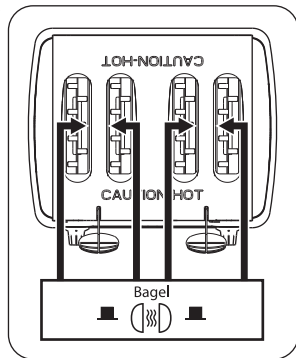

5. Druk de bedieningshendel naar beneden om het brood in de toaster te laten zakken.

- Vanaf het moment dat de bedieningshendel naar omlaag gedruwd wordt beginnen de verwarmingselementen in de toaster op te warmen.

VOORZICHTIG

GEVAAR VOOR BRANDWONDEN: Sommige oppervlakken aan de buitenkant van het apparaat worden heet. Wees voorzichtig wanneer u deze oppervlakken aanraakt.

- Wanneer de toastcyclus voltooid is, gaan de verwarmingselementen uit en gaat de bedieningshendel automatisch terug naar boven.

OPMERKING: U kunt tijdens het toasten de bedieningshendel ook manueel terug naar boven plaatsen om het product uit de toaster te halen.

WAARSCHUWING

GEVAAR VOOR ELEKTRISCHE SCHOKKEN:

- Trek de stekker uit het stopcontact en laat het apparaat afkoelen vóór het schoonmaken, regelen, onderhoud of verhelpen van een blokkering.
- Steek nooit een mes, vork of vergelijkbaar voorwerp in de roosterkamer.
- 6. Verwijder en ledig de kruimellade geregeld tussen twee toastcycli.

VOORZICHTIG

Gebruik de toaster nooit zonder dat de kruimellade is aangebracht.

Het roosteren van producten met beleg of boter zoals knoflookbroodjes, tosti's en zoete broodjes wordt NIET aanbevolen. Door de residuen worden de prestaties van de toaster minder en kan mogelijk brand in de toaster ontstaan. Als u de hierboven genoemde producten in de toaster roostert vervalt de garantie op het apparaat.

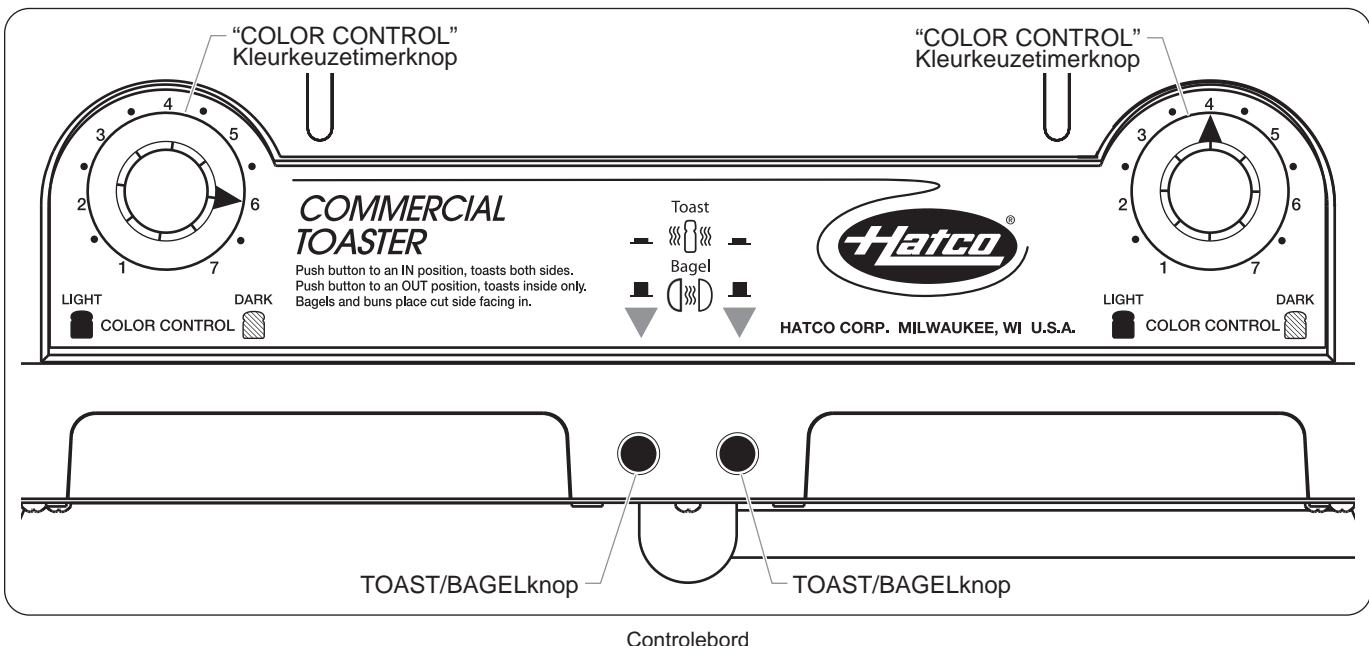

Algemeen

De Pop-Up Toaster werd ontworpen voor maximale duurzaamheid en optimale prestaties met een minimum aan onderhoud.

WAARSCHUWING

GEVAAR VOOR ELEKTRISCHE SCHOKKEN:

- Trek de stekker uit het stopcontact en laat het apparaat afkoelen vóór het schoonmaken, regelen, onderhoud of verhelpen van een blokkering.
- Dompel het apparaat NIET onder en maak het ook NIET kletsnat. Het apparaat is niet waterbestendig. Gebruik het apparaat niet als het onder werd gedompeld of erg nat werd gemaakt.
- Maak het apparaat niet schoon met stoom en gebruik ook niet al te veel water.
- De constructie van dit apparaat is niet bestand tegen hogedrukspuiten. Gebruik geen sprays met een spuitstraal om dit apparaat schoon te maken.
- Maak het apparaat niet schoon als het onder stroom staat of nog warm is.
- Laat geen vloeistoffen in het apparaat lopen.
- Onderhoud aan en herstellingen van dit apparaat mogen alleen worden uitgevoerd door bevoegd personeel. Als onbevoegd personeel het onderhoud of de herstelling uitvoert kan dat tot elektrische schokken of brandwonden leiden.

Dit apparaat bevat geen onderdelen die door de gebruiker kunnen worden vervangen. Als het apparaat moet worden hersteld neemt u contact op met een erkend Hatco servicevertegenwoordiger of de Hatco serviceafdeling op het nummer +1-414-671-6350; fax +1-414-671-3976.

OPMERKING: Het onderdompelen van het apparaat in water of het doordrenken van het apparaat met water leidt tot schade aan het apparaat en doet de garantie vervallen.

Reinigen

Om het oppervlak van de broodrooster in goede staat te houden, is het raadzaam het metalen oppervlak elke dag schoon te vegen met een niet-schurende, vochtige doek.

1. Trek de stroomkabel uit en laat het apparaat afkoelen.
2. Verwijder de kruimellades en maak ze leeg. **VOORZICHTIG! GEVAAR OP BRANDWONDEN: verwijder de kruimellades pas nadat de broodrooster is afgekoeld.**
3. Was de kruimellades met warm water en een mild reinigingsmiddel. Spoel met water.
4. Laat de kruimellades drogen of droog ze af met een zachte doek voordat u ze terug in de broodrooster plaatst.
5. Veeg de buitenkant van de broodrooster schoon met een vochtige doek. **OPMERKING: Gebruik enkel niet-schurende reinigingsmiddelen en -doeken.**
6. Veeg hem droog met een schone, droge, niet-schurende doek.

⚠ WAARSCHUWING

Onderhoud aan en herstellingen van dit apparaat mogen alleen worden uitgevoerd door bevoegd personeel. Als onbevoegd personeel het onderhoud of de herstelling uitvoert kan dat tot elektrische schokken of brandwonden leiden.

⚠ WAARSCHUWING

GEVAAR VOOR ELEKTRISCHE SCHOKKEN: Trek de stekker uit het stopcontact en laat het apparaat afkoelen vóór het schoonmaken, regelen, onderhoud of verhelpen van een blokkering.

Symptoom	Mogelijke Oorzaak	Corrigerende Maatregel
Toast te licht.	De "COLOR CONTROL" kleurkeuzetimerknop is op een lichte stand gezet.	Zet de "COLOR CONTROL" kleurkeuzetimerknop op een donkerdere stand.
	Toevoerspanning aan apparaat is te laag.	Controleren of de voedingsspanning van de toaster overeenkomt met de specificaties van het apparaat.
Toast te donker.	De "COLOR CONTROL" kleurkeuzetimerknop is op een donkere stand gezet.	Zet de "COLOR CONTROL" kleurkeuzetimerknop op een lichtere stand.
	Toevoerspanning aan apparaat is te hoog.	Controleren of de voedingsspanning van de toaster overeenkomt met de specificaties van het apparaat.
Het roosteren duurt te lang.	De eerste paar ladingen kunnen langer duren omdat het tijd kost om de toaster op te warmen wanneer hij eerst wordt aangezet.	Duw de bedieningshendel naar beneden voordat u brood in de toaster steekt zodat het apparaat kan opwarmen.
	Toevoerspanning aan apparaat is te laag.	Controleren of de voedingsspanning van de toaster overeenkomt met de specificaties van het apparaat.
De toast wordt maar aan één kant geroosterd.	TOAST/BAGELknop staat in de BAGEL positie (toasten langs één enkele zijde).	Druk op de TOAST/BAGEL knop om hem in de toastpositie te zetten (toasten langs beide zijden).
	Verwarmingselement defect.	Controleer de verwarmingselementen in de toaster visueel terwijl u de bedieningshendel omlaag drukt. Wanneer de bedieningshendel ingedrukt is, zou het verwarmingselement rood moeten gloeien. Als het element niet gloeit, neemt u contact op met een erkend servicevertegenwoordiger of met Hatco voor assistentie.
De verwarmingselementen warmen helemaal niet op wanneer de bedieningshendel naar beneden wordt geduwd.	De hendel is misschien kapot.	Neem contact op met een erkend servicevertegenwoordiger of met Hatco voor assistentie.
De bedieningshendel werkt niet goed.	Zakmechanisme is gebroken.	Neem contact op met een erkend servicevertegenwoordiger of met Hatco voor assistentie.
De toaster activeert de stroomonderbreker of aardlekschakelaar.	Stroomonderbreker heeft niet de juiste capaciteit voor de toaster. <i>OPMERKING: De broodroosters van de TPT-serie vereisen een specifieke schakeling.</i>	Controleren of de stroomonderbreker de juiste capaciteit heeft.
	Bedradingsfout in de toaster.	Neem contact op met een erkend servicevertegenwoordiger of met Hatco voor assistentie.

1. PRODUCTGARANTIE

Hatco garandeert dat de producten die zij vervaardigt (de "Producten") vrij zijn van materiaalfouten bij normaal gebruik en onderhoud, gedurende de periode van één (1) jaar vanaf de aankoopdatum als ze geïnstalleerd en onderhouden worden in overeenstemming met de schriftelijke instructies van Hatco of gedurende 18 maanden na datum van verzending door Hatco. De koper van het product moet de aankoopdatum valideren door het product te registreren bij Hatco of door andere bevredigende middelen naar Hatco's eigen goeddunken.

Hatco garandeert dat de volgende productonderdelen vrij zijn van defecten in materialen vanaf de aankoopdatum (onderhevig aan de voorafgaande voorwaarden) voor de periode(n) in overeenstemming met de voorwaarden die hieronder worden gespecificeerd:

a) Twee (2) jaar garantie op onderdelen:

- Elementen bandtoaster (bekleed met metaalplaten)
- Schuifverwarmingselementen (metalen bekleding)
- Schuifverwarmer schuifrollers en glijdingen
- Elementen van verwarmingsstrip (metalen bekleding)
- Uitstalverwarmingselementen (luchtverwarming met metalen bekleding)
- Elementen van het wachtcabinet (luchtverwarming met metalen bekleding)
- Ingebouwde elementen van warmhoudketel — HWB-serie (met metalen bekleding)

b) Vijf (5) jaar garantie op onderdelen:

- 3CS- en FR-tanks

c) Tien (10) jaar garantie op onderdelen:

- Extra elektrische boilers
- Extra gasboilers

d) Negentig (90) dagen garantie op onderdelen:

- Vervangingsonderdelen

DE VOORAFGAANDE GARANTIES ZIJN EXCLUSIEF EN VERVANGEN ALLE ANDERE GARANTIES, OFWEL UITDRUKKELIJK OF GEÏMPLICEERD, MET INBEGRIJ VAN, MAAR NIET BEPERKT TOT, ENIGE GEÏMPLICEERDE GARANTIE VAN VERKOOPBAARHEID, OF GESCHIKTHEID VOOR EEN BEPAALD DOEL, OF OCTROOI, OF ANDERE INBREUK OP INTELLECTUELE EIGENDOMSRECHTEN. Zonder de algemeenheid van het voorafgaande te beperken DEKKEN ZULKE GARANTIES NIET HET VOLGENDE: Gloeilampen met coating, fluorescentielampen, verwarmingspeertjes van lampverwarmer, glazen onderdelen, defecten in aanjagertank, xenongloeilampen, LED-buizen, warmtewisselaar met koelribben of andere waterverwarmingsvoorzieningen veroorzaakt door verkalking, de afzetting van sediment, chemische aantasting of bevroering, misbruik van, het knoeien aan of het verkeerd gebruiken van het Product, verkeerde installatie of het gebruik van een verkeerd voltage.

2. BEPERKING VAN REMEDIES EN SCHADE

De aansprakelijkheid van Hatco en de exclusieve rechtsmiddelen van kopers hieronder zullen enkel en alleen beperkt zijn tot vervanging van onderdelen of productgebruik, naar keuzen van Hatco, nieuwe of opgeknapte onderdelen of producten of een door Hatco geautoriseerd servicebedrijf met betrekking tot enige claims die ingediend worden binnen de toepasselijke garantieperiode waarnaar hierboven verwezen wordt. Hatco behoudt zich het recht voor om elke dergelijke vordering geheel of gedeeltelijk te aanvaarden of te verwerpen. In de context van deze beperkte garantie betekent "opgewerkt" een onderdeel of Product dat door Hatco of een door Hatco erkend serviceagentschap terug volgens de originele specificaties is ingesteld. Hatco aanvaardt geen geretourneerde Producten zonder voorafgaandelijk verkregen schriftelijke toestemming van Hatco, en alle onkosten voor goedgekeurde geretourneerde producten zijn ten laste van de Koper. ONDER GEEN ENKELE OMSTANDIGHEDEN ZAL HATCO AANSPRAKELIJK GESTELD WORDEN VOOR GEVOLGSCHADE OF BIJKOMENDE SCHADE, MET INBEGRIJ VAN, MAAR NIET BEPERKT TOT, ARBEIDSONKOSTEN OF WINSTDERIVING RESULTERENDE VAN HET GEBRUIK VAN OF HET ONVERMOGEN DE PRODUCTEN TE GEBRUIKEN, OF VAN DE PRODUCTEN DIE GEÏNCORPOREERD WORDEN IN OF EEN ONDERDEEL WORDEN VAN ENIG ANDER PRODUCT OF ENIGE ANDERE GOEDEREN.

INFORMATIE OVER GARANTIESERVICE

The garantie voor de Hatco TPT-serie toasters is voor één jaar, beginnende vanaf de dag van de aankoop, of voor een periode van achttien maanden na de verzending door Hatco, de periode die het eerst verstrijkt is van toepassing.

Gelieve het volgende te doen wanneer u binnen de garantieperiode een probleem ondervindt met de voedselverwarmer:

Contacteer uw lokale Hatco Dealer

Wanneer u de Hatco dealer voor onderhoudsondersteuning contacteert, gelieve de dealer de volgende informatie te verschaffen, zodat hij uw probleem snel kan oplossen:

- Model van Apparaat
- Serienummer (Op de Onderkant van het Apparaat)
- Het Specifieke Probleem met de Toaster
- Aankoopdatum
- Naam van uw Bedrijf
- Verzendadres
- Naam en Telefoonnummer van Contactpersoon

De Hatco dealer zal het volgende doen:

- Indien nodig, vervangonderdelen geven
- Een garantieclaim bij Hatco indienen.

Problemen buiten de garantie

Als u een probleem hebt buiten de garantie dat ondersteuning vereist, gelieve het dichtstbijzijnde door Hatco geautoriseerd onderhoudsbedrijf te contacteren. Om het dichtstbijzijnde onderhoudsbedrijf te vinden:

- gan naar onze website www.hatcocorp.com, selecteer de Resources menu, en klik op "Find Service Agent/Distributor".
- bel Hatco Service op 414-671-6350.
- e-mail Hatco Service naar partsandservice@hatcocorp.com

HATCO CORPORATION
P.O. Box 340500
Milwaukee, WI 53234-0500 U.S.A.
Telephone (414) 671-6350
International Fax (414) 671-3976
partsandservice@hatcocorp.com
www.hatcocorp.com

Register online!

See IMPORTANT OWNER INFORMATION
for more information.

Registrieren Sie Ihr Gerät online!

Einzelheiten finden Sie im Abschnitt WICHTIGE
BESITZERINFORMATIONEN.

¡Regístrese en línea!

Consulte la sección INFORMACIÓN IMPORTANTE
PARA EL PROPIETARIO para obtener información.

S'inscrire en ligne!

Lisez la section INFORMATIONS IMPORTANTES
POUR LE PROPRIETAIRE pour plus de informations.

Registrare l'unità online!

Per i dettagli, consultare la sezione INFORMAZIONI
IMPORTANTI PER IL PROPRIETARIO.

Registreer uw eenheid online!

Zie het hoofdstuk BELANGRIJKE INFORMATIE VOOR
DE EIGENAAR voor de bijzonderheden.